



DURABILITÉ • PUISSANCE • PERFORMANCE

# BARBECUE EVEN HEAT™ HYBRIDE



## GUIDE DE MONTAGE

85-3076-0 (G53101) Propane  
85-3077-8 (G53102) Gaz Naturel

### **GARANTIE DE 5-ANS LIMITÉE**

Lisez ce guide au complet et conservez-le pour consultation.

Montez votre gril immédiatement. Les réclamations relatives aux pièces manquantes ou endommagées doivent être effectuées dans un délai de 30 jours suivant l'achat.

Réponse a vos questions sur votre produit, pièces, garantie et obtenir de l'aide technique, appelez nous au 1-800-275-4617.

[www.colemanbbqs.com](http://www.colemanbbqs.com)

Numéro de révision #: 29122012 PD



## PRODUIT LOURD NÉCESSITANT 2 PERSONNES POUR LE SOULEVER

### CE GUIDE DOIT ÊTRE RANGÉ AVEC LE PRODUIT À TOUT MOMENT

---

Pour COMMANDER des pièces de rechange ou des accessoires non couverts par la garantie ou ENCORE pour activer votre garantie, consultez notre site Web à l'adresse [www.colemanbbqs.com](http://www.colemanbbqs.com)

---

#### **⚠ MISE EN GARDE**

Rebords coupants. Portez des gants pour monter votre gril.

---

#### **⚠ MISE EN GARDE**

Lisez et observez toutes les consignes de sécurité, instructions d'assemblage et directives d'entretien et d'utilisation avant de tenter d'assembler l'appareil et de cuisiner.

---

#### **⚠ INSTALLATEUR, MONTEUR OU CONSOMMATEUR**

Ce guide doit toujours être conservé avec le produit.

---

#### **⚠ AVERTISSEMENT**

Tout manquement aux directives du fabricant risque de causer des incendies, des explosions et des dommages matériels dangereux, ainsi que des blessures graves, voire la mort.

Suivez toutes les procédures de vérification d'étanchéité avant d'utiliser le barbecue, même si le gril a été assemblé par le distributeur. N'essayez pas d'allumer ce barbecue sans avoir lu la partie sur les directives d'allumage du guide d'entretien et de sécurité.

---

#### **⚠ DANGER**

1. Si vous décelez une odeur de gaz:
    - a. Coupez l'alimentation en gaz de l'appareil
    - b. Éteignez toute flamme nue
    - c. Ouvrez le couvercle
    - d. Si l'odeur persiste, tenez-vous loin de l'appareil et communiquez immédiatement avec votre fournisseur en gaz ou le service d'incendie local.
  2. Deux personnes sont nécessaires pour monter l'appareil.
  3. Faites attention aux rebords coupants.
- 

#### **⚠ AVERTISSEMENT**

1. Ne pas entreposer ni utiliser de l'essence ni d'autres vapeurs ou liquides inflammables dans le voisinage de l'appareil, ni de tout autre appareil.
  2. Une bouteille de propane qui n'est pas raccordée en vue de son utilisation, ne doit pas être entreposée dans le voisinage de cet appareil ou de tout autre appareil.
- 

**CE BARBECUE EST RÉSERVÉ À UN USAGE EXTÉRIEUR**  
**ENTREZ EN CONTACT AVEC LE CENTRE D'APPELS S'IL MANQUE DES PIÈCES**  
**1-800-275-4617**

# LISTE DES FIXATIONS

## OUTILS REQUIS POUR L'ASSEMBLAGE

- Tournevis cruciforme n° 2 (long et court)
- Tournevis pour écrous à fente de 1/4 po (long et court)
- Clé à molette
- Pinces

**Avant d'assembler le barbecue, lisez attentivement ces instructions.**

Assemblez le barbecue sur une surface propre et plane. Le barbecue est lourd. Il est nécessaire que deux personnes l'assemblent.

No.	Désignation	N° de pièce	Quantité
1	1/4"-20UNCx38 Vis	20120-13038-250	8
2	1/4"-20UNCx16 Vis	20120-13016-250	27
3	1/4" Écrou	30220-13000-250	12
4	φ7 Rondelle Frein	41400-07000-250	35
5	φ7 Rondelle	40300-07000-250	35
6	φ7 Rondelle Fibre	G501-0054-9100	8
7	NO.10-24UNCx13 Vis	20124-10013-250	29
8	NO.8-32UNCx10 Vis	20132-08010-250	8
9	1/4"-20UNC Vis	G353-0014-9000	4
10	φ5 Rondelle Frein	41400-05000-250	29
11	φ5 Rondelle	40300-05000-250	29
12	ST4.2X10 Vis auto taraudeuse	22500-42010-137	2
13	Agrafe	G350-0026-9000	1
14	Vis pour ventilation	G411-0040-9100	3
15	NO.10-24UNC Écrou	33524-10000-037	1
16	Goupille fendue	G515-0013-9000	1

**⚠ Attention:**  
**La tôle peut causer des blessures. Portez des gants pour effectuer l'assemblage du barbecue.**  
**Soyez prudent lors de l'assemblage.**

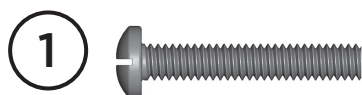

1  
1/4"-20UNCx38 Vis  
X 8



2  
1/4"-20UNCx16 Vis  
X 27



3  
1/4" Écrou  
X 12



4  
φ7 Rondelle Frein  
X 35



5  
φ7 Rondelle  
X 35



6  
φ7 Rondelle Fibre  
X 8



7  
NO.10-24UNCx13 Vis  
X 29



8  
NO.8-32UNCx10 Vis  
X 8



9  
1/4"-20UNC Vis  
X 4



10  
φ5 Rondelle Frein  
X 29



11  
φ5 Rondelle  
X 29



12  
ST4.2X10 Vis auto taraudeuse  
X 2



13  
Agrafe  
X 1



14  
Vis pour ventilation  
X 3



15  
NO.10-24UNC Écrou  
X 1



16  
Goupille fendue  
X 1

## LIST DE PIÈCES DU MODÈLE (PROPANE) POUR 85-3076-0 (G53101)

N°.	Qte.	Désignation	N° de pièce	N°.	Qte.	Désignation	N° de pièce
AA	1	Assemblage du couvercle supérieur; coté de charbon de bois	G531-2000-01	CD1	1	Ensemble de l'allumeur électronique	G522-00A5-02
AB	2	Thermomètre	G522-0062-01	CD2	1	Capuchon pour la pile de l'allumeur	G515-0030-01
AC	2	Vis pour couvercle supérieur; coté de charbon de bois	G354-0025-01	CD3	1	Bouton d'allumage InstaStart™	G353-0009-01
AD	2	Butoirs du couvercle, avant; coté de charbon de bois	G522-0088-01	CE	3	Ensemble d'électrodes du brûleur principal	G522-0020-01
AE	2	Butoirs du couvercle, arrière; coté de charbon de bois	G501-0066-01	CF	1	Panneau de commande	G531-0019-01
AF	1	Assemblage du couvercle supérieur; coté de gaz	G531-4000-01	CG	1	Barre de support avant	G531-0027-01
AG	2	Vis pour couvercle supérieur; coté de gaz	G354-0025-01	CH	1	Plateau d'écoulement de graisse Quick Clean™	G522-7500-01
AH	2	Butoirs du couvercle, avant; coté de gaz	G522-0088-01	CI	1	Collecteur de graisse Quick Clean™	G416-0015-01
AI	2	Butoirs du couvercle, arrière; coté de gaz	G501-0066-01	CJ	1	Rail de support pour la porte	G531-2200-01
AJ	1	Ventilation du couvercle	G531-0001-01	CK	1	Écran thermique	G531-0053-01
BA	1	Compartiment des brûleurs; coté de charbon de bois	G531-6000-01	CL	1	Rail gauche	G522-0027-01
BB	1	Ventilation latéral	G531-0016-01	CM	1	Rail droit	G522-0043-01
BC	1	Poignée, ventilation latéral	G531-0017-01	CN	1	Panneau arrière supérieur	G531-0028-01
BD	1	Assemblage de la grille à charbon de bois	G531-7000-01	CO	1	Entonnir à cendres	G531-0045-01
BE	2	Support de la grille à charbon de bois	G531-0007-01	CP	1	Bac à cendres	G531-0031-01
BF	1	L'outil de levage pour la grille de cuisson	G531-0046-01	DA	2	Support A, Tablette latérale	G353-1400-01
BG	1	Panneau de fixation de la manivelle	G531-0014-01	DB	2	Support B, Tablette latérale	G353-1500-01
BH	1	La tige de manivelle	G531-0015-01	DC	2	Tablette Latérale	G353-4300-01
BI	1	Poignée, manivelle	G531-2700-01	EA	1	Panneau latéral gauche	G531-0800-01
BJ	1	Collerette, manivelle	G531-0030-01	EB	1	Panneau latéral droit	G531-0900-01
BK	2	Grilles de cuisson; coté de charbon de bois	G522-0091-01	EC	1	Étagère inférieure - GPL	G531-2300-01
BL	1	Grille de réchaud; coté de charbon de bois	G531-0021-01	ED	2	Roulette avec frein	G350-0023-01
BM	1	Compartiment des brûleurs; coté de gaz	G531-8000-01	EE	2	Roulette	G350-0024-01
BN	3	Brûleurs Even Heat™	G522-B600-01	EF	1	Assemblage de la porte gauche	G531-2500-01
BO	2	Armature de brûleur	G522-0087-02	EG	1	Assemblage de la porte droit	G531-2600-01
BP	3	Plaque de distribution de chaleur Even Heat™	G522-0072-01	EH	1	Panneau central	G531-0025-01
BQ	3	Grille de cuisson durface double	G522-0097-01	EI	2	Poignée de porte	G531-0034-01
BR	1	Grille de réchaud; coté de gaz	G531-0022-01	EJ	1	Poignée du panneau central	G531-0026-01
BS	1	Porte-allumettes	G608-0019-01	EK	1	Séparateur de chariot	G531-0024-01
BT	2	Support des Plaques de distribution de chaleur Even Heat™	G522-0085-01	EL	2	Ensemble d'aimant pour la porte	G501-00F2-02
CA	1	Ensemble du collecteur - GPL	G531-2100-01	EM	1	Ensemble de la jauge de carburant Quick Check™	G522-6500-01
CB	1	Regulateur	G409-0069-01	EM1	1	Jauge de carburant Quick Check™	
CC	3	Bouton de commande	G522-B700-01	EM2	1	Tube hydraulique Quick Check™	
				EM3	1	Support de la bonbonne Quick Check™	
				EN	2	Barre de retrait du réservoir	G522-0092-01
				EO	2	Taquet pour la bonbonne	G522-0042-01
				F1	1	Kit de quincaillerie	G531-B001-01
				F2	1	Manuel d'assemblage	G531-M001-01
				F3	1	Manuel de sécurité et entretien	G353-M005-02
				F4	1	Guide de cuisson au charbon de bois	G531-M001-02

# DIAGRAMME ÉCLATÉ (PROPANE) POUR 85-3076-0 (G53101)

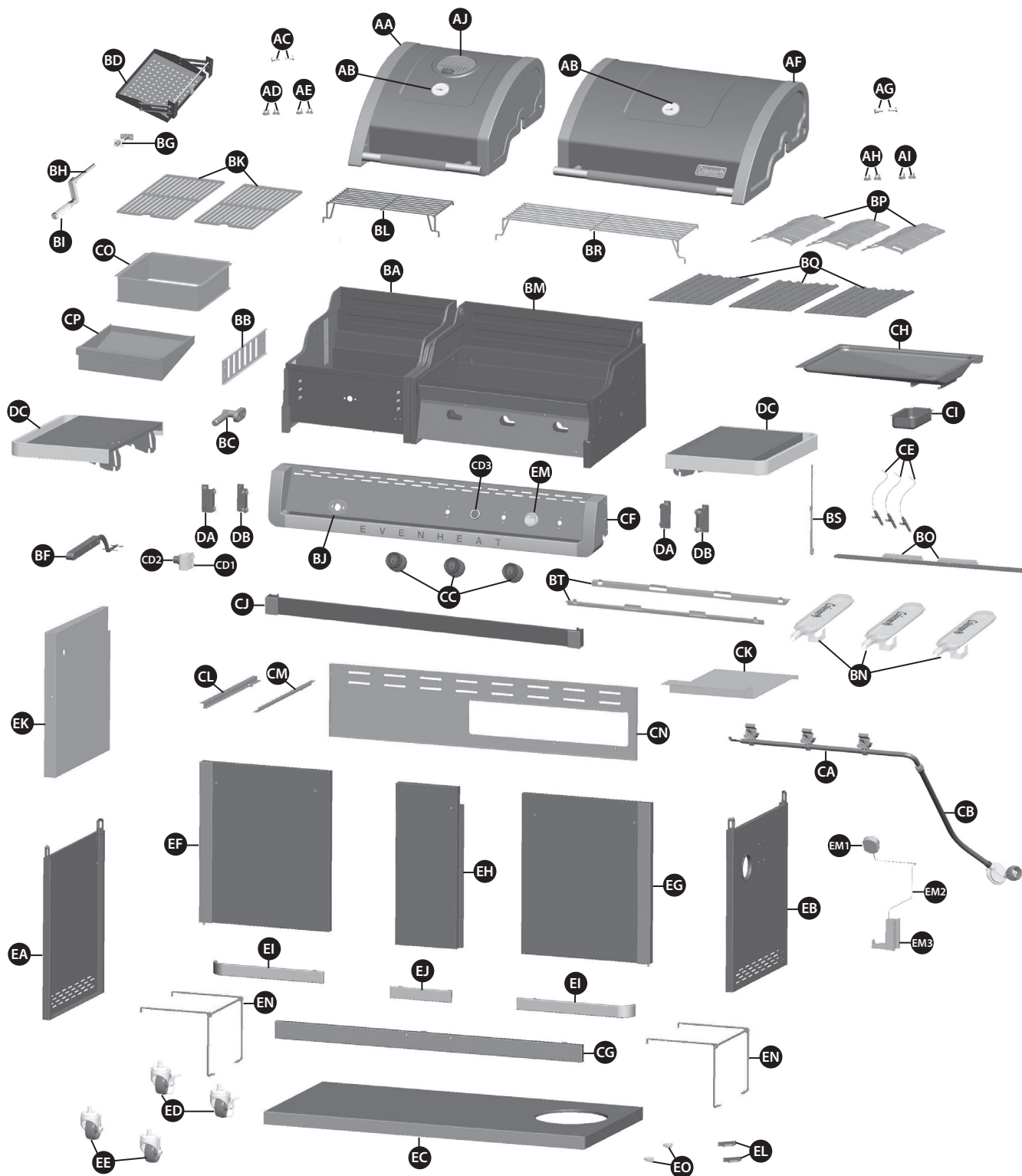

## Extras

Kit de quincaillerie  
**F1**

Manuel  
**F2**

Manuel de sécurité et entretien  
**F3**

Guide de charbon de bois  
**F4**

## LIST DE PIÈCES DU MODÈLE (GAZ NATUREL) FOR 85-3077-8 (G53102)

N°.	Qte.	Désignation	N° de pièce	N°.	Qte.	Désignation	N° de pièce
AA	1	Assemblage du couvercle supérieur; coté de charbon de bois	G531-2000-01	CD1	1	Ensemble de l'allumeur électronique	G522-00A5-02
AB	2	Thermomètre	G522-0062-01	CD2	1	Capuchon pour la pile de l'allumeur	G515-0030-01
AC	2	Vis pour couvercle supérieur; coté de charbon de bois	G354-0025-01	CD3	1	Bouton d'allumage InstaStart™	G353-0009-01
AD	2	Butoirs du couvercle, avant; coté de charbon de bois	G522-0088-01	CE	3	Ensemble d'électrodes du brûleur principal	G522-0020-01
AE	2	Butoirs du couvercle, arrière; coté de charbon de bois	G501-0066-01	CF	1	Panneau de commande	G531-0049-01
AF	1	Assemblage du couvercle supérieur; coté de gaz	G531-4000-01	CG	1	Barre de support avant	G531-0027-01
AG	2	Vis pour couvercle supérieur; coté de gaz	G354-0025-01	CH	1	Plateau d'écoulement de graisse Quick Clean™	G522-7500-01
AH	2	Butoirs du couvercle, avant; coté de gaz	G522-0088-01	CI	1	Collecteur de graisse Quick Clean™	G416-0015-01
AI	2	Butoirs du couvercle, arrière; coté de gaz	G501-0066-01	CJ	1	Rail de support pour la porte	G531-2200-01
AJ	1	Ventilation du couvercle	G531-0001-01	CK	1	Écran thermique	G531-0053-01
BA	1	Compartiment des brûleurs; coté de charbon de bois	G531-6000-01	CL	1	Rail gauche	G522-0027-01
BB	1	Ventilation latéral	G531-0016-01	CM	1	Rail droit	G522-0043-01
BC	1	Poignée, ventilation latéral	G531-0017-01	CN	1	Panneau arrière supérieur	G531-0028-01
BD	1	Assemblage de la grille à charbon de bois	G531-7000-01	CO	1	Entonnir à cendres	G531-0045-01
BE	2	Support de la grille à charbon de bois	G531-0007-01	CP	1	Bac à cendres	G531-0031-01
BF	1	L'outil de levage pour la grille de cuisson	G531-0046-01	DA	2	Support A, Tablette latérale	G353-1400-01
BG	1	Panneau de fixation de la manivelle	G531-0014-01	DB	2	Support B, Tablette latérale	G353-1500-01
BH	1	La tige de manivelle	G531-0015-01	DC	2	Tablette Latérale	G353-4300-01
BI	1	Poignée, manivelle	G531-2700-01	EA	1	Panneau latéral gauche	G531-0800-01
BJ	1	Collerette, manivelle	G531-0030-01	EB	1	Panneau latéral droit	G531-0900-01
BK	2	Grilles de cuisson; coté de charbon de bois	G522-0091-01	EC	1	Étagère inférieure - GN	G531-3300-01
BL	1	Grille de réchaud; coté de charbon de bois	G531-0021-01	ED	2	Roulette avec frein	G350-0023-01
BM	1	Compartiment des brûleurs; coté de gaz	G531-8000-01	EE	2	Roulette	G350-0024-01
BN	3	Brûleurs Even Heat™	G522-B600-01	EF	1	Assemblage de la porte gauche	G531-2500-01
BO	2	Armature de brûleur	G522-0087-02	EG	1	Assemblage de la porte droit	G531-2600-01
BP	3	Plaque de distribution de chaleur Even Heat™	G522-0072-01	EH	1	Panneau central	G531-0025-01
BQ	3	Grille de cuisson durface double	G522-0097-01	EI	2	Poignée de porte	G531-0034-01
BR	1	Grille de réchaud; coté de gaz	G531-0022-01	EJ	1	Poignée du panneau central	G531-0026-01
BS	1	Porte-allumettes	G608-0019-01	EK	1	Séparateur de chariot	G531-0024-01
BT	2	Support des Plaques de distribution de chaleur Even Heat™	G522-0085-01	EL	2	Ensemble d'aimant pour la porte	G501-00F2-02
CA	1	Ensemble du collecteur - GN	G531-3200-01	EM	2	Minuteur	G430-0049-01
CB	1	Tuyau pour gaz naturel	G501-0099-01	F1	1	Kit de quincaillerie	G531-B001-01
CC	3	Bouton de commande	G522-B700-01	F2	1	Manuel d'assemblage	G531-M001-01
				F3	1	Manuel de sécurité et entretien	G353-M005-02
				F4	1	Guide de cuisson au charbon de bois	G531-M001-02

# DIAGRAMME ÉCLATÉ (GAZ NATUREL) POUR 85-3077-8 (G53102)

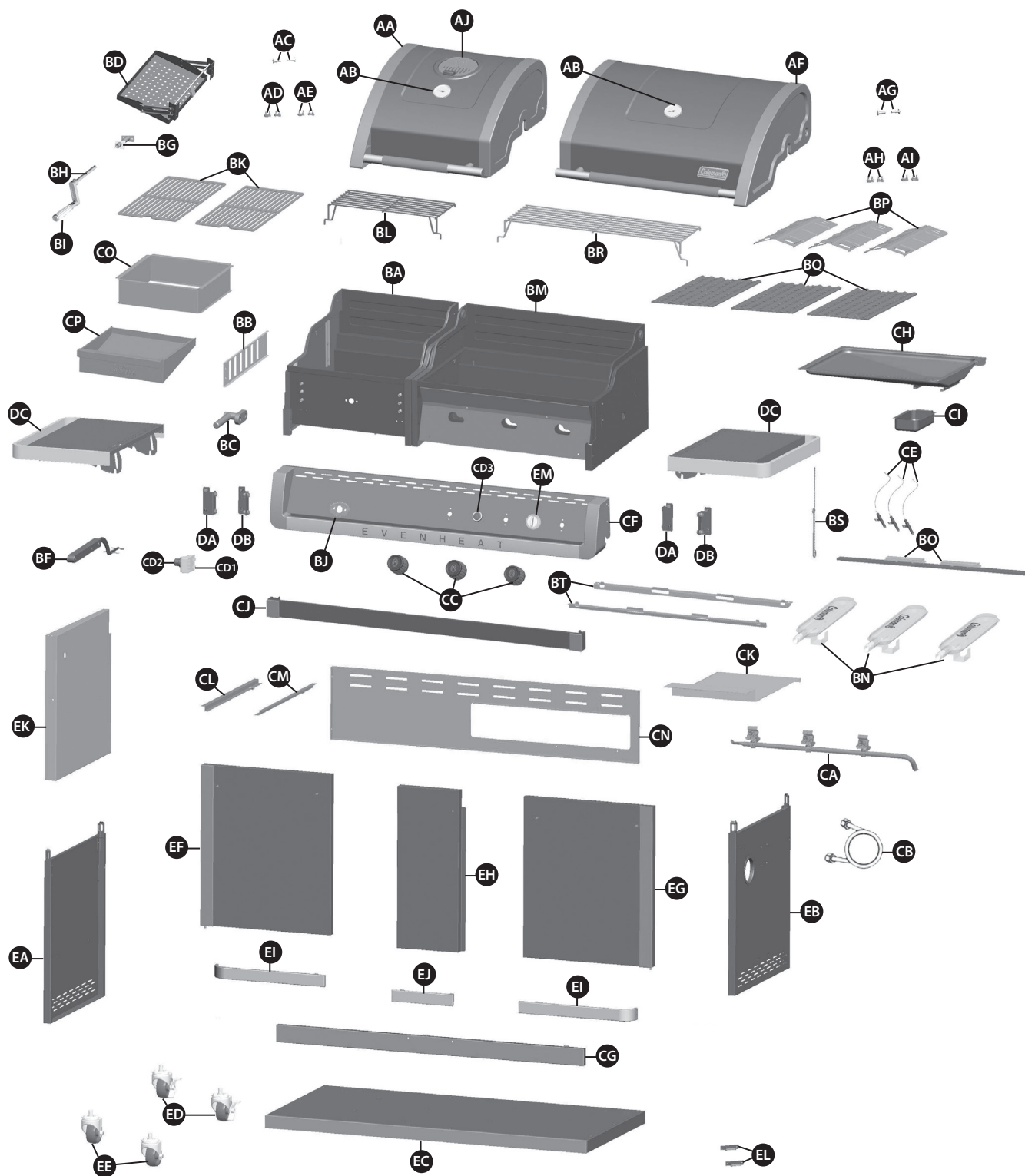

Extras			
Kit de quincaillerie <b>F1</b>	Manuel <b>F2</b>	Manuel de sécurité et entretien <b>F3</b>	Guide de charbon de bois <b>F4</b>

# INSTRUCTIONS D'ASSEMBLAGE

1

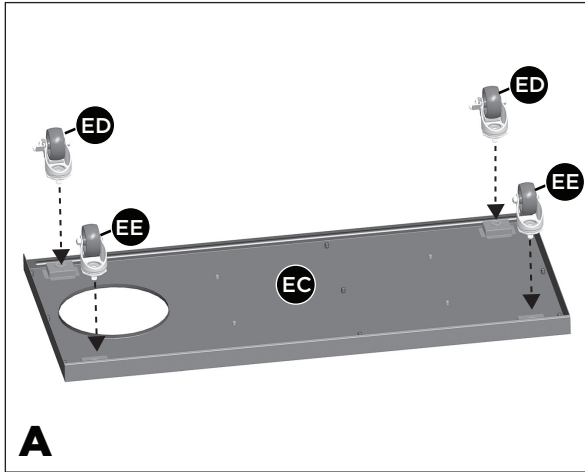

Vue de dessous

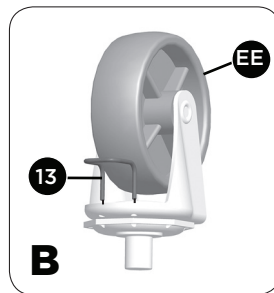

Gross plan

- a. Séparez les 2 différents types de roulettes : 2 roulettes avec freins (ED) et 2 roulettes normales (EE).

**NOTEZ :** Les roulettes normales (EE) doivent être assemblés à l'avant de l'étagère inférieure (EC) et les roulettes avec frein (ED) doivent être assemblées à l'arrière de l'étagère inférieure (EC), tel qu'illustrée à l'image A.

- b. Insérez l'agrafe (#13) dans une des roulettes normales (EE) tel qu'illustrée à l'image B. Insérez la roulette normale (EE) au devant de l'étagère inférieure (EC) et utilisez l'agrafe (#13) pour bien attacher et serrez.

Répétez pour le restant des roulettes (ED & EE).

## VOUS AUREZ BESOIN DE :



# INSTRUCTIONS D'ASSEMBLAGE

2

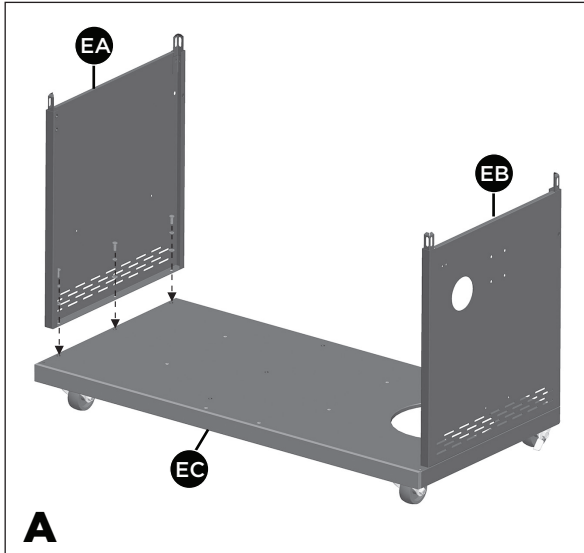

Vue de l'avant

Assurez-vous que les freins des roulettes avec freins (ED) soient bien enclenchés en position « ON » avant de continuer.

Assemblez le panneau latéral gauche (EA) et le panneau latéral droit (EB) à l'étagère inférieure (EC).

**VOUS AUREZ BESOIN DE :**

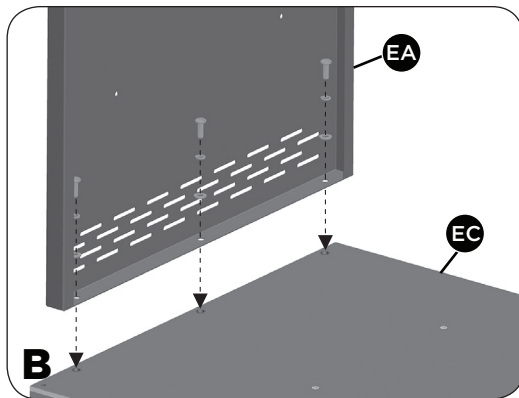
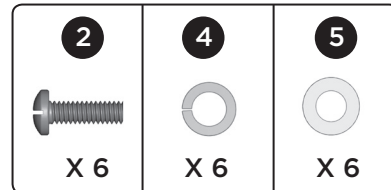

Gros plan

3

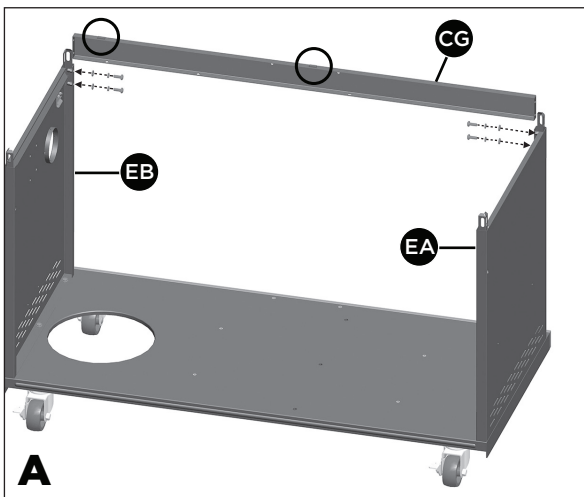

Vue de l'arrière

Attachez la barre de support avant (CG) au panneau latéral gauche et droit (EA et EB). Le haut de la barre de support avant (CG) peut être identifié par les deux languettes situées en haut à droite et à centre de cette pièce.

**ASTUCE :** Une personne devrait aligner le côté gauche pendant que la deuxième personne assemble le côté droit.

**VOUS AUREZ BESOIN DE :**

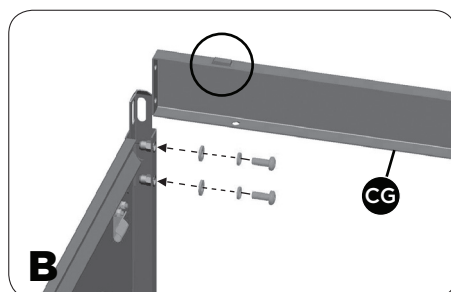
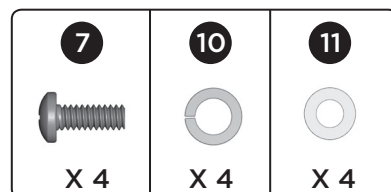

Gros Plan

# INSTRUCTIONS D'ASSEMBLAGE

4

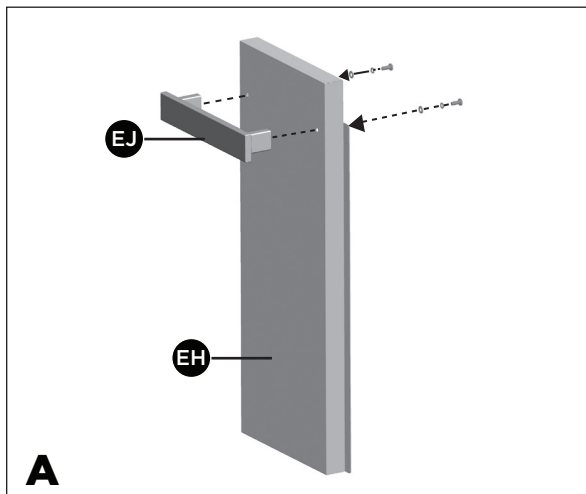

a. Assemblez la poignée du panneau central (EJ) au panneau central (EH).

**VOUS AUREZ BESOIN DE :**

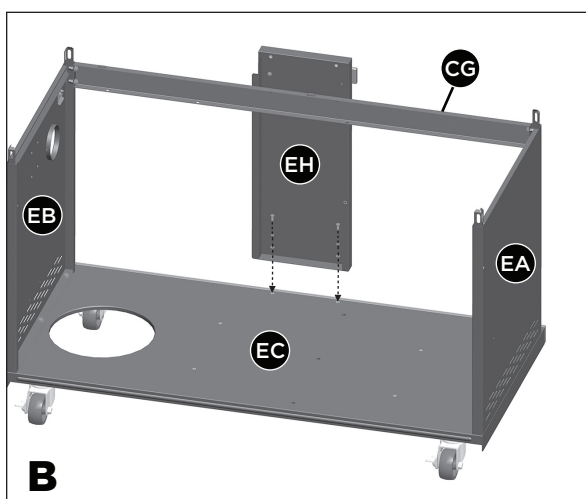
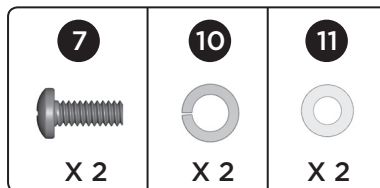

b. Assemblez le panneau central (EH) à la barre de support avant (CG) et à l'étagère inférieure (EC).

**VOUS AUREZ BESOIN DE :**

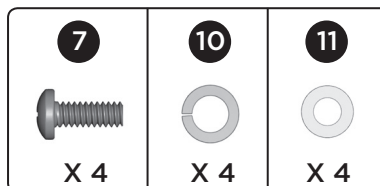

Vue de l'arrière

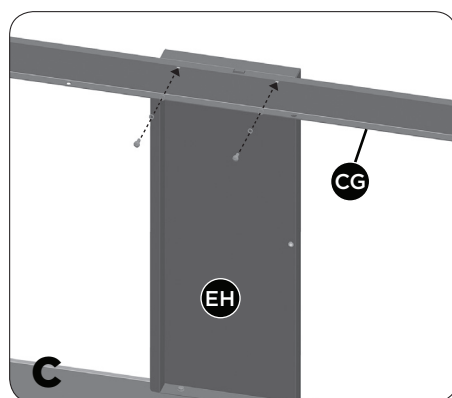

Gros plan

# INSTRUCTIONS D'ASSEMBLAGE

5

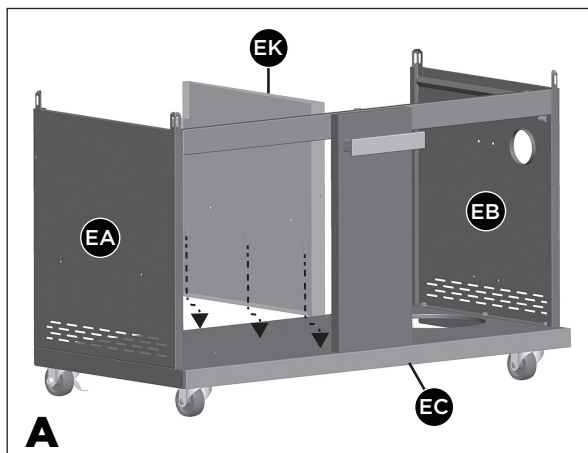

Vue de l'avant

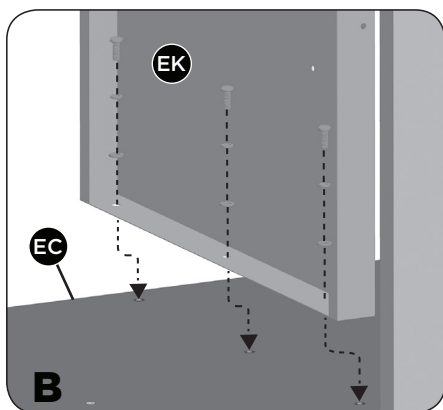

Gros plan

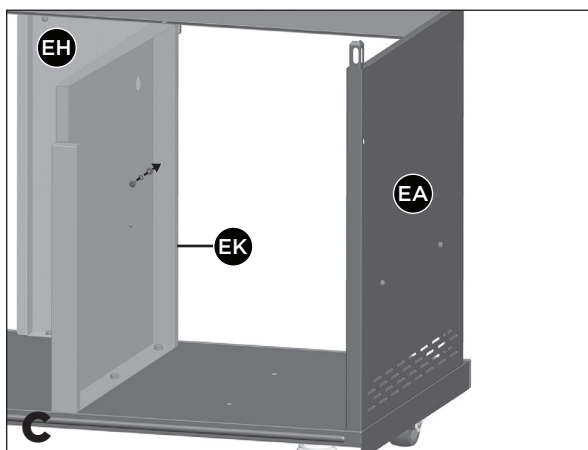

Vue de l'arrière

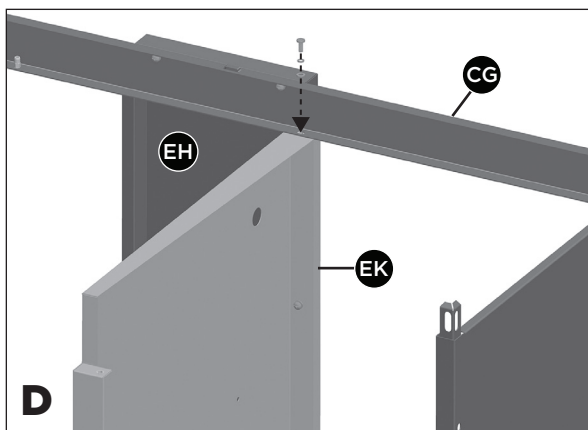

Vue de l'arrière

a. Assemblez le séparateur de chariot (EK) à l'étagère inférieure (EC), tel qu'illustrée à l'image A et B.

**VOUS AUREZ BESOIN DE :**

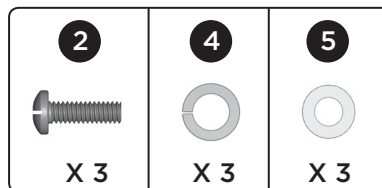

b. Assemblez le séparateur de chariot (EK) au panneau central (EH), tel qu'illustrée à l'image C.

**VOUS AUREZ BESOIN DE :**

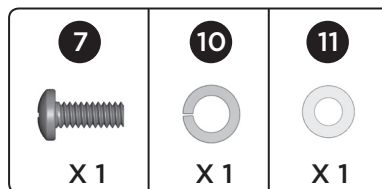

c. Assemblez le séparateur de chariot (EK) au barreau de support avant (CG), tel qu'illustrée à l'image D.

**VOUS AUREZ BESOIN DE :**

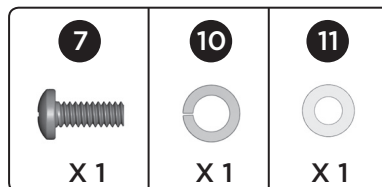

# INSTRUCTIONS D'ASSEMBLAGE

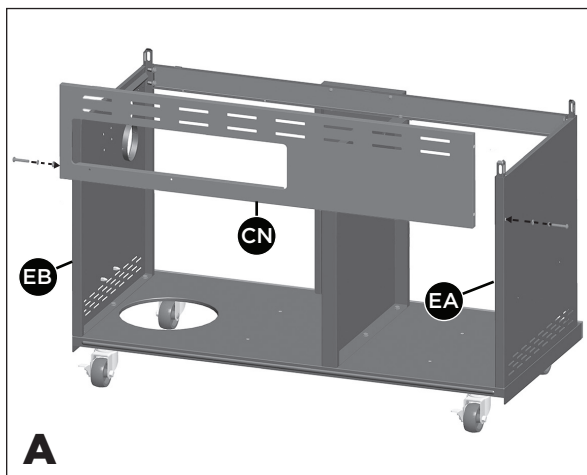

**6**



Vue de l'arrière

a. Attachez le panneau arrière supérieur (CN) aux deux panneaux latéraux ; droit et gauche (EA & EB), tel qu'illustrée à l'image A.

**VOUS AUREZ BESOIN DE :**

<b>1</b>	<b>4</b>	<b>5</b>
		
X 2	X 2	X 2

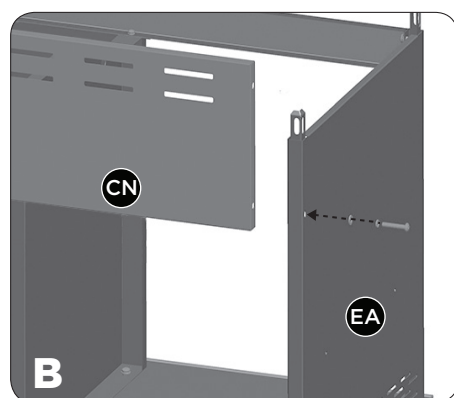

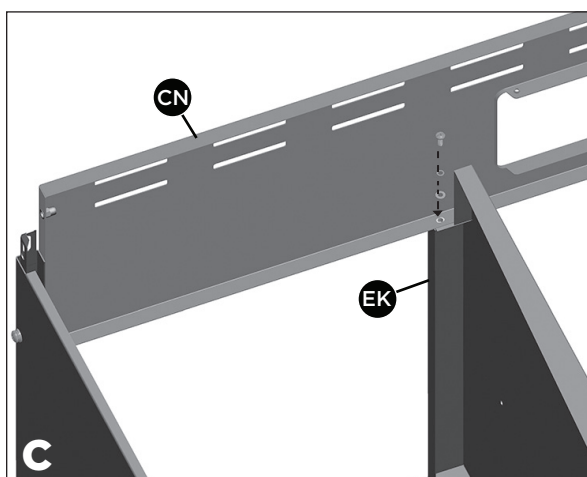

Gros plan



Vue de l'extérieur de côté gauche

b. Assemblez le panneau arrière supérieur (CN) au séparateur du chariot (EK), tel qu'illustrée à l'image C.

**VOUS AUREZ BESOIN DE :**

<b>7</b>	<b>10</b>	<b>11</b>
		
X 1	X 1	X 1

# INSTRUCTIONS D'ASSEMBLAGE

7

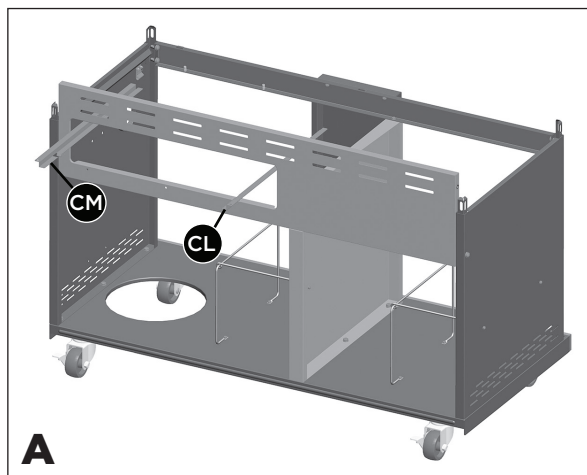

Vue de l'arrière

a. Assemblez les rails gauche et droit (CL et CM) pour le plateau d'écoulement de graisse, comme illustré sur les images A-C.

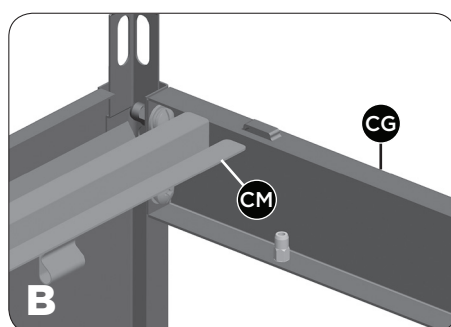

Gros plan, connexion à barre de support avant (CG)

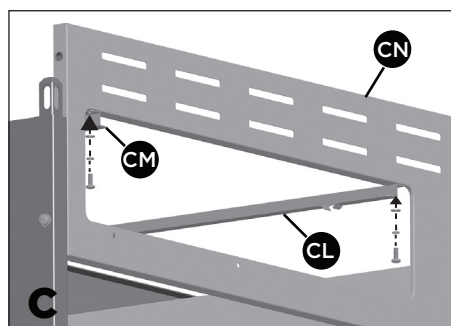

b. Les deux rails ; gauche et droit (CL et CM) devraient être insérés dans les deux languettes situées sur la barre de support avant (CG), comme illustré sur la image B.



Gros plan, connexion à panneau arrière supérieur (CN)

c. Assemblez l'arrière des rails gauche et droit (CL et CM) au panneau arrière supérieur (CN), comme illustré sur la image C.

## VOUS AUREZ BESOIN DE :

 X 2	 X 2	 X 2
---------------------------------------------------------------------------------------------	----------------------------------------------------------------------------------------------	----------------------------------------------------------------------------------------------

# INSTRUCTIONS D'ASSEMBLAGE

8

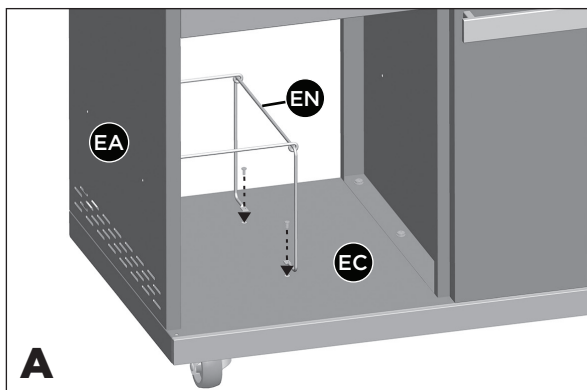

A  
Vue de l'avant, coté du charbon de bois

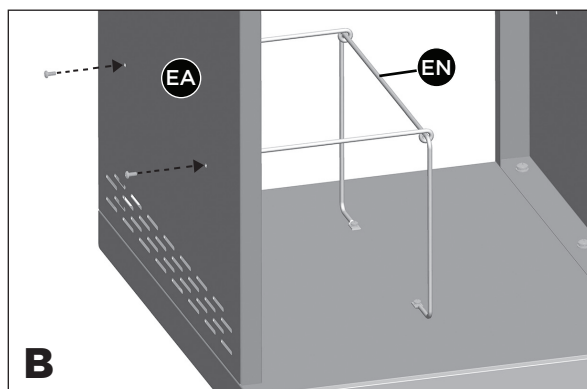

B  
Vue de l'avant, coté du charbon de bois

## SEULEMENT POUR LES MODÈLES À GAZ PROPANE

- a. Assemblez le barre de retrait réservoir (EN) à l'étagère inférieure (EC) sur la coté du charbon de bois, comme illustré sur le schéma A.

**VOUS AUREZ BESOIN DE :**

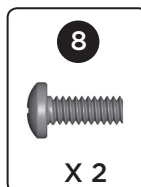

- b. Assemblez le barre de retrait réservoir (EN) au panneau latéral gauche (EA), comme illustré sur la image B.

**VOUS AUREZ BESOIN DE :**

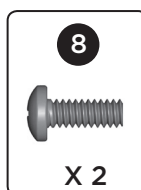

9

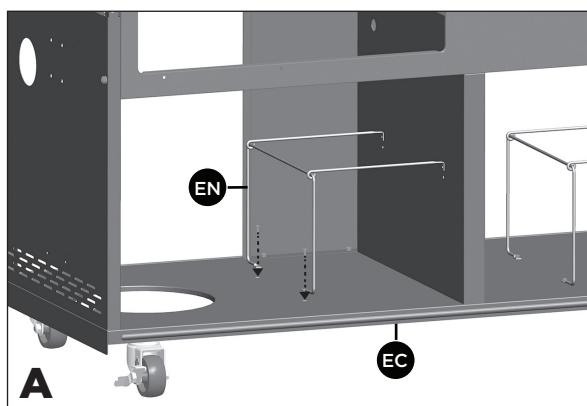

A  
Vue de l'arrière, coté du gaz

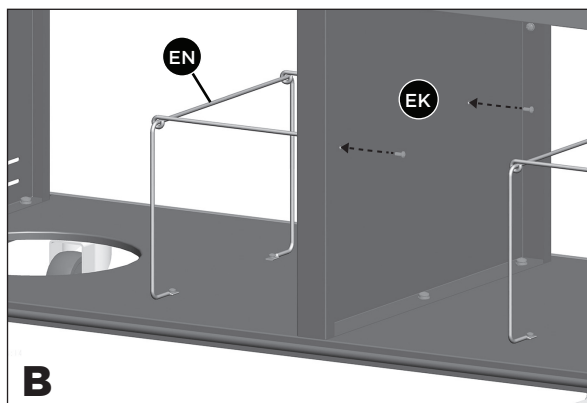

B  
Vue de l'arrière, coté du gaz

## SEULEMENT POUR LES MODÈLES À GAZ PROPANE

- a. Assemblez le barre de retrait réservoir (EN) à l'étagère inférieure (EC) sur la coté du gaz, comme illustré sur le schéma A.

**VOUS AUREZ BESOIN DE :**

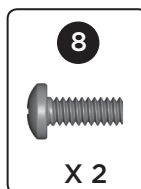

- b. Assemblez le barre de retrait réservoir (EN) au séparateur du chariot (EK), comme illustré sur la image B.

**VOUS AUREZ BESOIN DE :**

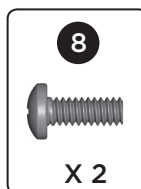

# INSTRUCTIONS D'ASSEMBLAGE

**10**

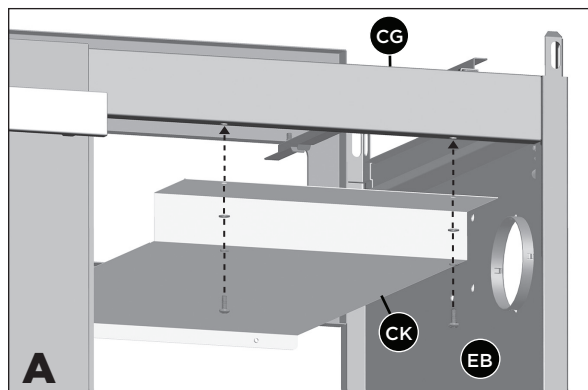

Vue de l'avant, coté du gaz

a. Assemblez l'avant de l'écran thermique (CK) au bas de la barre de support avant (CG), comme illustré sur la image A.

**VOUS AUREZ BESOIN DE :**

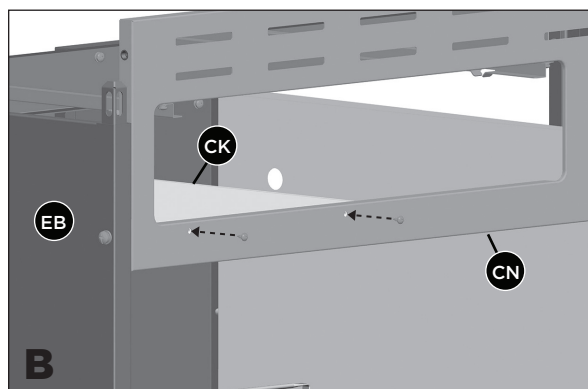
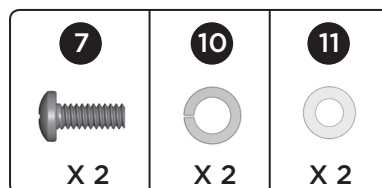

Vue de l'arrière, coté du gaz

b. Assemblez l'arrière de l'écran thermique (CK) au panneau arrière supérieur (CN), comme illustré sur le schéma B.

**VOUS AUREZ BESOIN DE :**

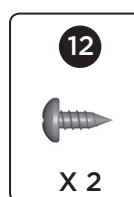

**11**

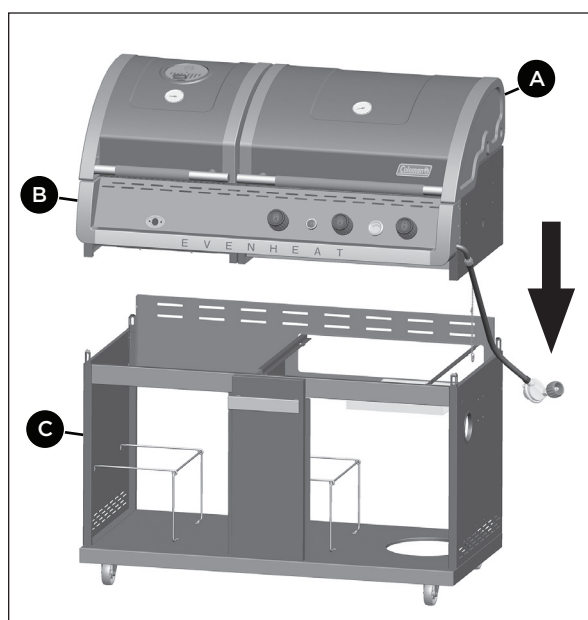

Vue de l'avant

**CETTE ÉTAPE EXIGE 3 PERSONNES. N'ESSAYEZ PAS TOUT SEUL. EXTRÊMEMENT LOURD.**

Positionnez l'ensemble du couvercle et l'ensemble du boîtier des brûleurs (A & B) sur l'ensemble du chariot (C), comme illustré.

12

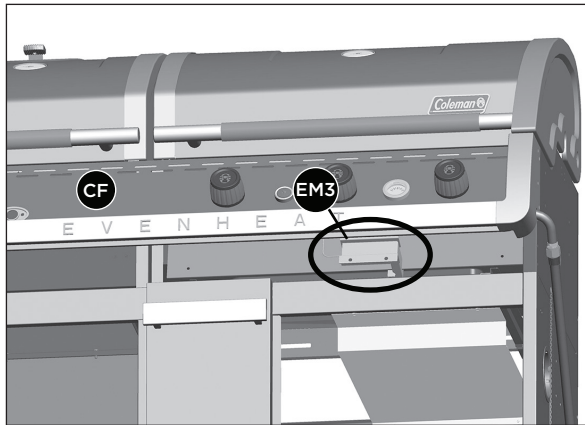

Vue de l'avant

## SEULEMENT POUR LES MODÈLES À GAZ PROPANE

Enlevez le support de la bonbonne Quick Check™ (EM3) du carton situé en dessous du panneau de commande (CF). L'assemblage de cette pièce continue à l'étape 16.

**⚠ ATTENTION :**  
**OUVREZ LE CARTON AVEC SOIN AFIN D'ÉVITER D'ENDOMMAGER OU DE COUPER LE TUBE HYDRAULIQUE QUICK CHECK™ (EM2).**

**NE PAS PLIER LE TUBE HYDRAULIQUE QUICK CHECK™ (EM2).**

**NE PAS TIRER ET NE PAS EXERCER DE FORCE CONTRE LES POINTS DE RACCORDEMENTS ENTRE LE TUBE HYDRAULIQUE QUICK CHECK™ (EM2) ET LA JAUGE DE CARBURANT (EM1) OU LE SUPPORT DE LA BONBONNE (EM3) CAR LE TUYAU RISQUE DE FUIR ET LA JAUGE RISQUE DE MONTRER UNE MESURE DE CARBURANT PEU FIABLE.**

13

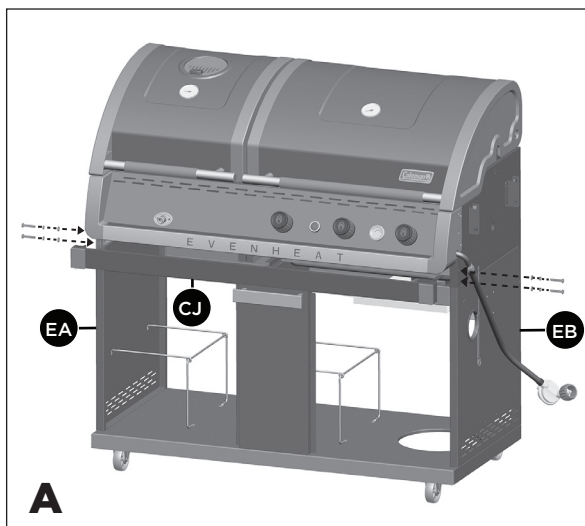



Vue de l'avant

Assemblez le rail de support pour la porte (CJ) au panneau latéral gauche et droite (EA et EB), comme illustré.

**⚠ AVERTISSEMENT:**  
**CETTE PIÈCE PEUT AVOIR DES BORDS TRANCHANTS. PORTEZ DES GANTS DE PROTECTION LORS DE L'ASSEMBLAGE.**

VOUS AUREZ BESOIN DE :

<b>1</b>	<b>4</b>	<b>5</b>
		
X 4	X 4	X 4

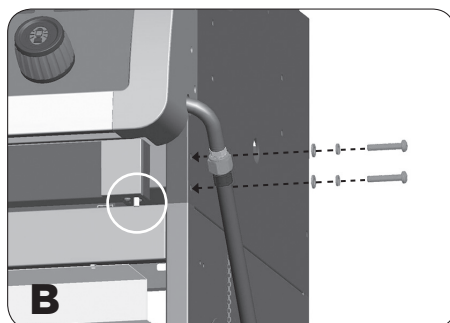

Gros plan

# INSTRUCTIONS D'ASSEMBLAGE

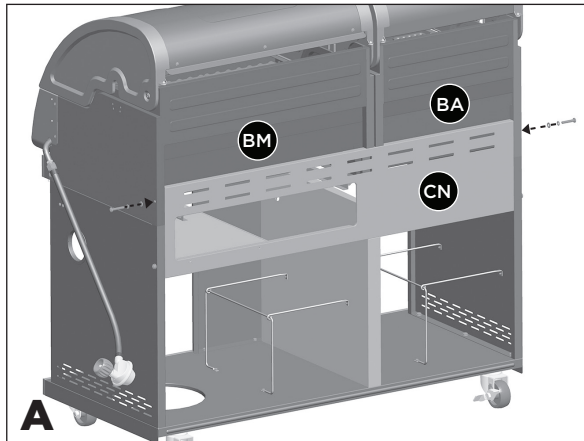

14



Vue de l'arrière

Fixez le panneau arrière supérieur (CN) au compartiment de brûleurs du gaz (BM) et compartiment de brûleurs du charbon de bois (BA), comme illustré.

**VOUS AUREZ BESOIN DE :**

<b>1</b>	<b>4</b>	<b>5</b>
		
X 2	X 2	X 2

15

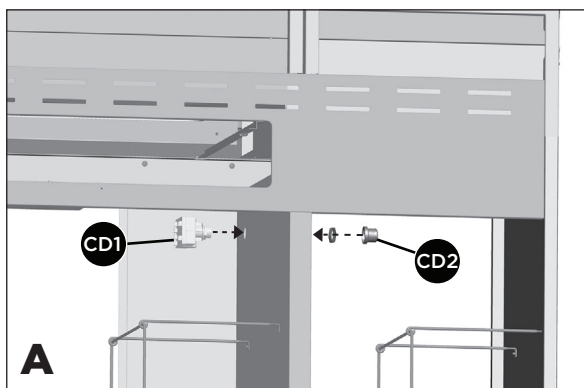

Vue de l'arrière

a. Enlevez le capuchon pour la pile de l'allumeur (CD2) et l'écrou en plastique du boîtier d'allumage électronique (CD1).

b. Passez le boîtier d'allumage électronique (CD1) à travers l'ouverture dans le séparateur du chariot (EK) et sécurisez bien en utilisant l'écrou.

**NOTEZ : Le boîtier d'allumage électronique doit être situé sur la côté de gaz.**

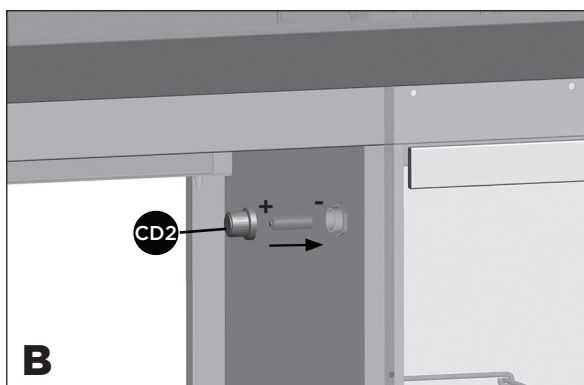

Vue de l'avant

c. Insérez une pile AA dans le compartiment à pile, avec le bout positif pointant vers l'extérieure tel qu'illustré. Sécurisez en utilisant le capuchon pour la pile de l'allumeur (CD2).

15

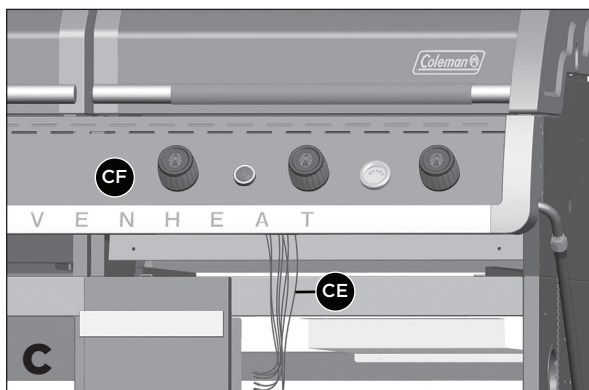

Vue de l'avant

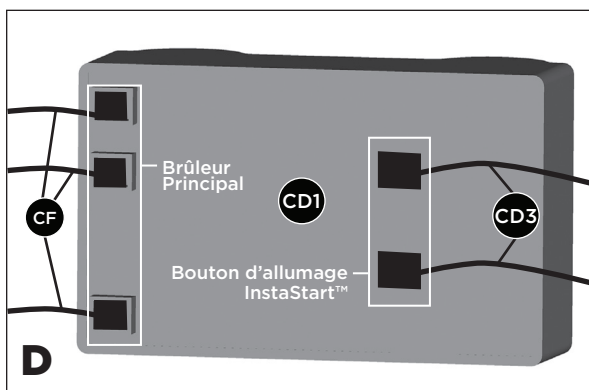

Gros plan; boîtier d'allumage.

**ASTUCE :** L'ensemble d'électrodes du brûleur principal (CE) peut être retrouvé attaché à l'écran thermique du panneau de contrôle (CF) tel qu'indiqué à la figure C.

d. Insérez les trois fils de l'ensemble d'électrode du brûleur principale (CF) dans l'ensemble de l'allumeur électronique (CD1) tel qu'indiqué à la figure D. Insérez deux fils du bouton d'allumage InstaStart™ (CD3) dans l'ensemble de l'allumeur électronique (CD1) tel qu'indiqué à la figure D.

# INSTRUCTIONS D'ASSEMBLAGE

**16**

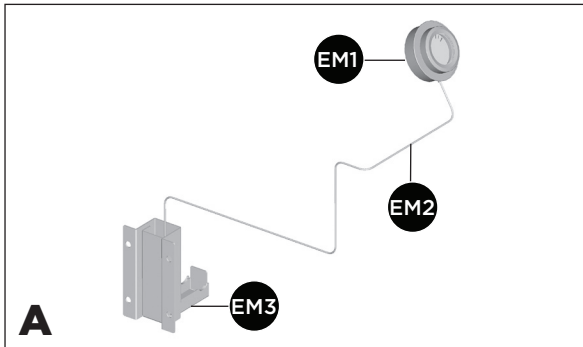

L'ensemble de la jauge de carburant Quick Check™

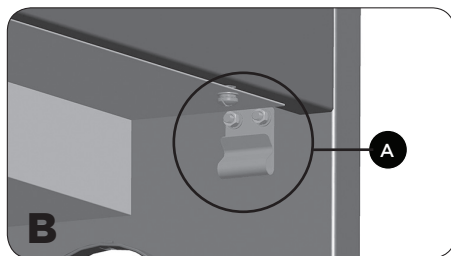

Gros plan

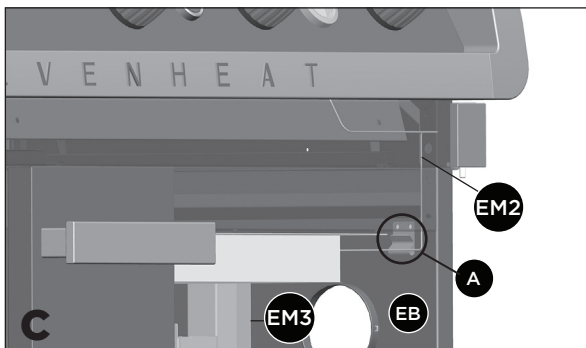

Panneau latéral droit, vue de l'intérieur

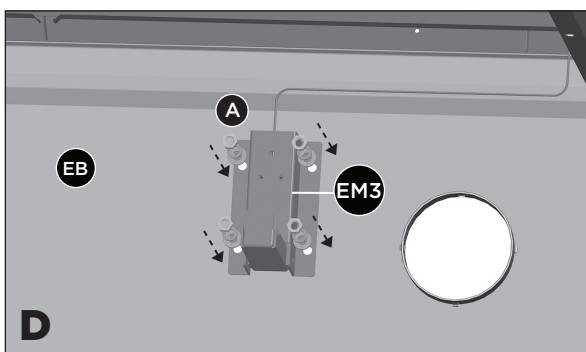

Panneau latéral droit, vue de l'intérieur

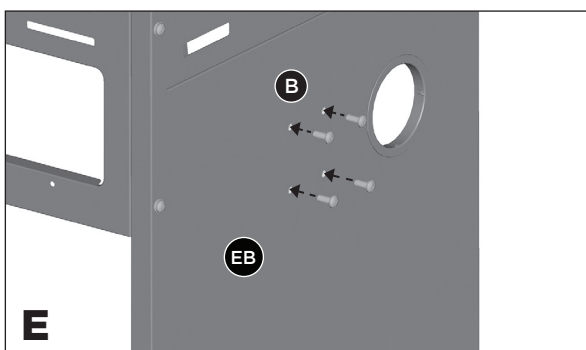

Panneau latéral droit, vue de l'extérieur

## SEULEMENT POUR LES MODÈLES À GAZ PROPANE

a. Situez le support du tube hydraulique Quick Check™ sur le panneau latéral droit (EB) (Image B).

b. Dévissez la quincaillerie et positionnez le tube hydraulique (EM2) à l'arrière du support et réattachez au panneau latéral droit (EB) (Image C).

c. Assemblez le support de la bonbonne Quick Check™ (EM3) au panneau latéral droit (EB), comme illustré sur la image D et E.

### VOUS AUREZ BESOIN DE :

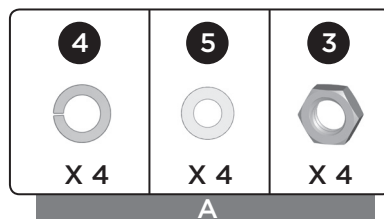

### VOUS AUREZ BESOIN DE :

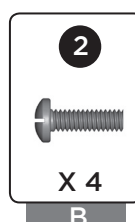

# INSTRUCTIONS D'ASSEMBLAGE

17

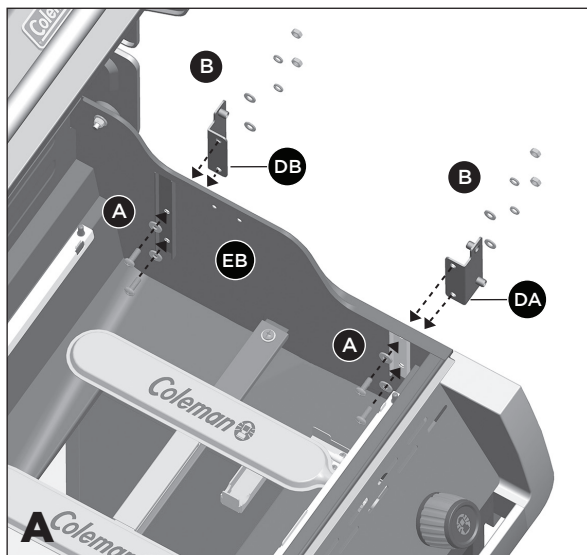

Vue de l'avant



Position de soutien

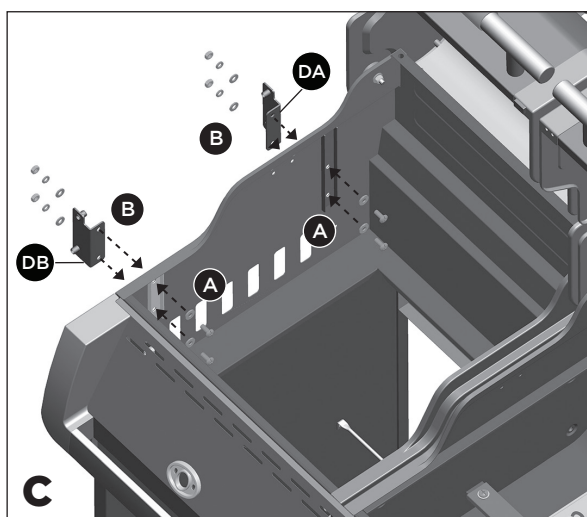

Vue de l'avant

a. Assemblez le support de tablette latérale A (DA avant) et le support de tablette latérale B (DB arrière) au panneau supérieur droite du compartiment des brûleurs (Image A).

**VOUS AUREZ BESOIN DE :**

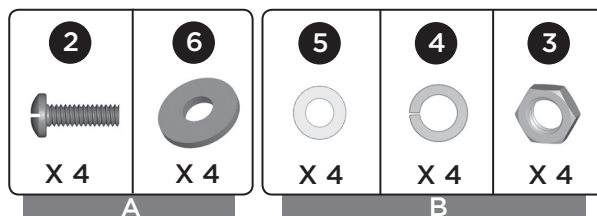

b. Assemblez le support de tablette latérale A (DA arrière) et le support de tablette latérale B (DB avant) au panneau supérieur gauche du compartiment des brûleurs.

**VOUS AUREZ BESOIN DE :**

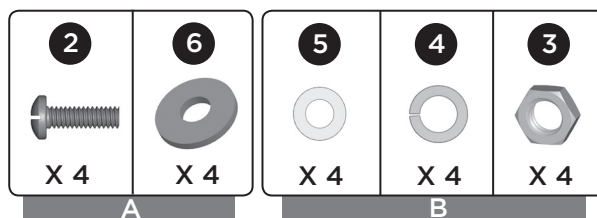

# INSTRUCTIONS D'ASSEMBLAGE

17

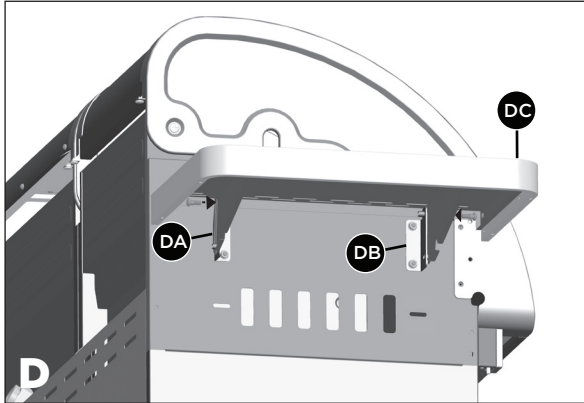

Tablette latérale gauche

c. Assemblez les tablettes latérales de gauche et de droite (DC) aux supports de tablette latérale (DA et DB), tel qu'illustre sur la image D et E.

**VOUS AUREZ BESOIN DE :**

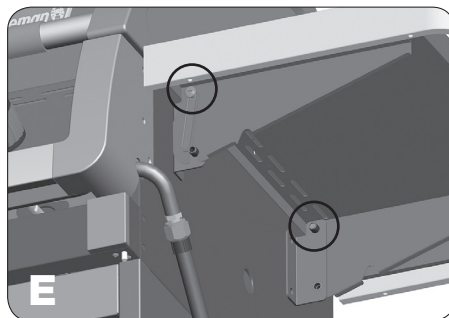
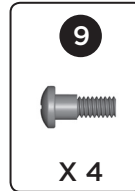

Gros plan, tablette latérale droite

18

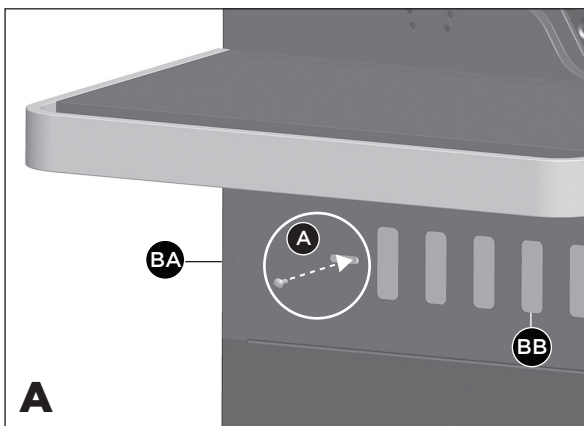

Vue de gauche

a. Assemblez le ventilation latéral (BB) au l'intérieur du coté gauche de compartiment des brûleurs de charbon de bois tel qu'illustre sur la image A et B.

**VOUS AUREZ BESOIN DE :**

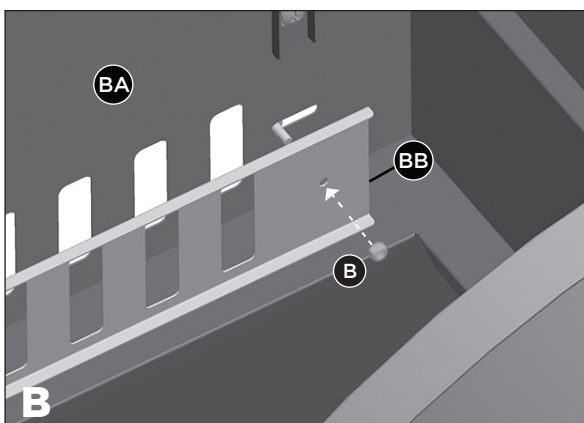
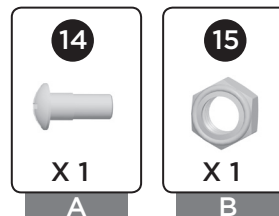

# INSTRUCTIONS D'ASSEMBLAGE

18

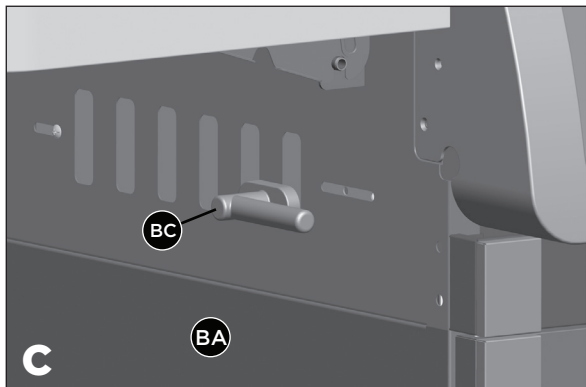

Vue de gauche

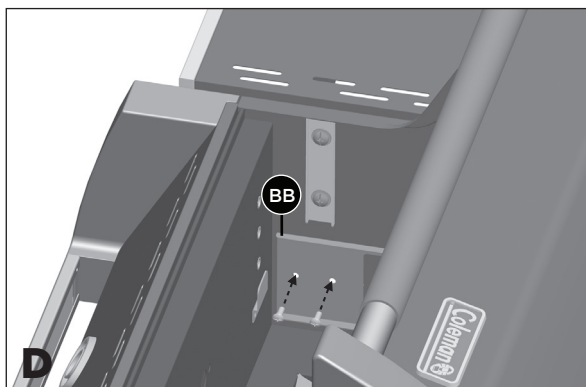

Vue de gauche

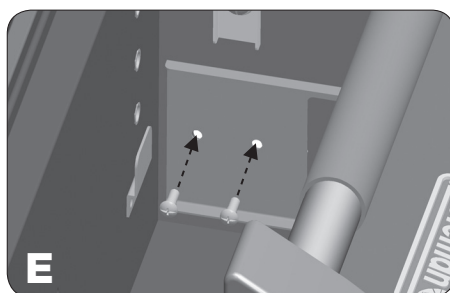

Gros plan

b. Assemble le poignée de ventilation latéral (BC) au compartiment des brûleurs (BA) et le ventilation latéral (BB) tel qu'illustre sur la image C et D.

**ASTUCE :** Insérez d'abord quincaillerie, tel qu'illustrée a l'image D.

**VOUS AUREZ BESOIN DE :**

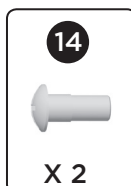

19

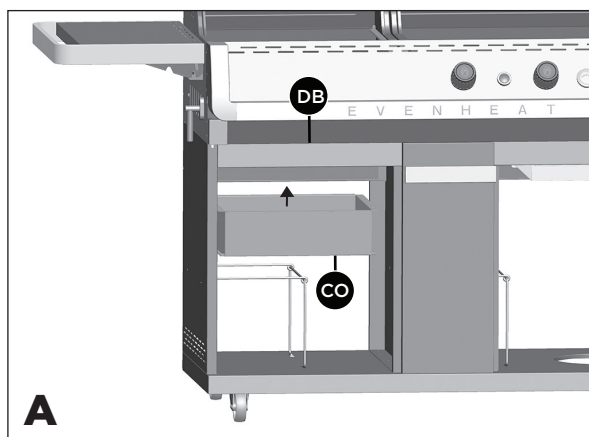

Vue de l'avant

a. Placez l'entonnoir à cendres (CO) directement en dessous l'ouverture de la cuve a charbon (BA) et assemblez le comme illustré à l'image A et B.

**VOUS AUREZ BESOIN DE :**

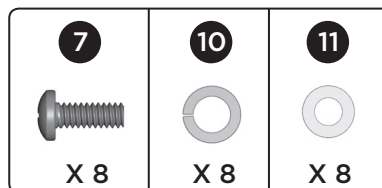

# INSTRUCTIONS D'ASSEMBLAGE

19

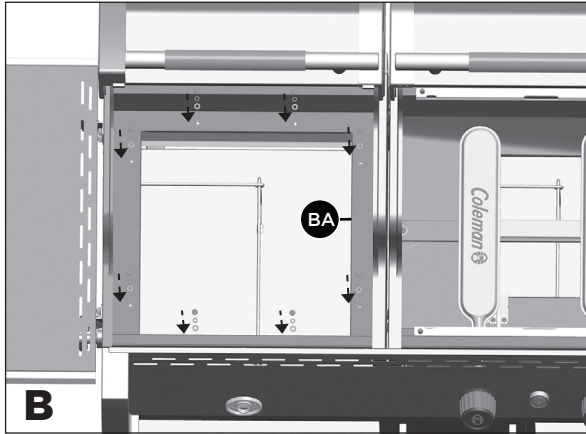

Vue du dessus

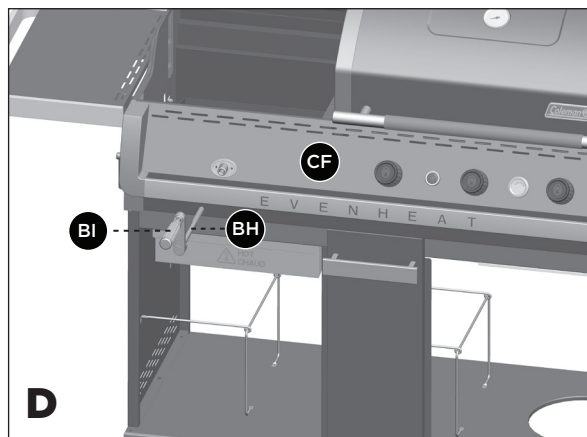

Vue de l'avant

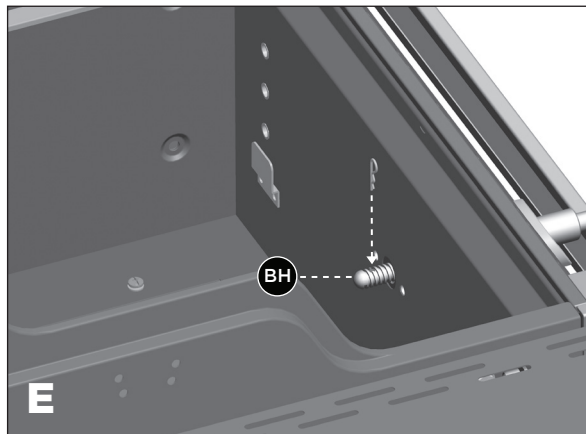

Vue rapprochée coté gauche arrière

b. Insérez le bac à cendres (CP) en position sous l'entonnoir à cendres (CO).

c. Assemblez la tige de manivelle et la poignée (BH et BI) au panneau de fixation de la manivelle (BG) située à l'avant du panneau de contrôle pour charbon de bois (CF) et visser de l'intérieur avec un goupille fendue comme illustré à l'image D et E.

**VOUS AUREZ BESOIN DE :**

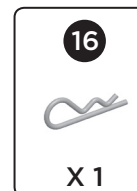

**NOTEZ:** La tige de manivelle ne doit pas rentrer profondément dans le cuve de charbon car on empêche la prochaine étape.

# ASSEMBLY INSTRUCTIONS

19

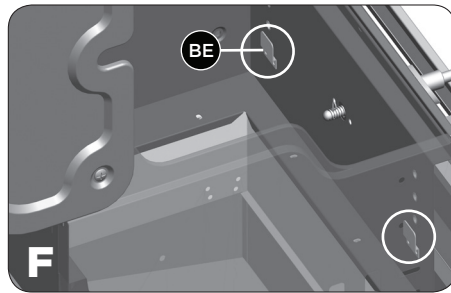

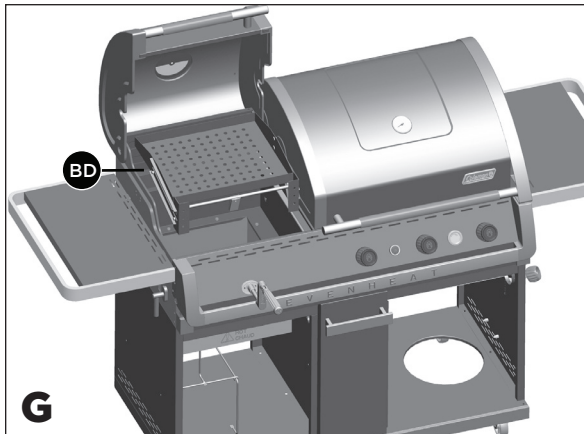

Vue rapprochée coté gauche arrière

c. Montez l'assemblage de grilles de charbon (BD) dedans les deux supports (BE) située sur le mur avant intérieur de la cuve à charbon (image F) et assemblez comme illustré à l'image G et H.



G

## VOUS AUREZ BESOIN DE :

 2 X 6	 4 X 6	 5 X 6
------------------------------------------------------------------------------------------------	-------------------------------------------------------------------------------------------------	-------------------------------------------------------------------------------------------------

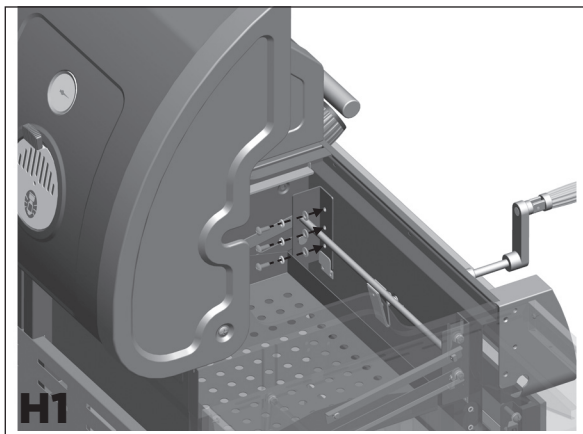

Vue cotée gauche arrière

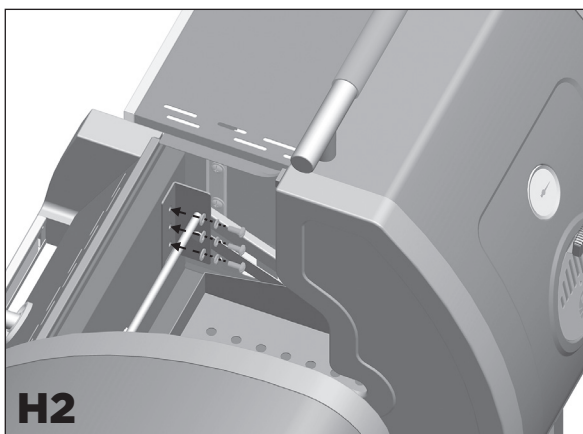

Vue cotée droite arrière

## ASSEMBLY INSTRUCTIONS

19

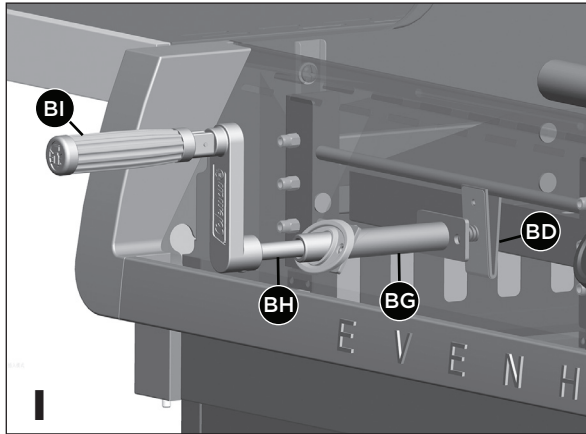

d. Assurez vous qu'une fois assemblée, la tige de manivelle (BH) entre en contact avec la plaque en métal sur l'assemblage de grille de charbon (BD) comme montré à l'image I.

20

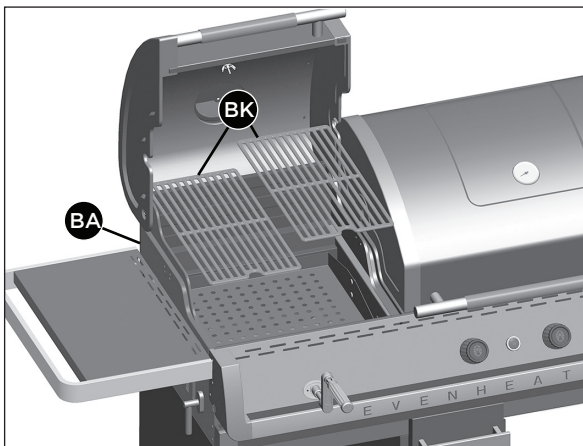

Placez les grilles de cuisson (BK) dans le boîtier des brûleurs de charbon de bois (BA) comme illustré.

Vue de l'avant

21

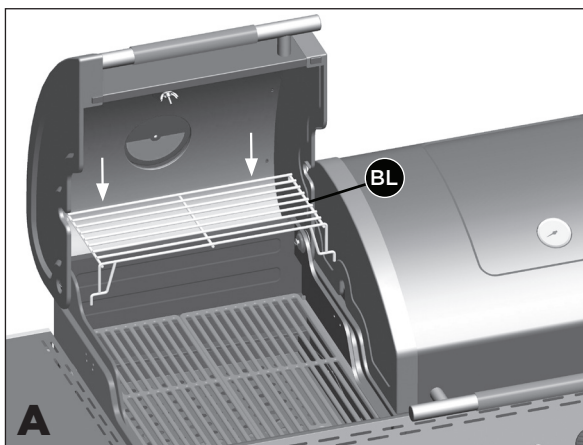

Assemblez la grille de réchauffage (BL) en insérant les trois tiges fixes dans les trois trous fournis sur le panneau arrière du boîtier des brûleurs de charbon de bois (BA), comme illustré sur la image A.

22

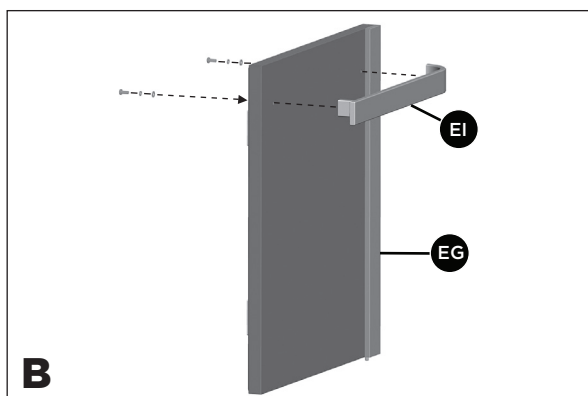
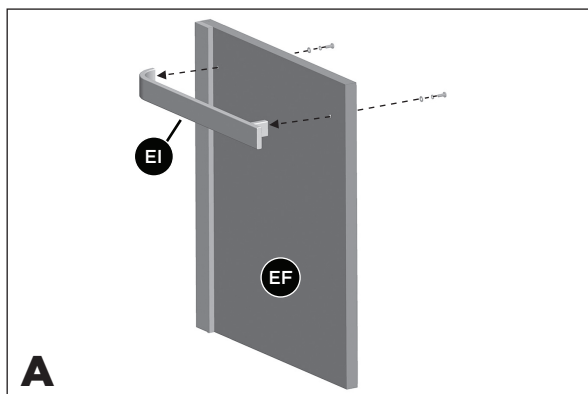

Assemblez la poignée de la porte (EI) à l'ensemble de la porte gauche et droite (EF et EG), comme illustré sur l'image A et B.

**VOUS AUREZ BESOIN DE :**

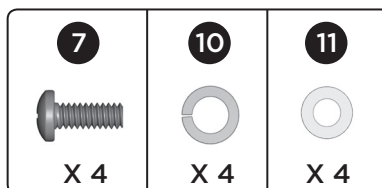

23

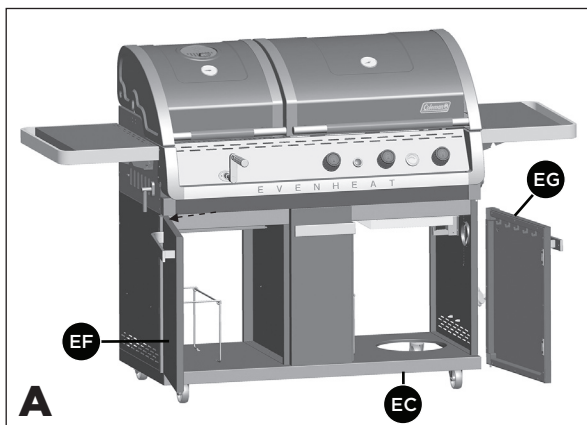

a. Assemblez l'ensemble de la porte droite (EG) à l'étagère inférieure (EC) en insérant la tige fixe (au bas de la porte) dans le trou fourni (image B).

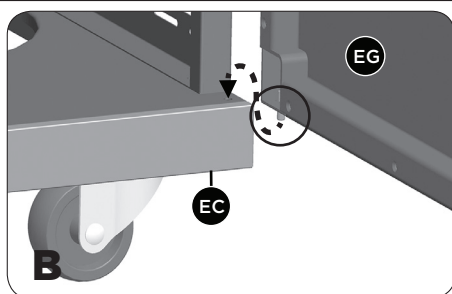

Gros plan

b. Assemblez le haut de l'ensemble de la porte droite (EG) au rail de support pour la porte (CJ) en enfonçant la tige de support et en l'alignant avec le trou situé en haut à droite de la porte.

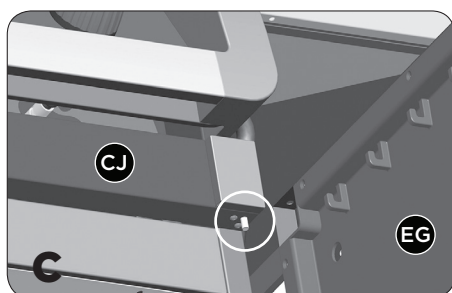

Gros plan

**ASTUCE :** Utilisez un grattoir à peinture pour enfoncer la tige de la porte en même temps que la deuxième personne aligne la porte. Le tige de support se verrouillera en position lorsque la porte est proprement assemblée.

c. Répétez les étapes A et B pour l'ensemble de la porte gauche (EF).

## INSTRUCTIONS D'ASSEMBLAGE

24

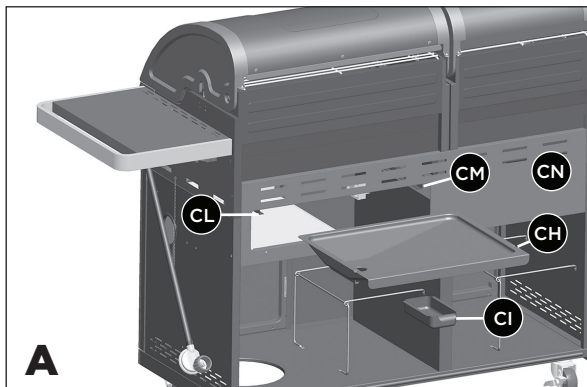

Vue de l'arrière

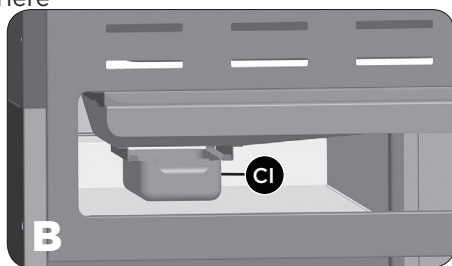

Gros plan

- Positionnez le plateau d'écoulement de graisse Quick Clean™ (CH) sur les rails droite et gauche (CL et CM), comme illustré.
- Positionnez le collecteur de graisse Quick Clean™ (CI) en position sous le plateau d'écoulement de graisse Quick Clean™ (CH).

25

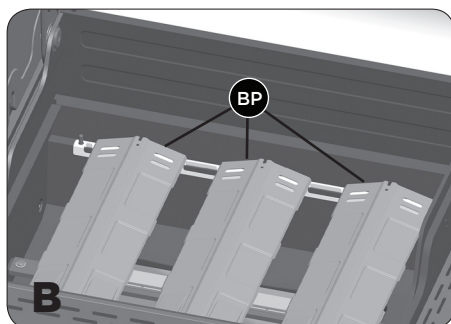
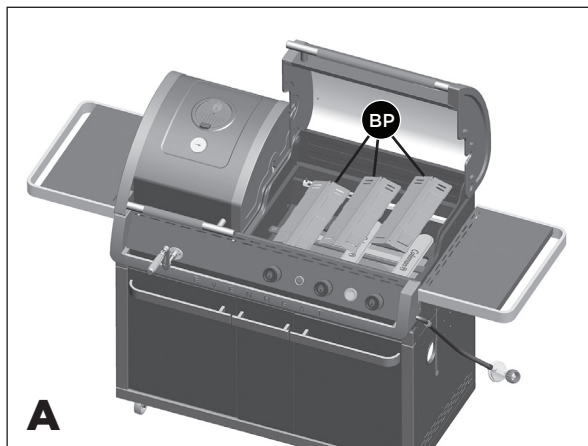

Gros plan, vue de l'avant

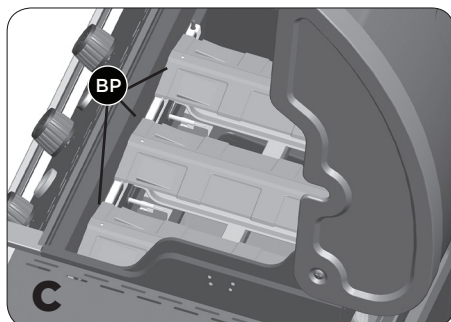

Gros plan, vue de l'arrière

Positionnez les plaques de distribution de chaleur Even Heat™ (BP) dans le boîtier des brûleurs du côté gaz (BM), comme illustré.

26

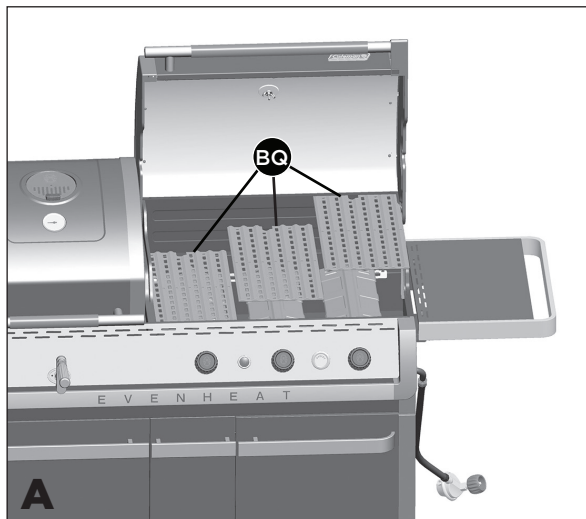

a. Placez les grilles de cuisson surface double (BQ) dans le boîtier des brûleurs (BM) comme illustré sur le schéma A.

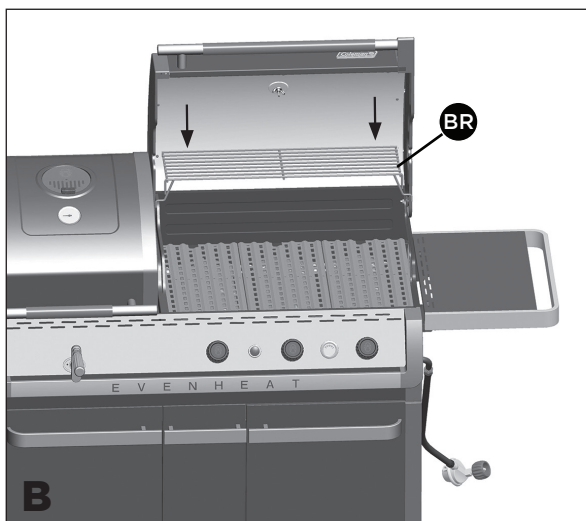

b. Assemblez la grille de réchaud du côté gaz (BR) en insérant les trois tiges fixes dans les trois trous sur le panneau arrière du boîtier des brûleurs du côté gaz (BM), comme illustré sur le schéma B.

27



A

## SEULEMENT POUR LES MODÈLES À GAZ PROPANE.

**Pour le modèle à gaz naturel, suivez l'étape 28.**

- Passez le régulateur (CB) à travers l'ouverture sur le panneau latéral gauche (EB).
- Montez la bonbonne de propane sur le support de la bonbonne Quick Check™ (EM3), situé à l'intérieur du panneau latéral gauche (EB).
- Attachez l'écrou d'accouplement du régulateur (CB) à la soupape de la bonbonne de propane.

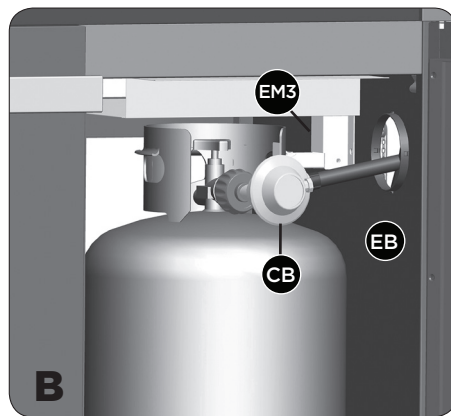

B

Gros plan

28

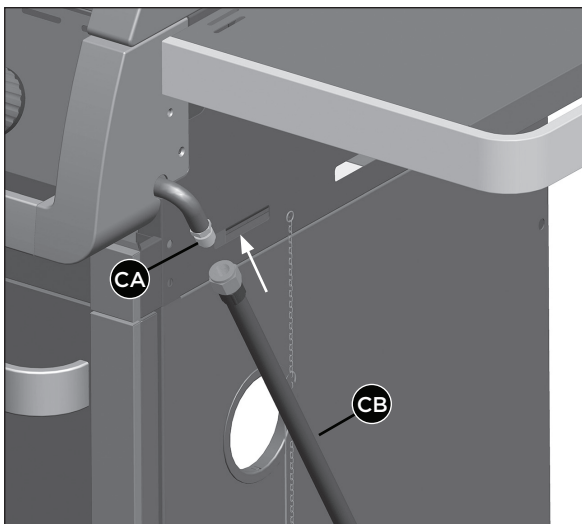

## SEULEMENT POUR LES MODÈLES À GAZ NATUREL.

Attachez le tuyau de gaz naturel (CB) à ensemble du collecteur (CA), comme illustré.

**⚠ ATTENTION :** Afin de compléter l'installation de votre barbecue à gaz naturel, un adaptateur de 1/2" ou 3/8" peut être exigé pour relier le tuyau de gaz naturel de votre barbecue à l'alimentation à gaz de votre maison. Veuillez contacter votre fournisseur de gaz naturel pour acheter la pièce nécessaire.

## MISES EN GARDE ADDITIONNELLES

Vous avez maintenant complété l'assemblage de votre BARBECUE COLEMAN® EVEN HEAT™.

### ÉTAPES SUIVANTES :

1. Positionnez votre BARBECUE
2. Lisez le MANUEL DE SÉCURITÉ ET D'ENTRETIEN ET GUIDE DE CUISSON AU CHARBON DE BOIS
3. Effectuez la Liste de Contrôle du Grill

#### ▲ AVERTISSEMENT:

POUR ASSURER LA SÉCURITÉ DE VOTRE FAMILLE, N'ESSAYEZ PAS D'ALLUMER CE BARBECUE TANT QUE VOUS N'AYEZ PAS LU LES PAGES 4 À 7 DE CE MANUEL DE SÉCURITÉ ET DE SOINS COLEMAN®. TOUS LES TESTS DE SÉCURITÉ ET DE FUITE DOIVENT ÊTRE EFFECTUÉS PAR L'UTILISATEUR AVANT D'ALLUMER CE BARBECUE.

#### ▲ AVERTISSEMENT:

LA TABLETTE LATÉRALE GAUCHE DOIT ÊTRE EN POSITION ÉLEVÉE LORSQUE QUE VOUS FAITE LA CUISSON SUR LE COTÉ CHARBON DE BOIS .

#### ▲ AVERTISSEMENT SURFACES CHAUDES

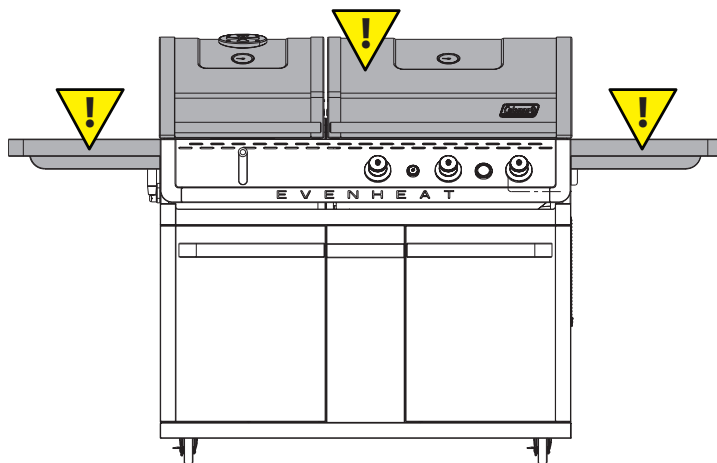

## POSITIONNEZ VOTRE BARBECUE

**Veillez toujours confirmer que ce Barbecue ne soit pas sous** un objet combustible (ex : un auvent ou un parasol) ou à l'abris (ex : une véranda ou un gazebo) avant de l'allumer afin d'éviter un risque d'incendie.

**Veillez toujours confirmer que ce Barbecue ne soit pas sous** un surplomb d'une maison, d'un garage ou d'autre structure avant de l'allumer. Un surplomb peut servir à défléchir des embrasements et la chaleur irradiée dans la structure elle-même, ce qui pourrait causer un incendie.

**Veillez toujours confirmer que ce barbecue soit positionné à plus de 36" (91.4cm)** de matériaux ou de surfaces combustibles avant de l'allumer et qu'il n'y ait pas d'essence ou tout autre substances volatiles proche de ce Barbecue. Autrement, la température d'un feu de graisse ou de la chaleur irradiée peut être suffisante pour allumer des combustibles ou substances volatiles proches. Ne pas positionner proche de fenêtres, de clôtures ou de grillages.

**Veillez toujours situer le Barbecue la où il y aura amplement** d'air de combustion et de ventilation, mais ne le positionnez jamais directement dans le trajectoire d'un vent fort.





Participez au





[facebook.com/colemangrills](https://facebook.com/colemangrills)



[twitter.com/colemangrills](https://twitter.com/colemangrills)

Fabriquées par Winners Products Engineering Ltd.

Coleman®,  et  sont des marques déposées de  
The Coleman Company, Inc. utilisées sous licence. ©2013 The Coleman Company, Inc.