



REVOLUTION^{MC}

2 BRÛLEURS

EDITION ACIER NOIR



FLARE[®] FREE
TECHNOLOGYTM

GUIDE DE MONTAGE

85-3139-2 (G36301) Propane

GARANTIE DE 5-ANS LIMITÉE

Lisez ce guide au complet et conservez-le pour consultation.

Montez votre gril immédiatement. Les réclamations relatives aux pièces manquantes ou endommagées doivent être effectuées dans un délai de 30 jours suivant l'achat.

Réponse à vos questions sur votre produit, pièces, garantie et obtenir de l'aide technique, appelez nous au 1-800-275-4617.



PRODUIT LOURD NÉCESSITANT 2 PERSONNES POUR LE SOULEVER

CE GUIDE DOIT ÊTRE RANGÉ AVEC LE PRODUIT À TOUT MOMENT

Pour COMMANDER des pièces de rechange ou des accessoires non couverts par la garantie ou ENCORE pour activer votre garantie, consultez notre site Web à l'adresse www.colemanbbqs.com

⚠ MISE EN GARDE

Rebords coupants. Portez des gants pour monter votre gril.

⚠ MISE EN GARDE

Lisez et observez toutes les consignes de sécurité, instructions d'assemblage et directives d'entretien et d'utilisation avant de tenter d'assembler l'appareil et de cuisiner.

⚠ INSTALLATEUR, MONTEUR OU CONSOMMATEUR

Ce guide doit toujours être conservé avec le produit.

⚠ AVERTISSEMENT

Tout manquement aux directives du fabricant risque de causer des incendies, des explosions et des dommages matériels dangereux, ainsi que des blessures graves, voire la mort.

Suivez toutes les procédures de vérification d'étanchéité avant d'utiliser le barbecue, même si le gril a été assemblé par le distributeur. N'essayez pas d'allumer ce barbecue sans avoir lu la partie sur les directives d'allumage du guide d'entretien et de sécurité.

⚠ DANGER

1. Si vous sentez une odeur de gaz:
 - a. Coupez l'alimentation en gaz de l'appareil
 - b. Éteignez toute flamme nue
 - c. Ouvrez le couvercle
 - d. Si l'odeur persiste, tenez-vous loin de l'appareil et communiquez immédiatement avec votre fournisseur en gaz ou le service d'incendie local.
2. Deux personnes sont nécessaires pour monter l'appareil.
3. Faites attention aux rebords coupants.

⚠ AVERTISSEMENT

1. Ne pas entreposer ni utiliser de l'essence ni d'autres vapeurs ou liquides inflammables dans le voisinage de l'appareil, ni de tout autre appareil.
2. Une bouteille de propane qui n'est pas raccordée en vue de son utilisation, ne doit pas être entreposée dans le voisinage de cet appareil ou de tout autre appareil.

⚠ ATTENTION

EN PLEIN SOLEIL, ET EN FONCTIONNEMENT, L'ACIER INOXYDABLES ET EN ACIER DU BBQ PEUT DEVENIR TRÈS CHAUD.

CE BARBECUE EST RÉSERVÉ À UN USAGE EXTÉRIEUR
ENTREZ EN CONTACT AVEC LE CENTRE D'APPELS S'IL MANQUE DES PIÈCES
1-800-275-4617

LISTE DES FIXATIONS

OUTILS REQUIS POUR L'ASSEMBLAGE

- Tournevis cruciforme n° 2 (long et court)
- Tournevis pour écrous à fente de 1/4 po (long et court)
- Clé à molette
- Pincettes

No.	Désignation	N° de pièce	Quantité
1	Vis 20UNC x 38 de 1/4 po	20120-13038-250	6
2	Vis 20UNC x 16 de 1/4 po	20120-13016-250	30
3	Vis 20UNC de 1/4 po	G353-0014-9000	4
4	Vis n° 10-24UNC x 13	20124-10013-250	14
5	Vis n° 8-32UNC x 18	20132-08018-250	2
6	Vis n° 8-32UNC x 10	20332-08010-250	3
7	Vis autotaraudeuse ST4.2x10	22500-42010-137B	6
8	Rondelle caoutchoutée	G501-0054-9100	10
9	Écrou de 1/4 po	30220-13000-250	2
10	Écrou n° 8-32UNC	30232-08000-250	2
11	Bague de la porte	G466-0035-9000	2
12	Agrafe	G350-0026-9000	1

⚠ Attention:
La tôle peut causer des blessures. Portez des gants pour effectuer l'assemblage du barbecue.
Soyez prudent lors de l'assemblage.

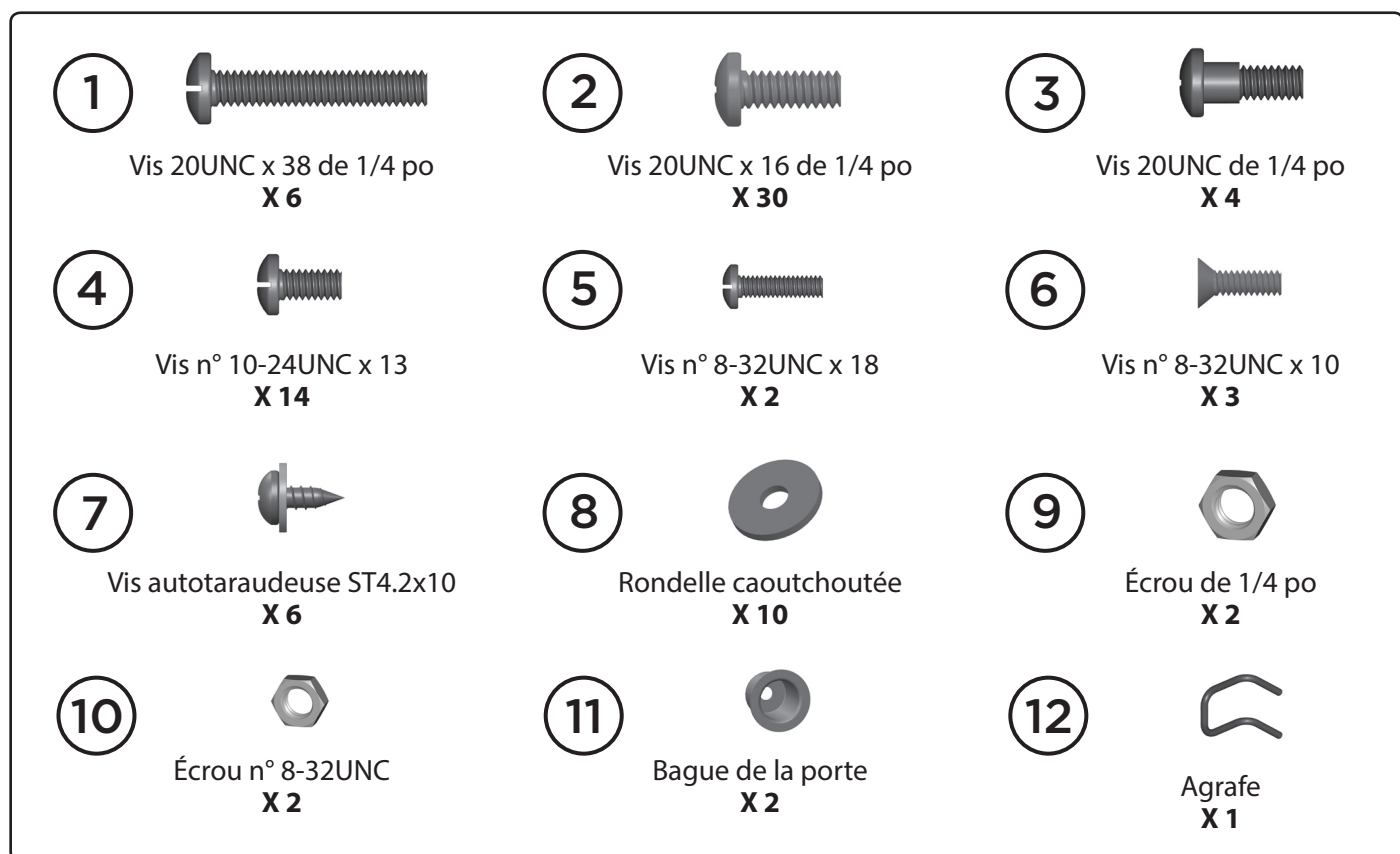

AVANT D'ASSEMBLER LE BARBECUE, LISEZ ATTENTIVEMENT CES INSTRUCTIONS.

Assemblez le barbecue sur une surface propre et plane. Le barbecue est lourd. Il est nécessaire que deux personnes l'assemblent.

LIST DE PIÈCES DU MODÈLE (PROPANE) POUR 85-3139-2 (G36301)

N°	Qte.	Désignation	N° de pièce
AA	1	Assemblage soudé du couvercle supérieur	G363-2000-02
AB	1	Poignée du couvercle	G363-0005-01
AC	1	Thermomètre	G363-0009-01
AD	1	Collerette de Thermomètre	G363-0006-01
AE	2	Vis pour couvercle supérieur	G466-0007-01
AF	2	Butoirs du couvercle, avant	G527-0002-02
AG	2	Butoirs du couvercle, arrière	G303-0038-01
BA	1	Compartiment des brûleurs	G363-3100-01
BB	2	Brûleurs principaux	G532-3500-01
BC	1	Armature de brûleur	G532-0014-01
BD	2	Plaque de distribution de chaleur	G532-0016-01
BE	1	Chenal d'écoulement de graisses- Flare Free	G363-0012-01
BF	4	Grilles de cuisson	G532-0017-01
BG	1	Outil de nettoyage	G532-0049-01
BH	1	Grille de réchaud	G363-0013-01
BI	1	Porte-allumettes	G501-0068-01
BJ	1	Écran de chenal de graisse	G532-0063-01
CA	1	Ensemble du collecteur	G363-3300-01
CB	1	Regulateur	G409-0069-01
CC	1	Ensemble d'électrodes du brûleur principal	G515-0067-01
CD	2	Bouton de commande	G363-3400-01
CE1	1	Ensemble de l'allumeur électronique	G532-0019-01
CE2	1	Capuchon pour la pile de l'allumeur	G532-0019-02
CE3	1	Bouton d'allumage Instastart ^{MC}	G363-0022-01
CF	2	Collerettes de bouton de commande	G363-0011-01
CG	1	Panneau de commande	G363-0010-01
CH	1	Barre de support avant	G363-5000-01
CI	1	Récepteur à graisse, compartiment des brûleurs	G416-0015-01
CJ	2	Rail de récepteur à graisse	G466-0034-01
CK	1	Panneau arrière supérieur	G363-0015-01
CM	1	Ecran thermique	G363-0016-01

N°	Qte.	Désignation	N° de pièce
DA	2	Tablette latéral	G363-0800-01
DB	1	Bordure gauche de la tablette latérale	G363-0900-01
DC	1	Support arrière, tablette latéral gauche	G363-1000-01
DD	1	Bordure droite de la tablette latérale	G363-1100-01
DE	1	Support arrière, tablette latéral droite	G363-1200-01
DF	2	Support A	G363-1300-01
DG	2	Support B	G363-1400-01
DH	2	Extension de tablette latéral	G363-1500-01
DI	1	Support de récepteur à graisse - Flare Free	G363-0023-02
DJ	1	Récepteur à graisse - Flare Free	G363-0023-02
EA	1	Panneau latéral gauche	G363-4100-01
EB	1	Panneau latéral droit	G363-4200-01
EC	1	Assemblage de la porte	G363-6000-01
ED	1	Poignée de porte	G363-0019-01
EE	1	Étagère inférieure	G363-0500-01
EF	2	Roulette avec frein	G350-0023-01
EG	2	Roulette	G350-0024-01
EH	1	Ensemble d'aimant pour la porte	G527-0037-01
F1	1	Kit de quincaillerie	G363-B001-01
F2	1	Manuel	G363-M001-01
F3	1	Manuel de sécurité et entretien	G532-M001-02
F4	1	Vis de bonbonne	G505-0047-01

DIAGRAMME ÉCLATÉ (PROPANE) POUR 85-3139-2 (G36301)

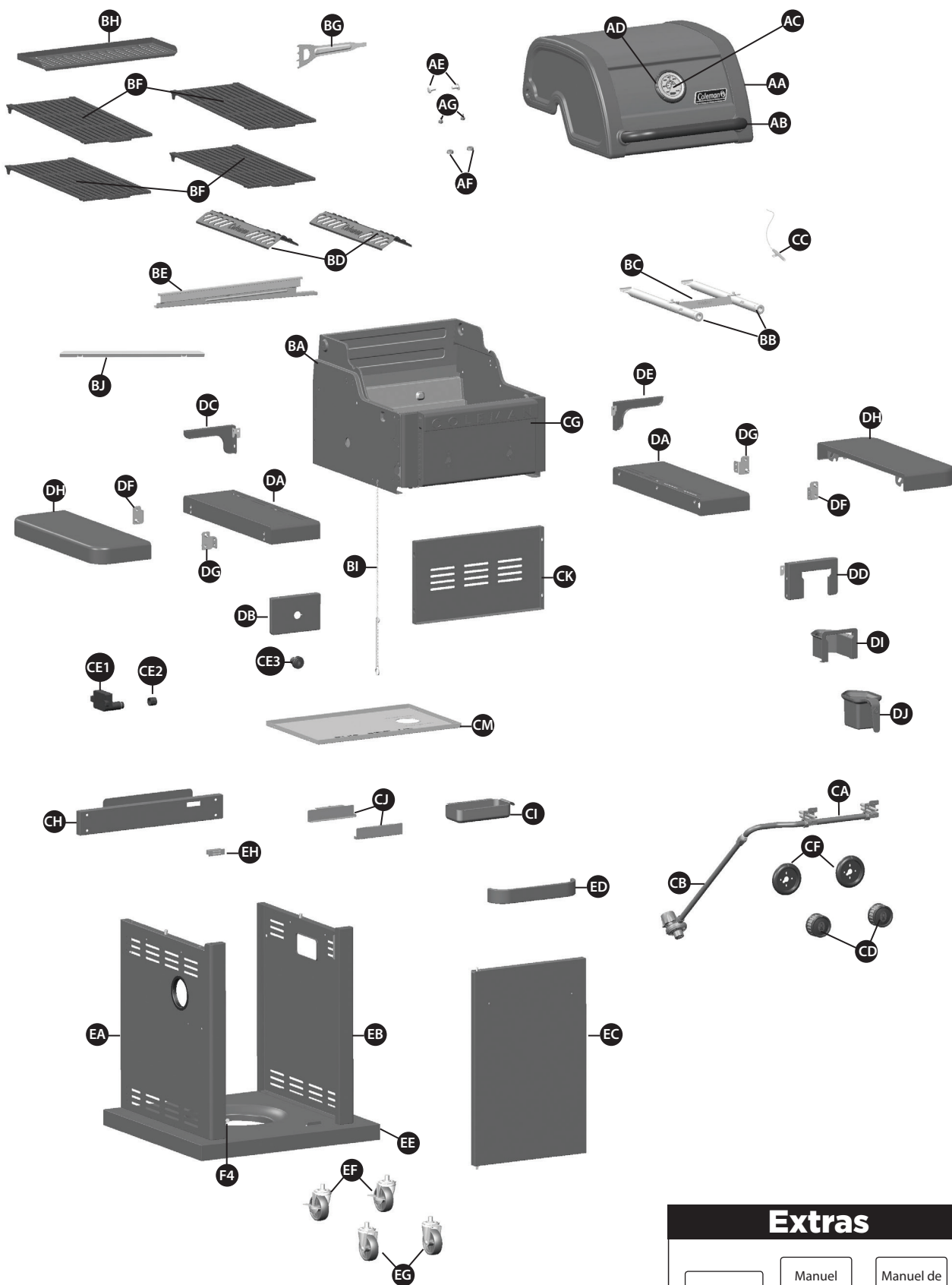

Extras		
Kit de quincaillerie F1	Manuel F2	Manuel de sécurité et entretien F3

INSTRUCTIONS D'ASSEMBLAGE

1

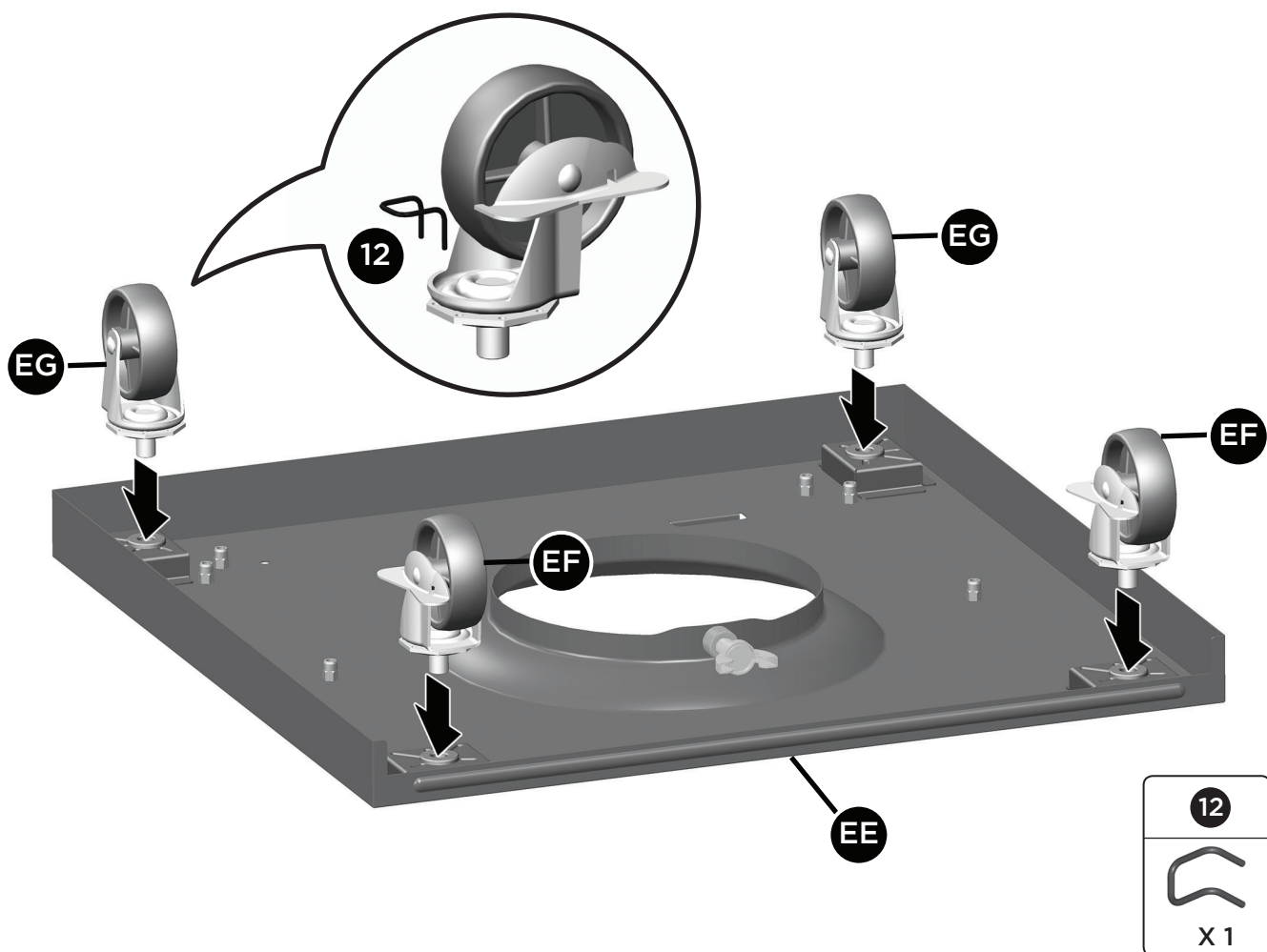

INSTRUCTIONS D'ASSEMBLAGE

2

2X

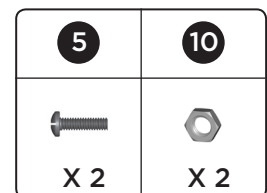
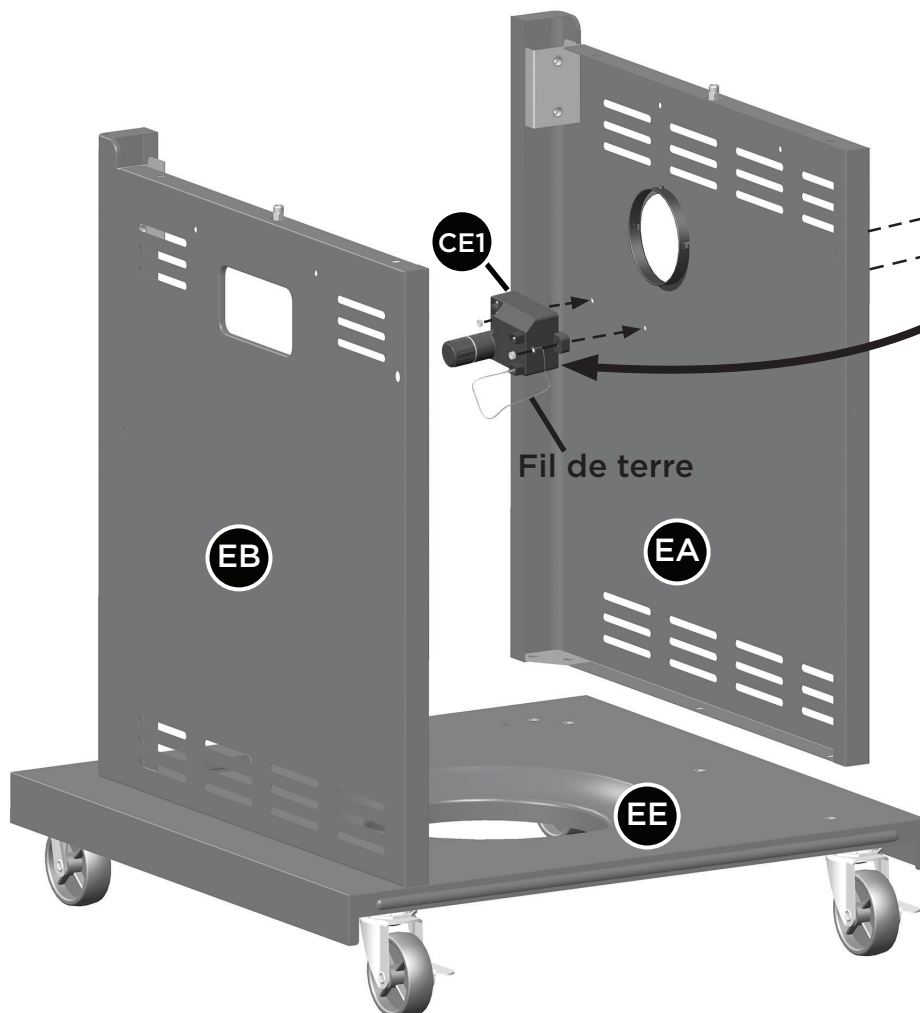
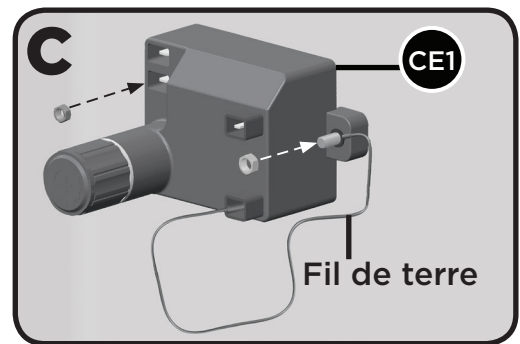
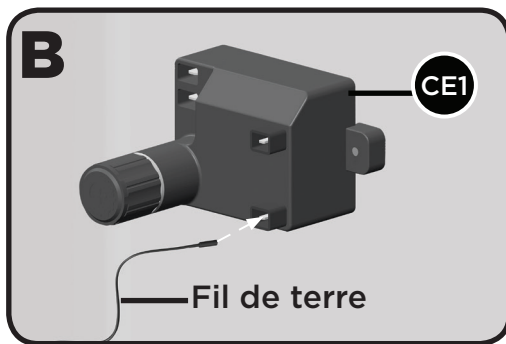
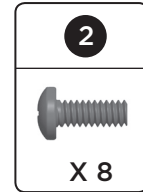
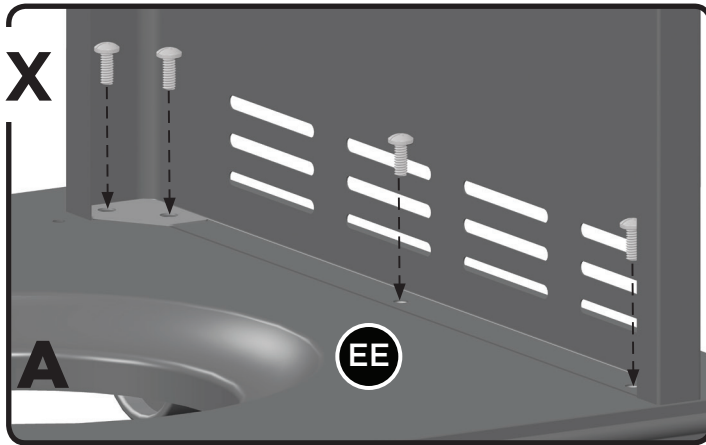

3

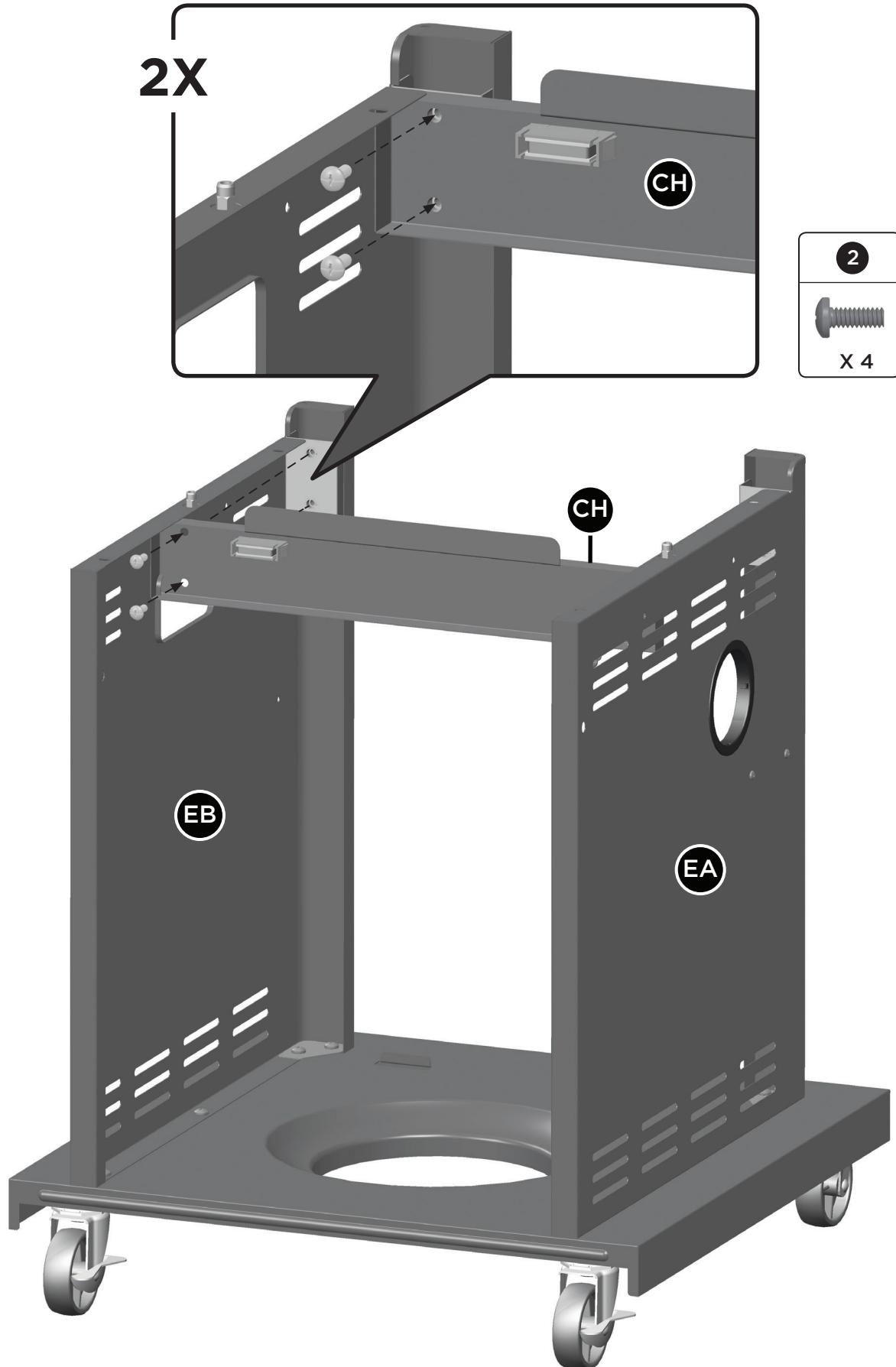

4

A.

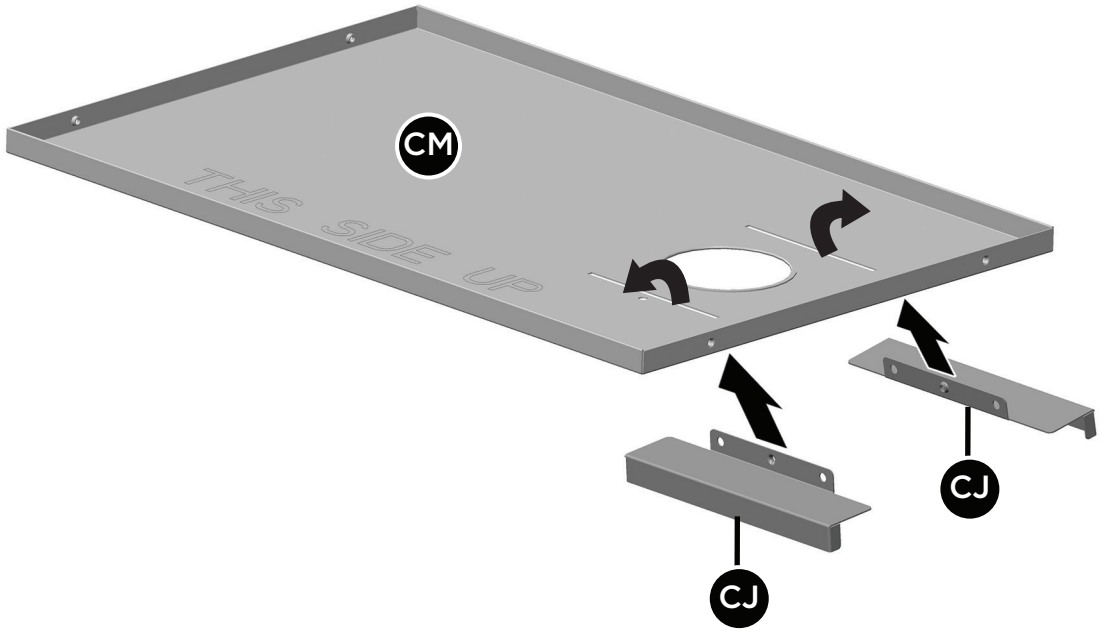

B.

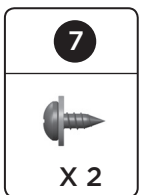
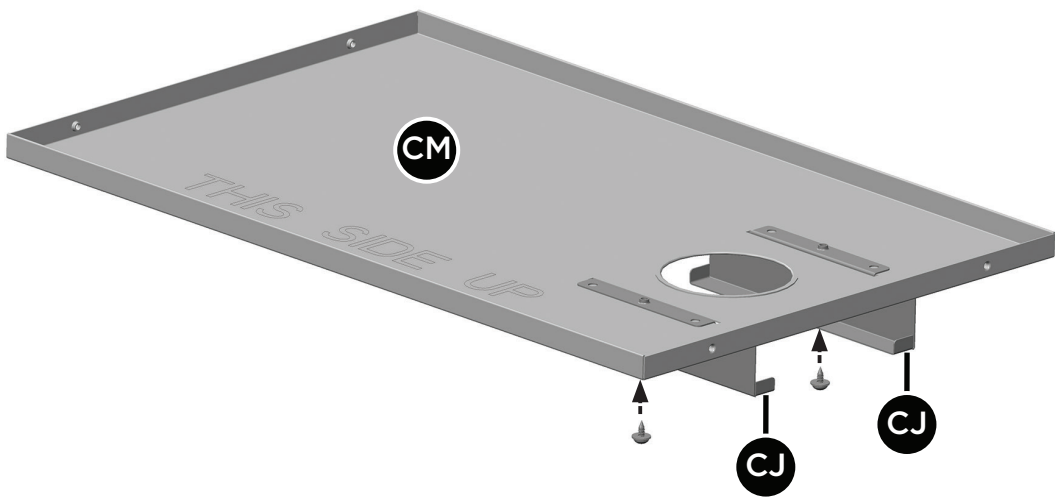

4

C.

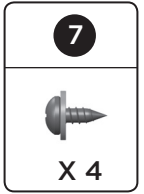
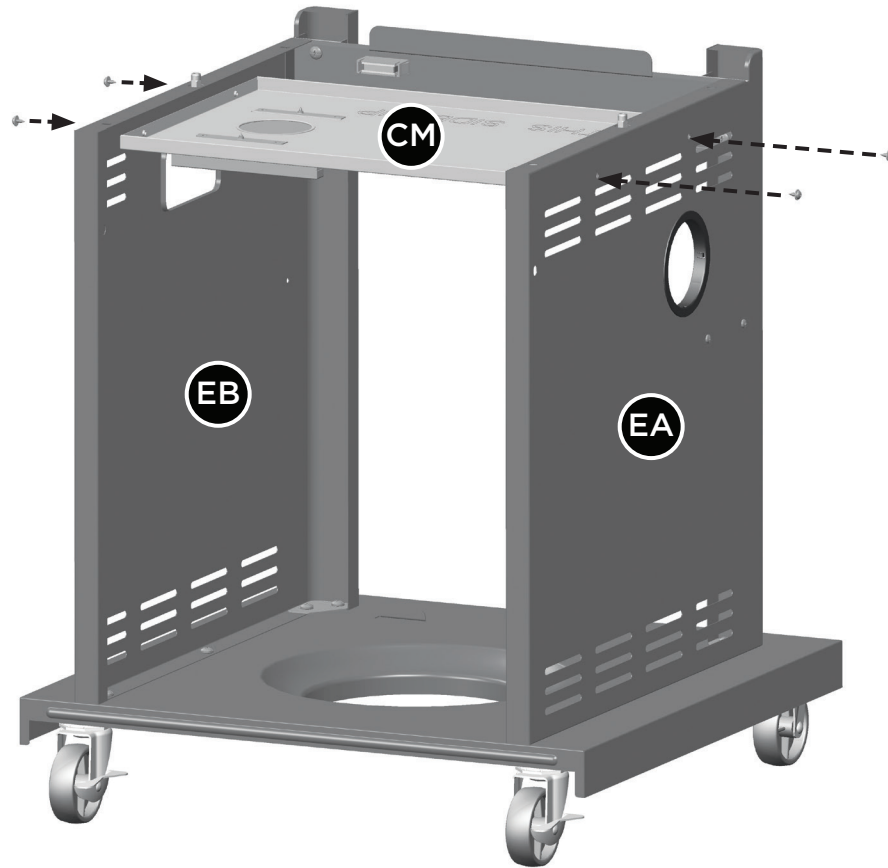

D.

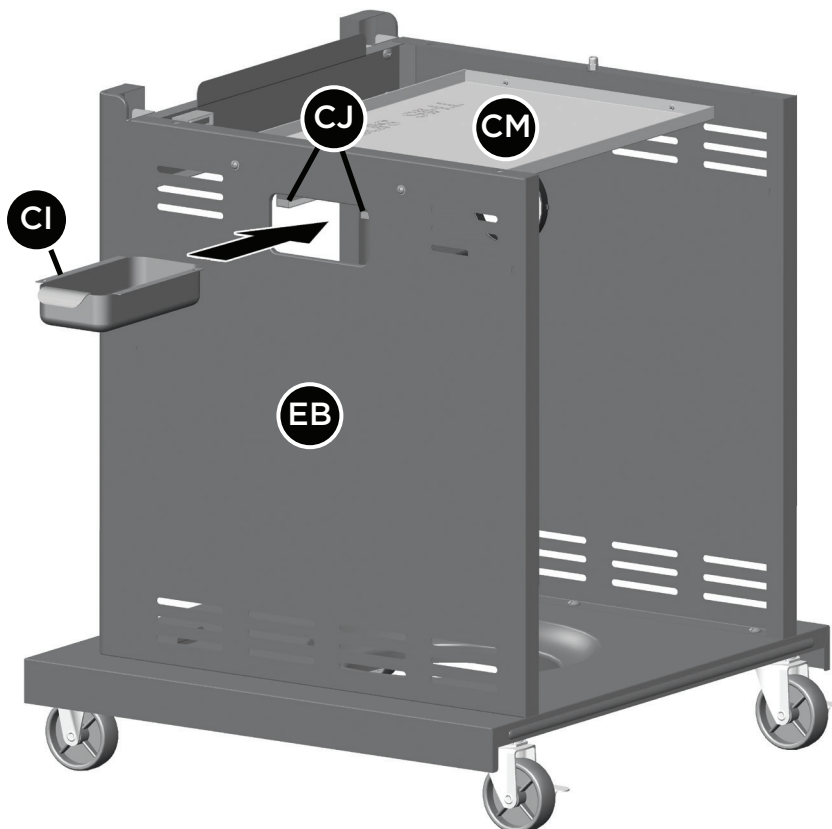

5

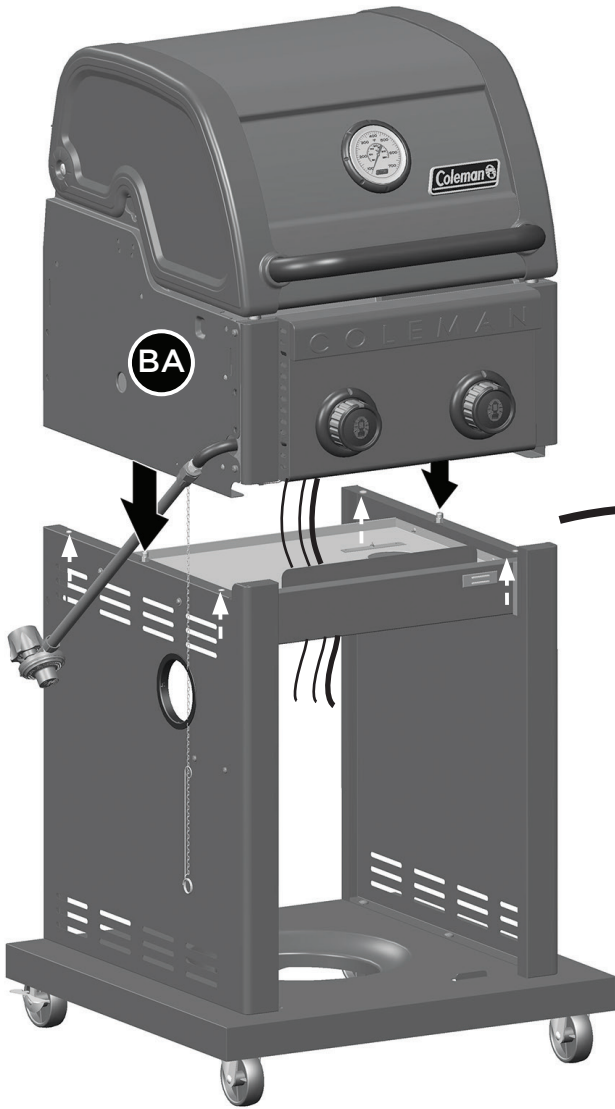

**⚠ AVERTISSEMENT :
ATTENTION AUX
MOINS!**

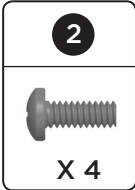

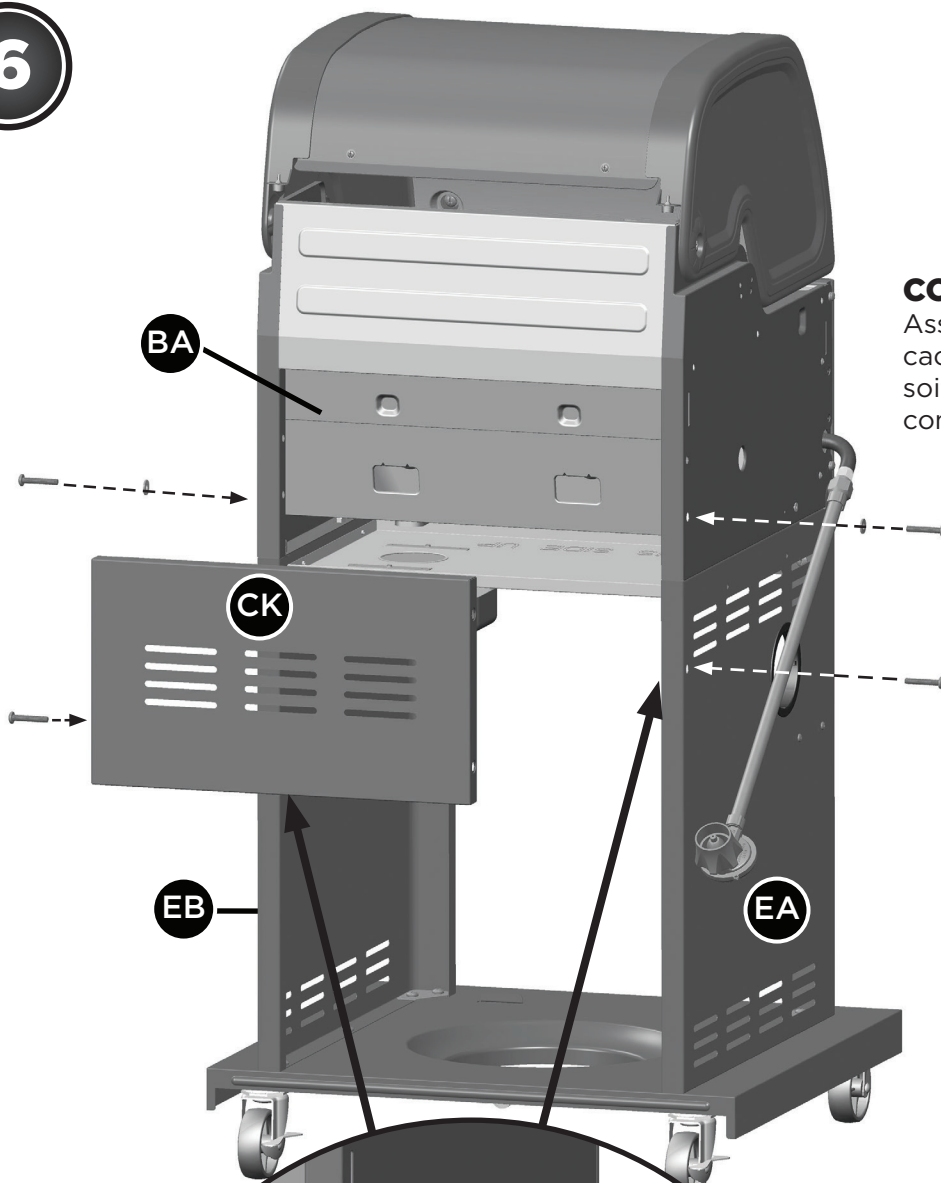

6

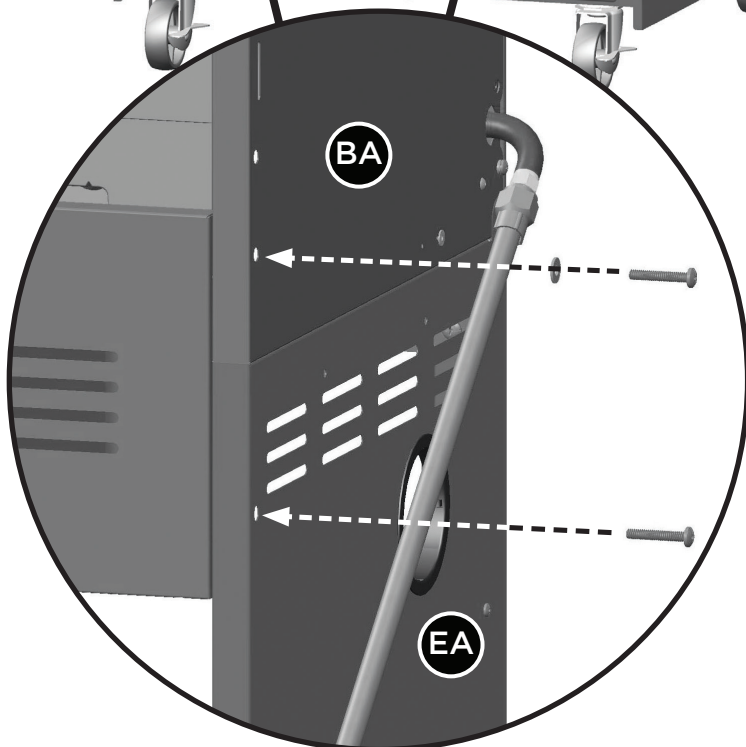

CONSEIL :

Assurez-vous que le coté caoutchouté de la rondelle soit en contact avec le compartiment des brûleurs.



1	8
	
X 4	X 2

7

A.

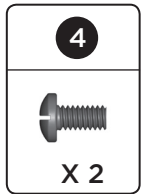
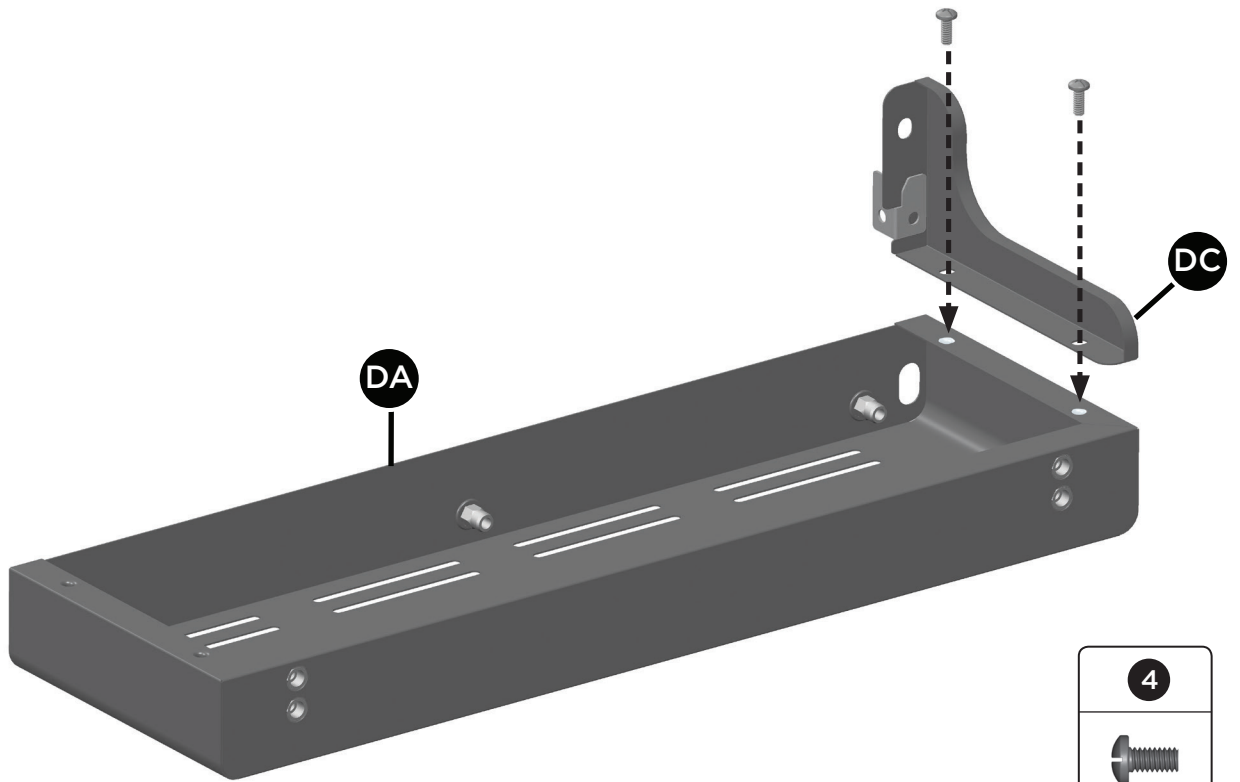

B.

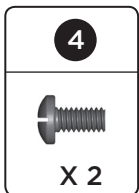
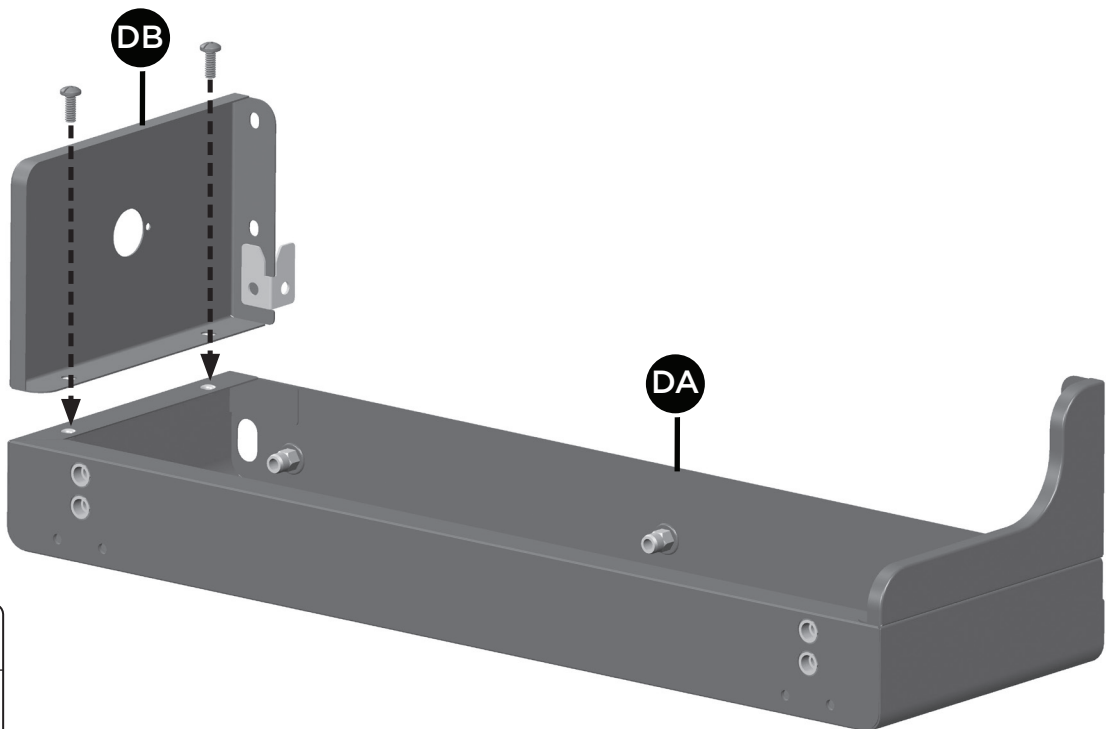

8

A.

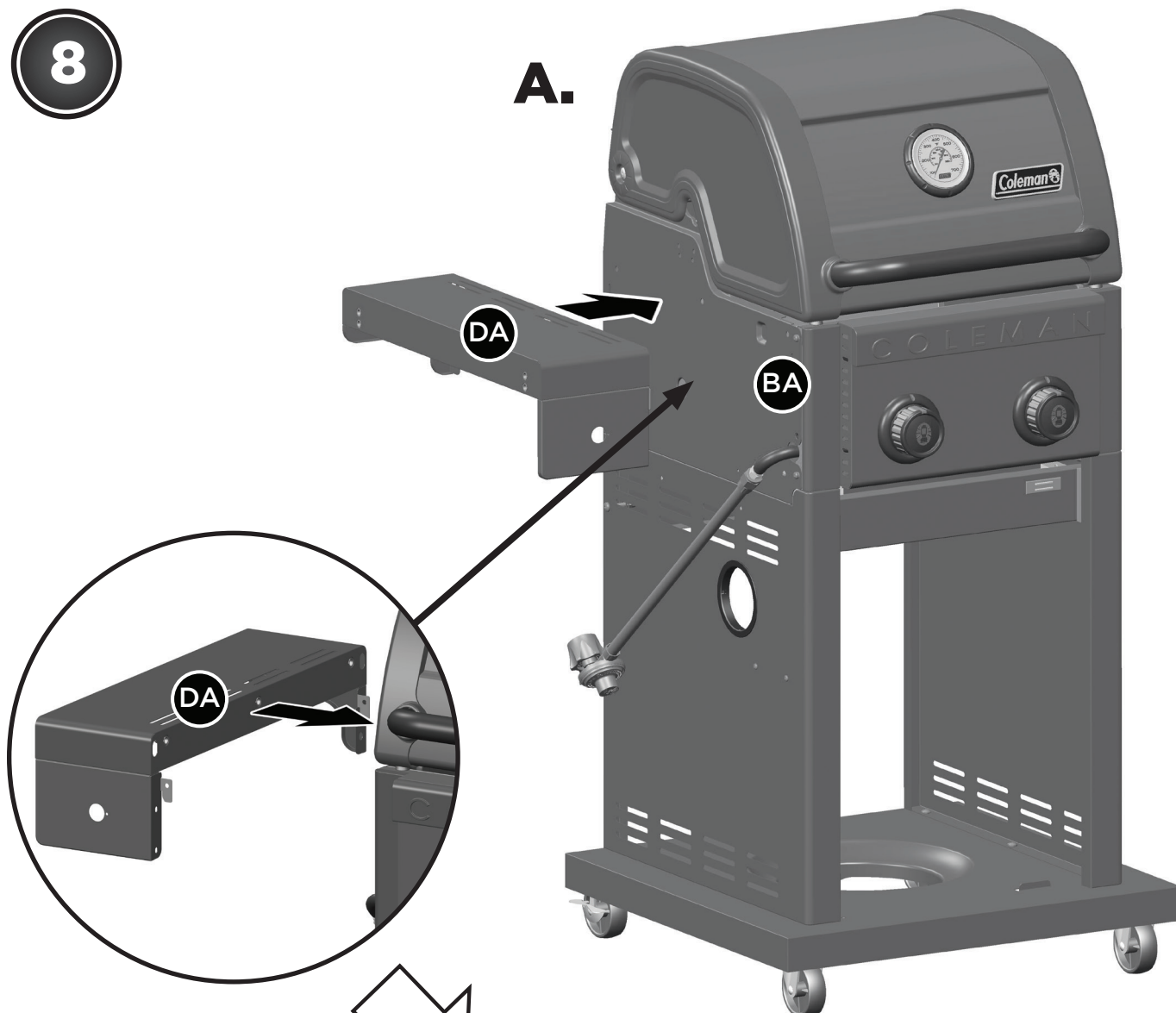

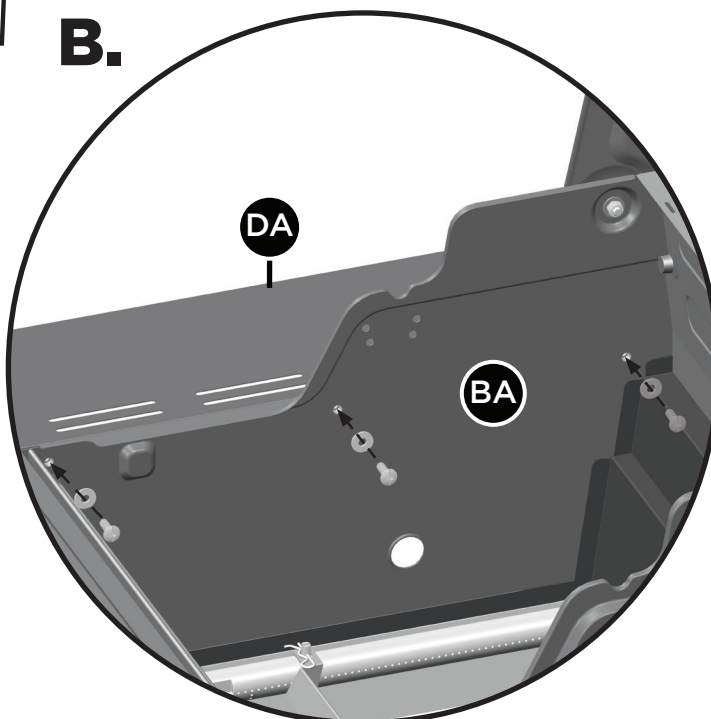

B.



CONSEIL :

Assurez-vous que le côté caoutchouté de la rondelle soit en contact avec le compartiment des brûleurs.

2	8
	
X 3	X 3

8

C.

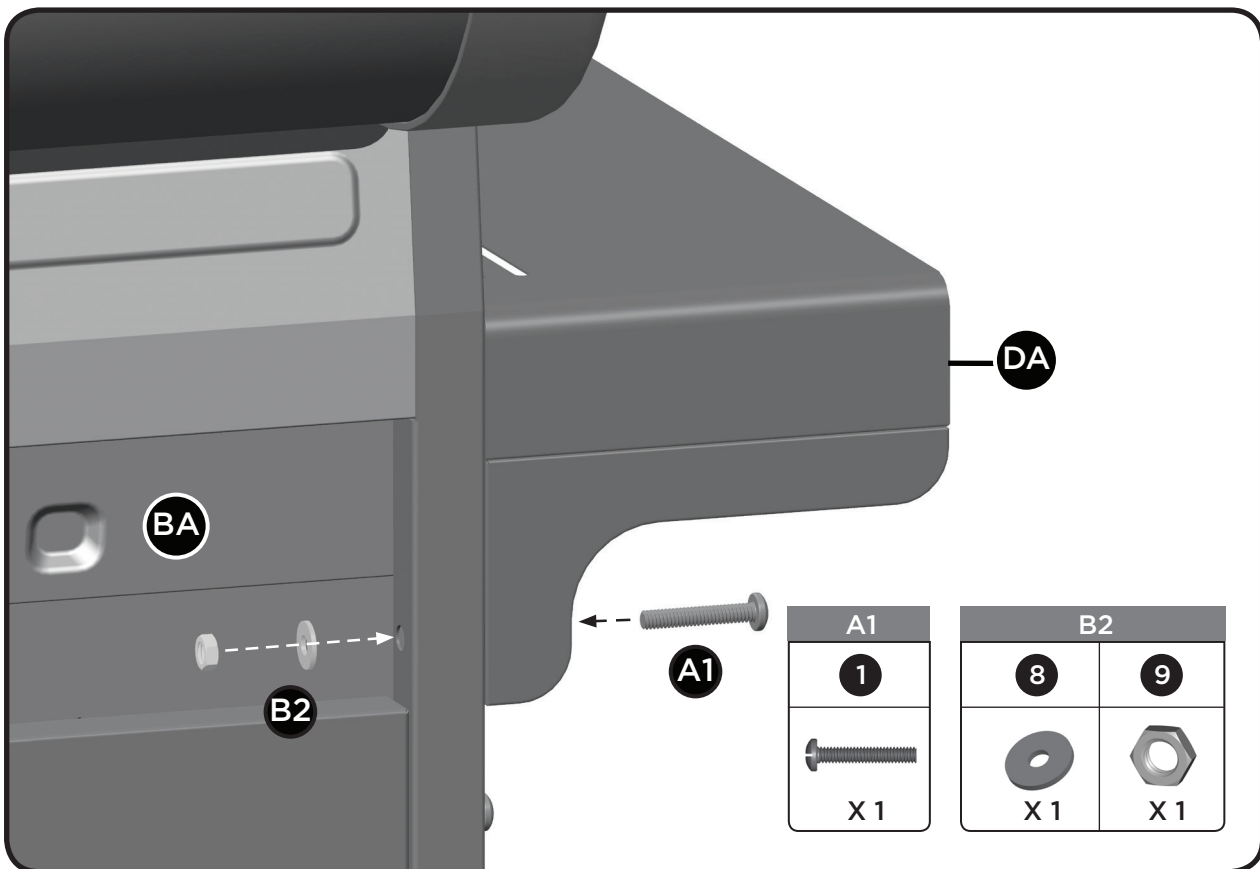

D.

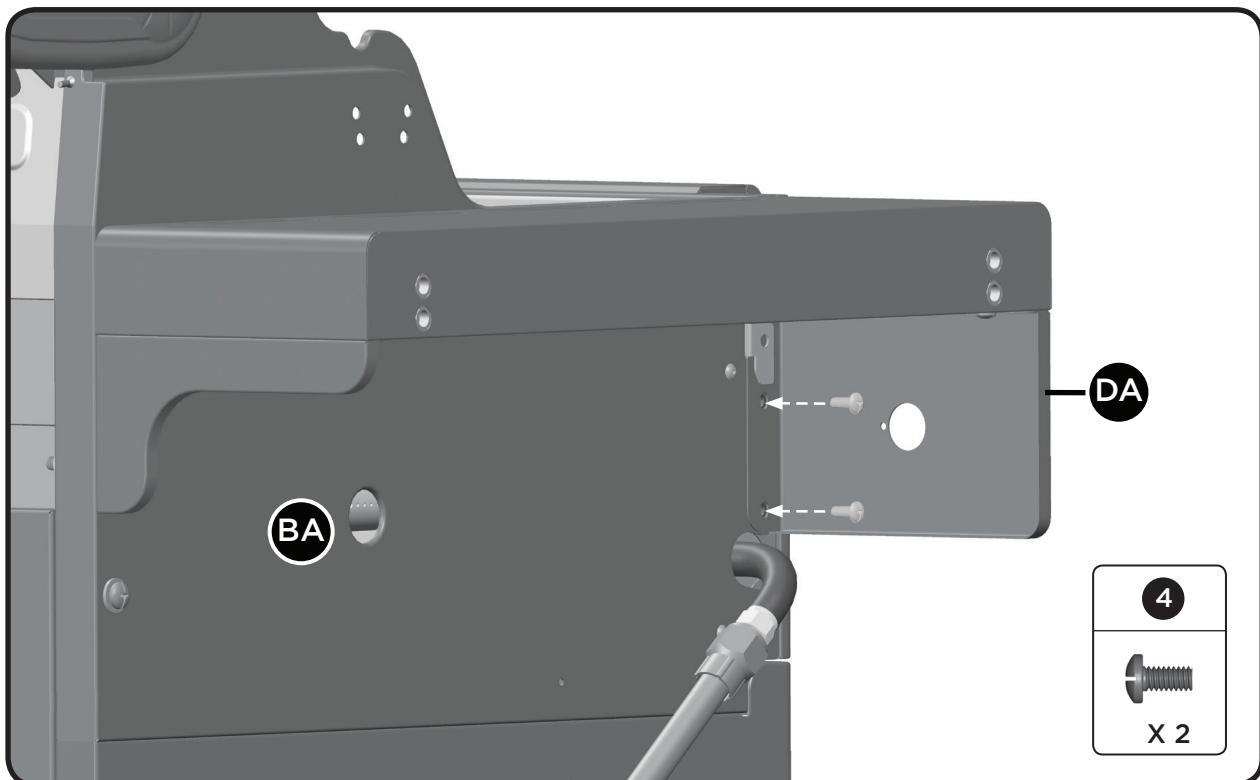

8

E.

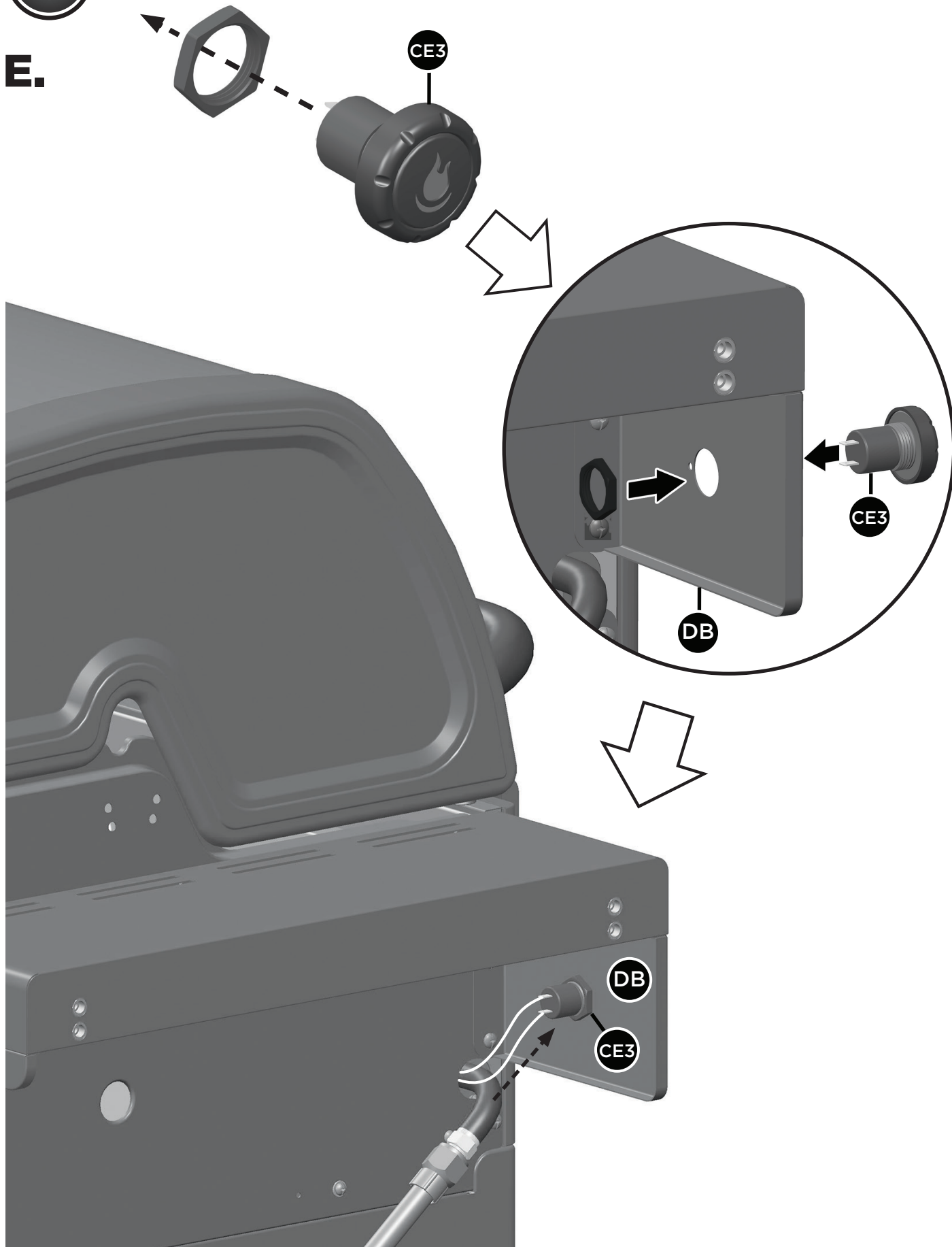

9

Assemblage de l'allumeur électronique

L'ensemble d'électrodes du brûleur principal (CC), et le bouton d'allumage InstaStart^{MC} (CE3) peut être retrouvé sous le panneau de commande du collecteur (CA). Insérez les fils d'électrodes (CC), les fils de bouton d'allumage (CE3) et les fil de terre dans l'ensemble de l'allumeur électronique (CE1). Insérez une pile AA dans le compartiment avec le côté positif faisant face vers l'extérieur. Sécurez utilisant le couvercle de pile (CE2).

(CE3)
Bouton
d'allumage
InstaStart^{MC}

CE1

CE2

Brûleur
principal

Fil de
terre

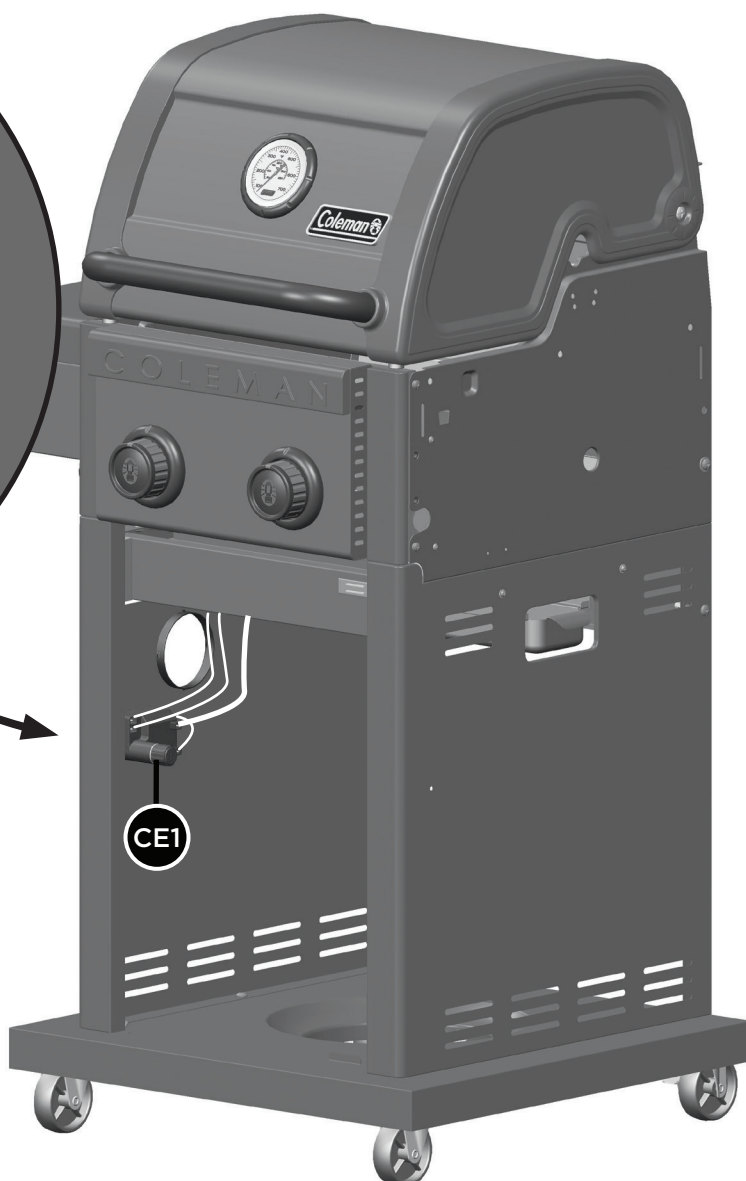
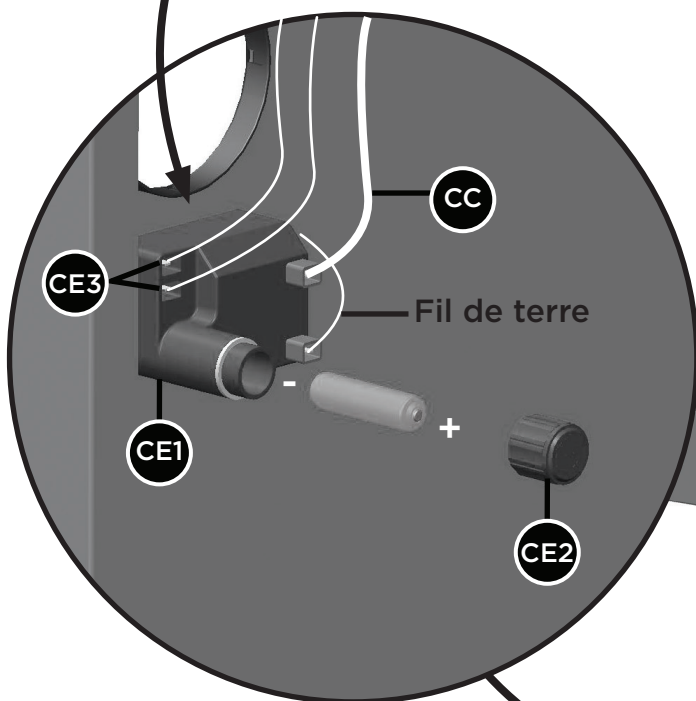

10

A.

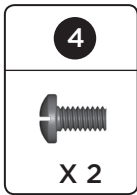
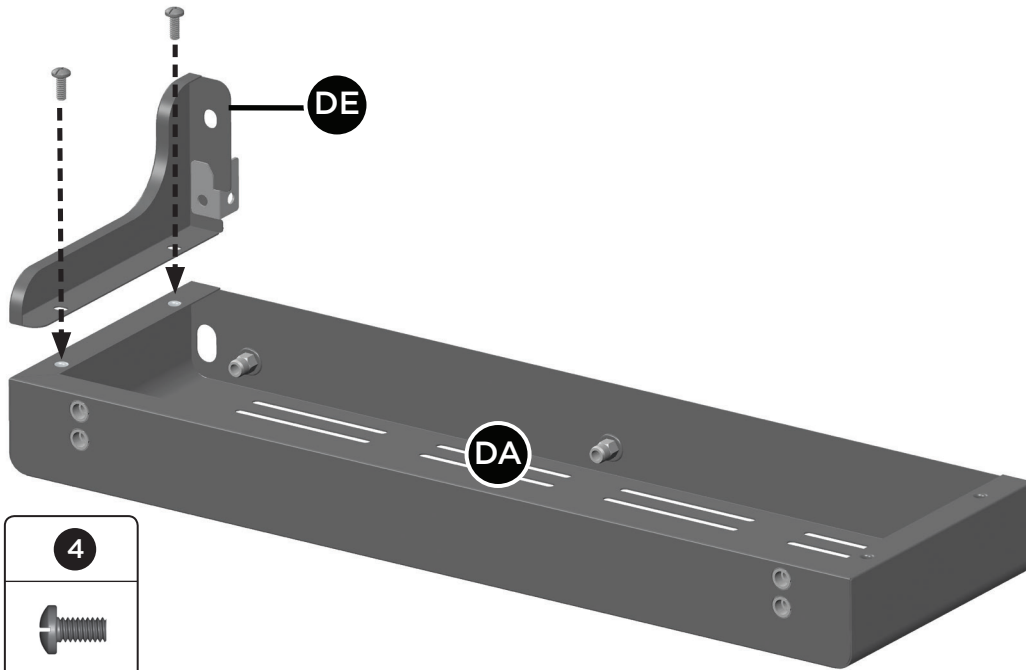

B.

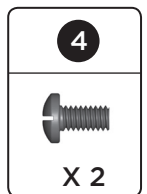
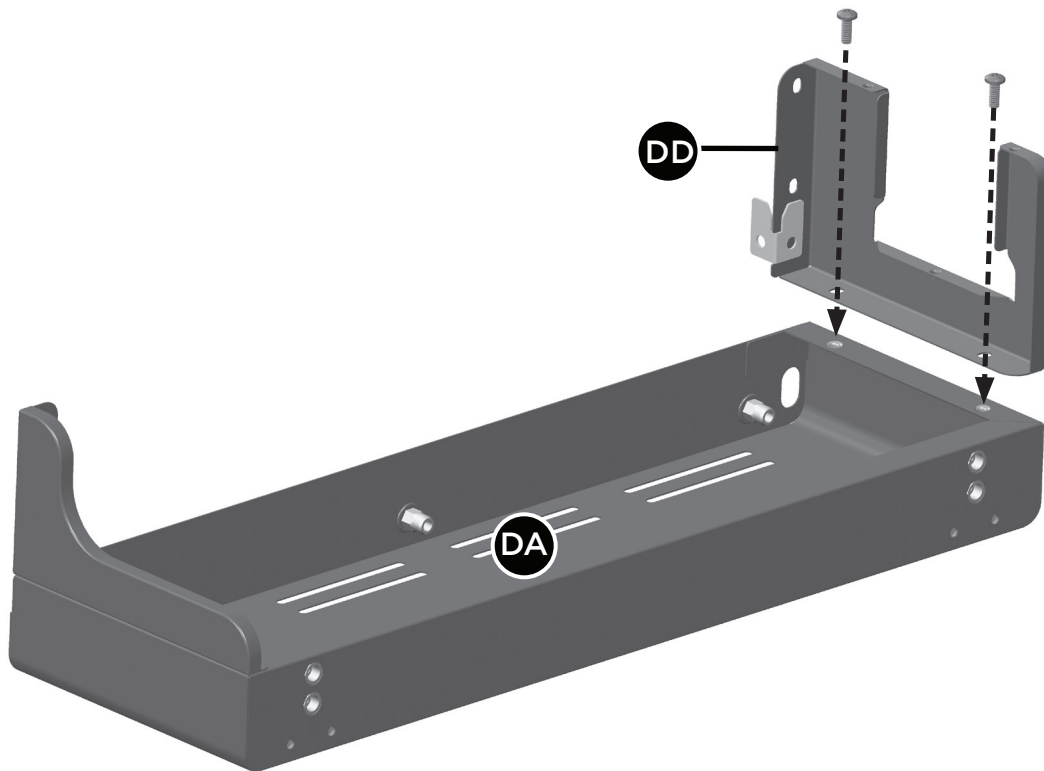



11

CONSEIL :

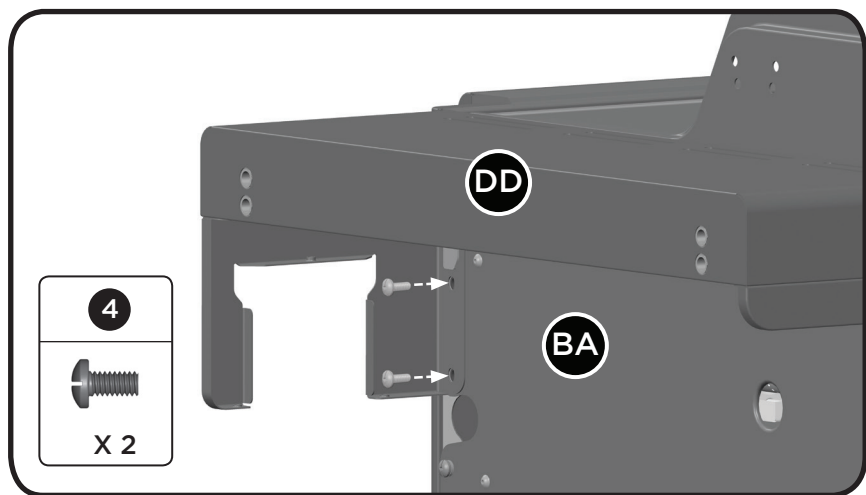
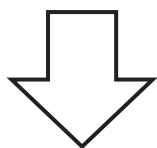
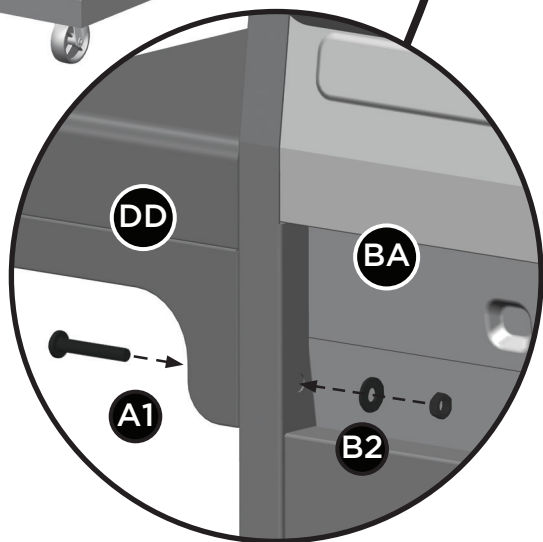
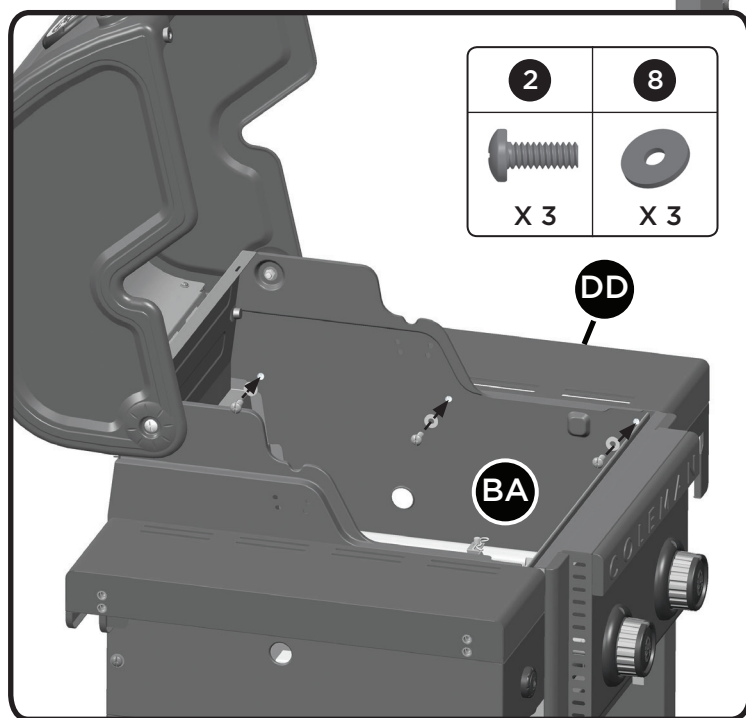
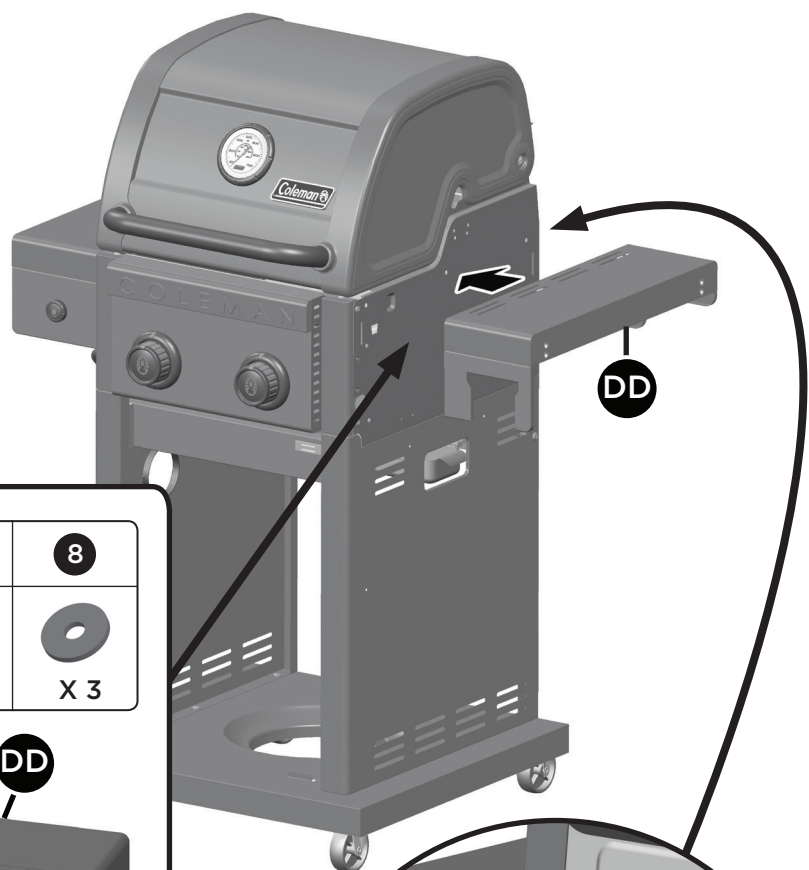
Assurez-vous que le côté caoutchouté de la rondelle soit en contact avec le compartiment des brûleurs.



A1
1

X 1

B2	
8	9
	
X 1	X 1

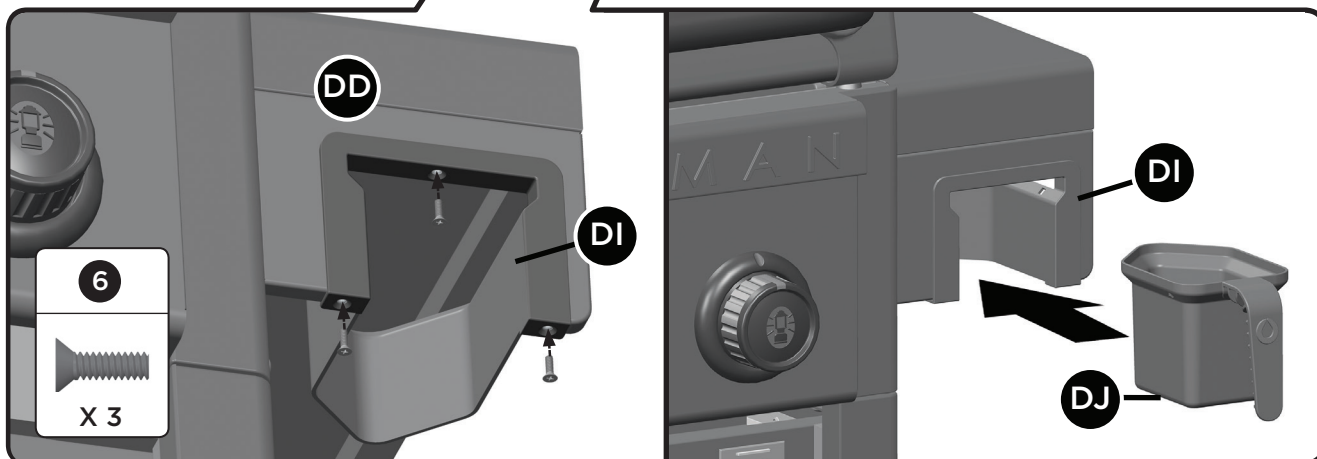
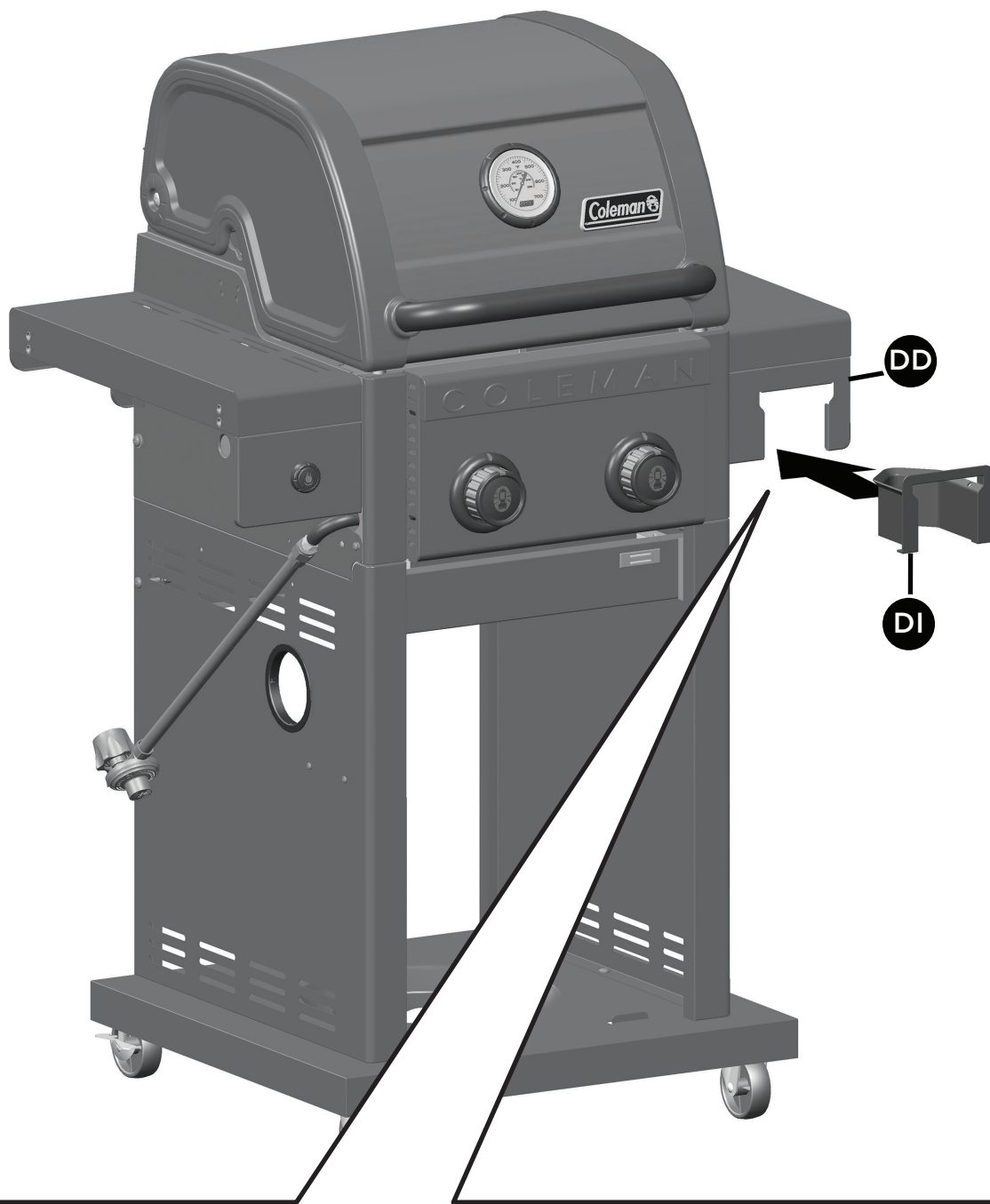
12



13

A.

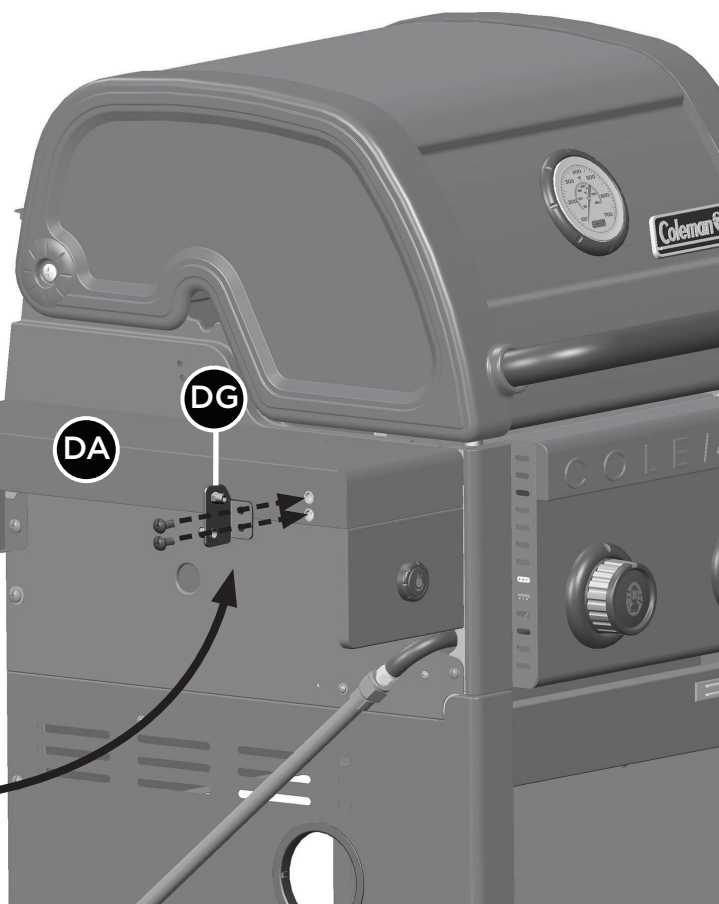
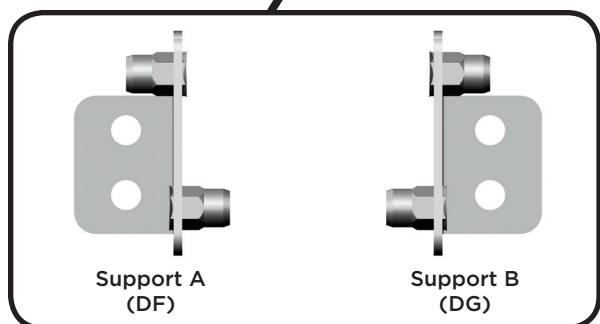
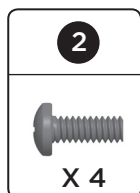

B.

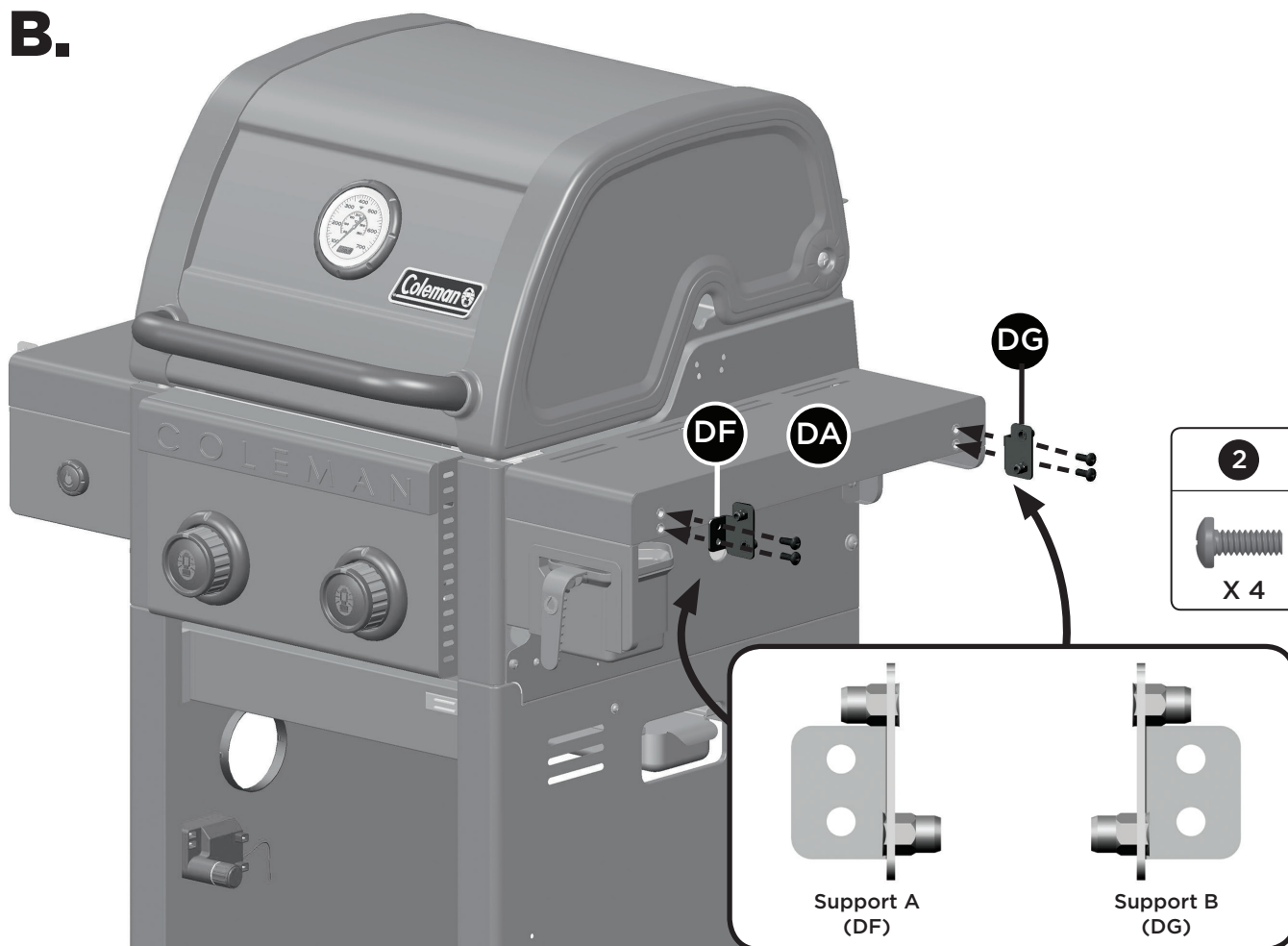

13

C.

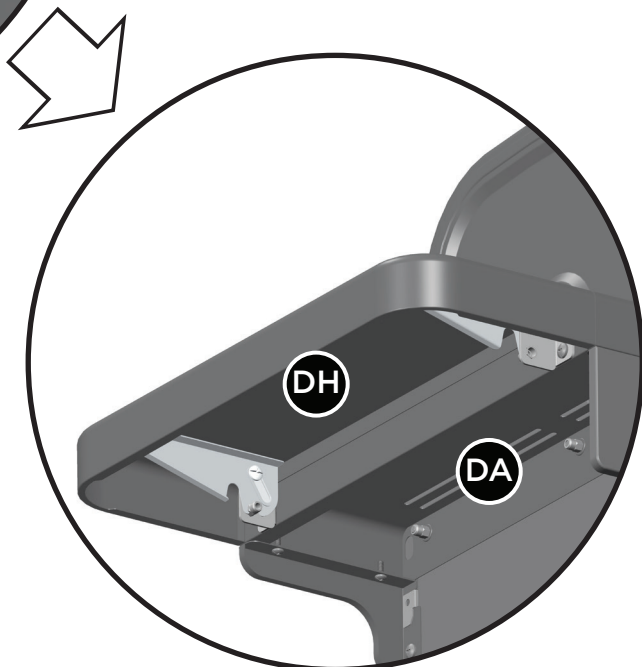
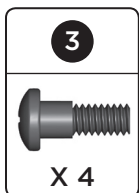
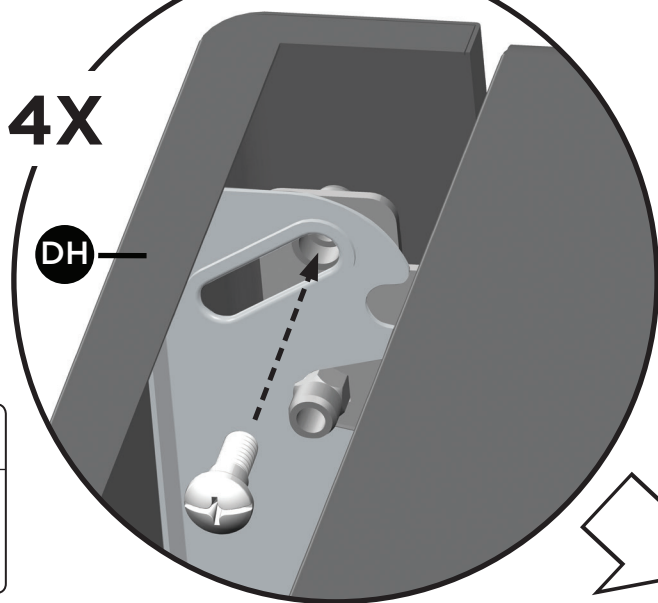

14

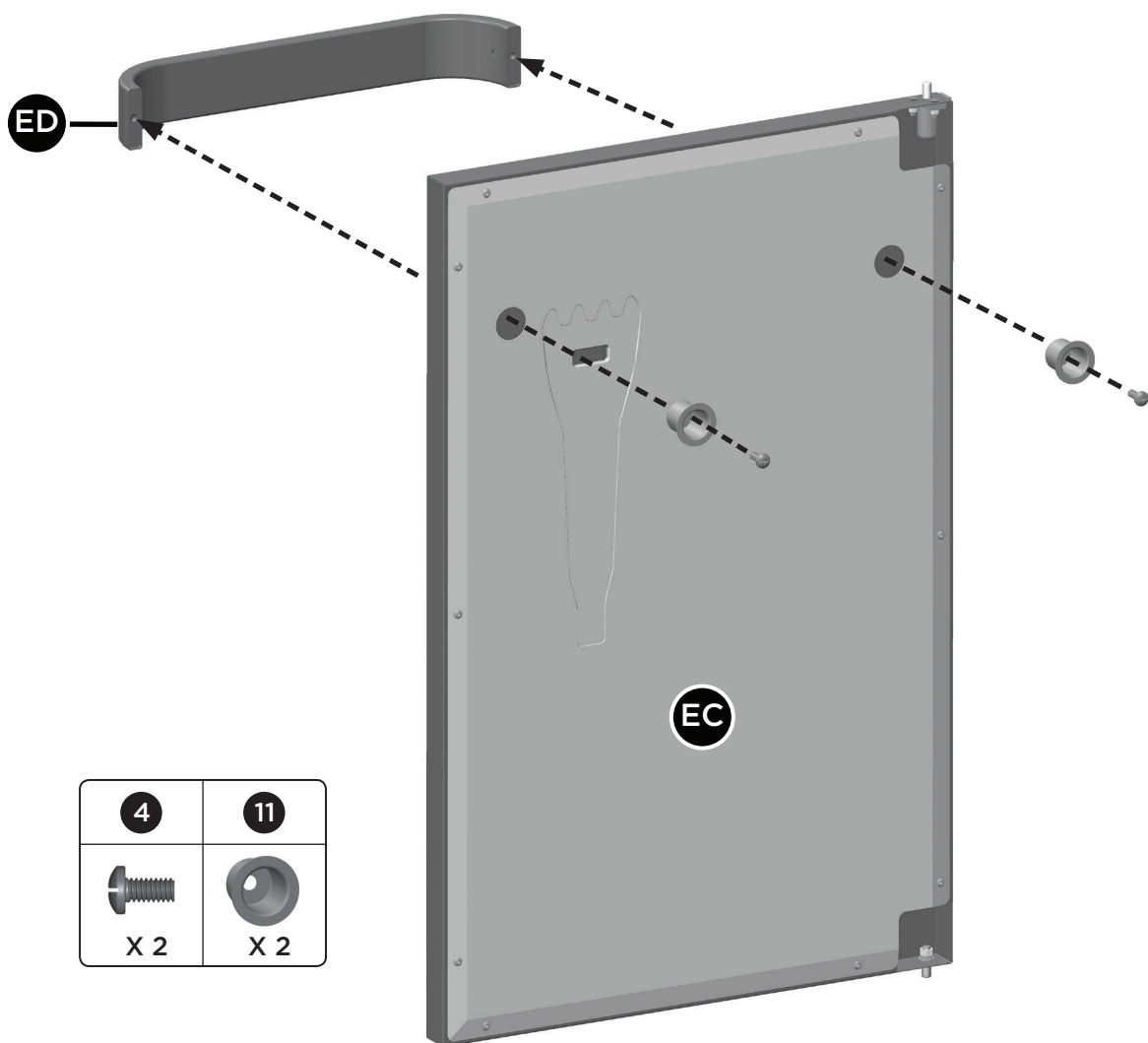

15

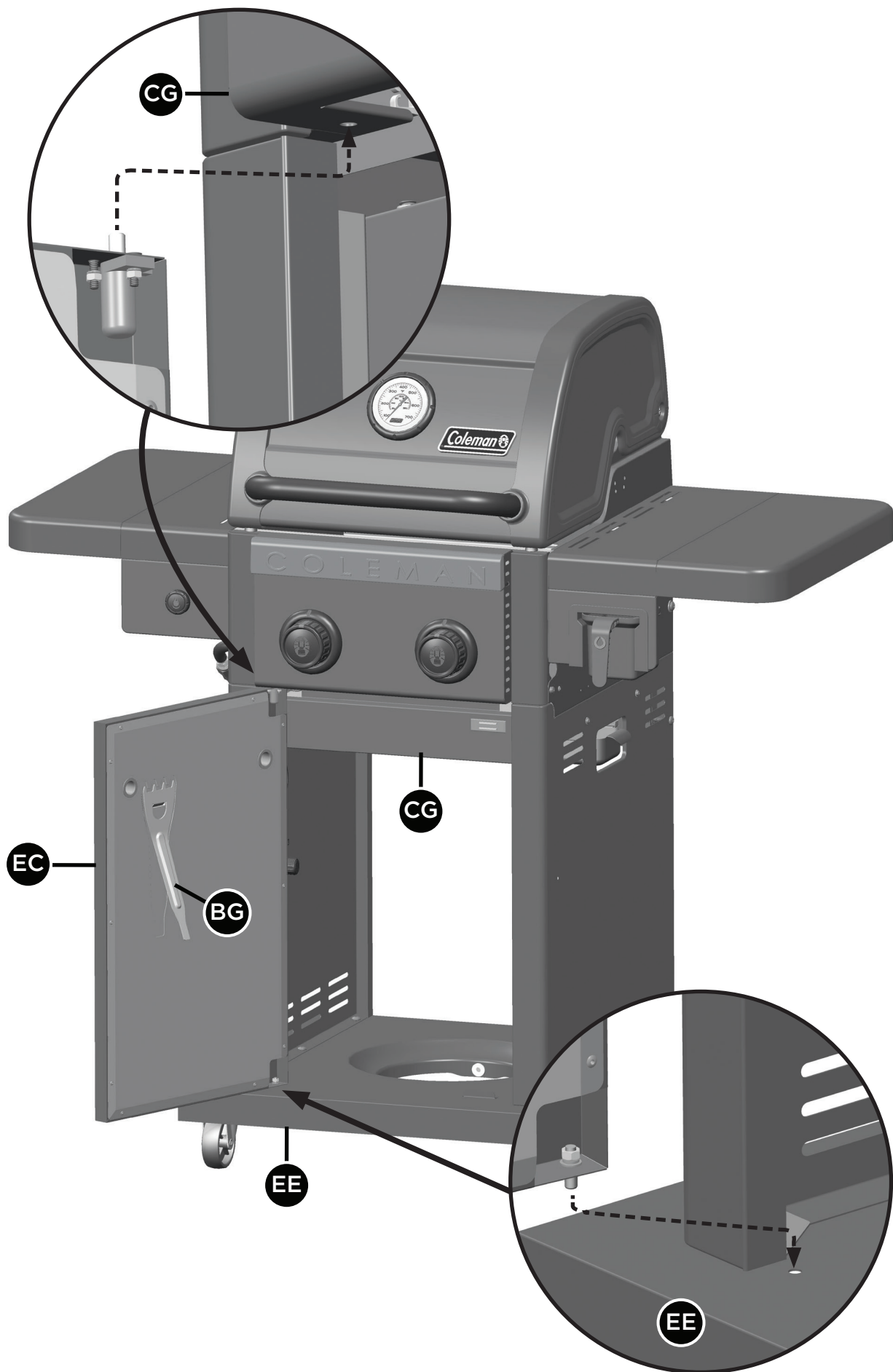



CONVERTIBLE VALVE SYSTEM^{MC}

ATTENTION : VOTRE MODÈLE DE BBQ comprend le CONVERTIBLE VALVE SYSTEM^{MC}. Si vous voulez convertir votre BBQ DE PROPEANE à GAZ NATUREL, la trousse suivante est nécessaire:

La trousse de conversion au gaz naturel Convertible Valve System^{MC} - no. d'article 85-2261-4 (disponible chez Canadian Tire).

Avant de compléter les étapes 16 à 21, suivez les étapes définies dans le mode d'emploi CONVERTIBLE VALVE SYSTEM^{MC} qui accompagne la trousse.

16

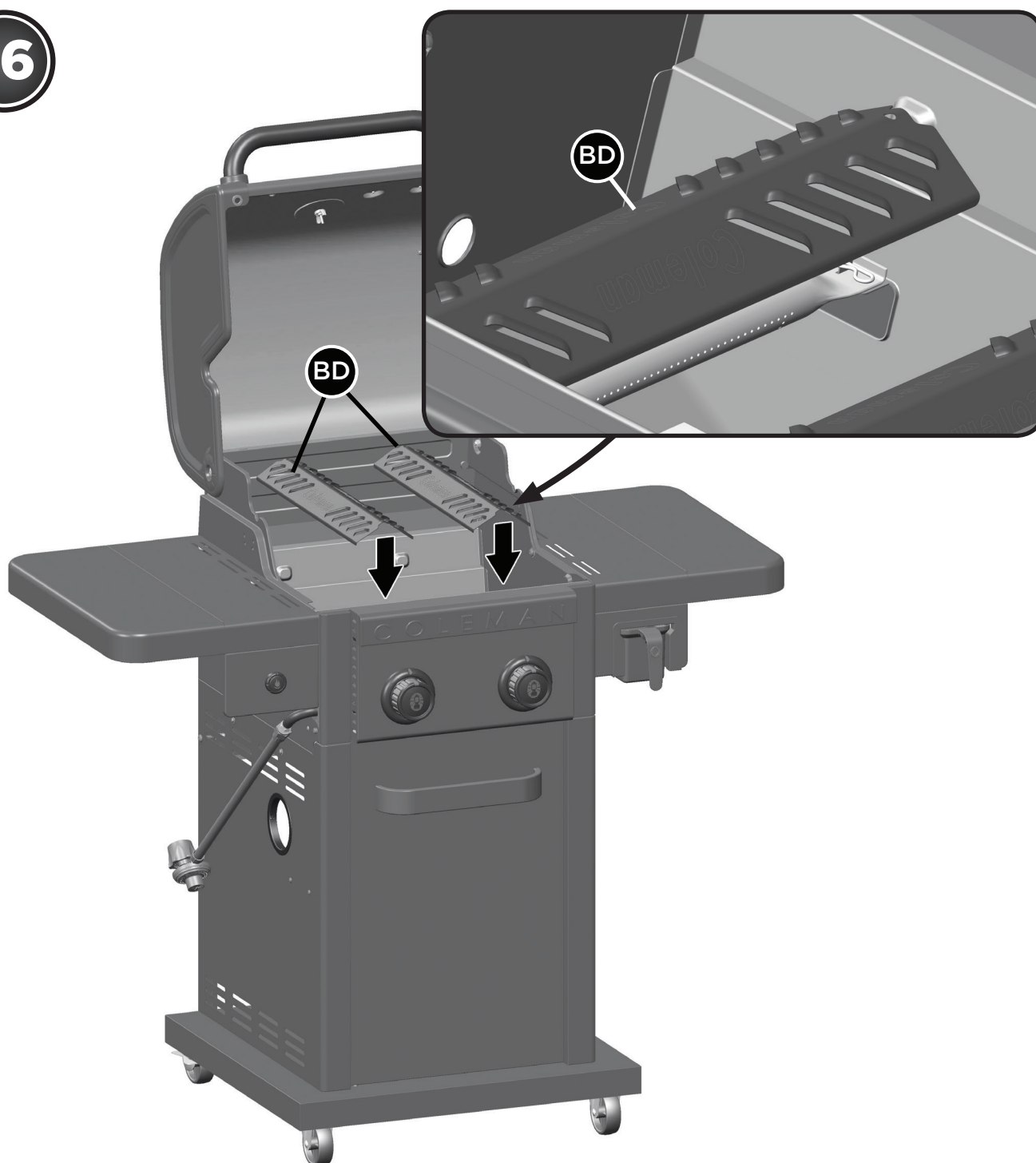

17

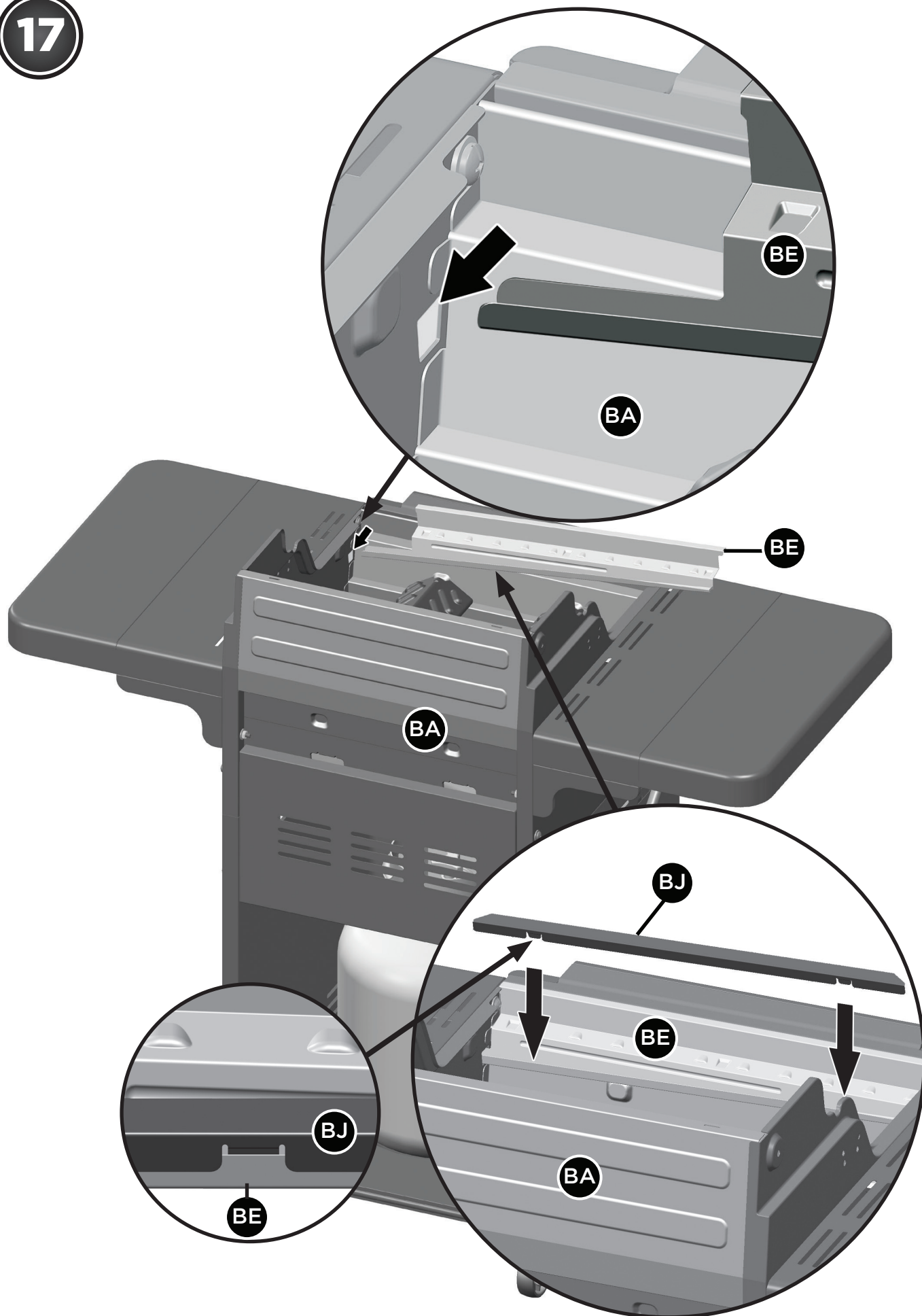

18

ATTENTION :
EMPILEZ LES GRILLES
DE CUISSON AVANT DE
POSITIONNER.

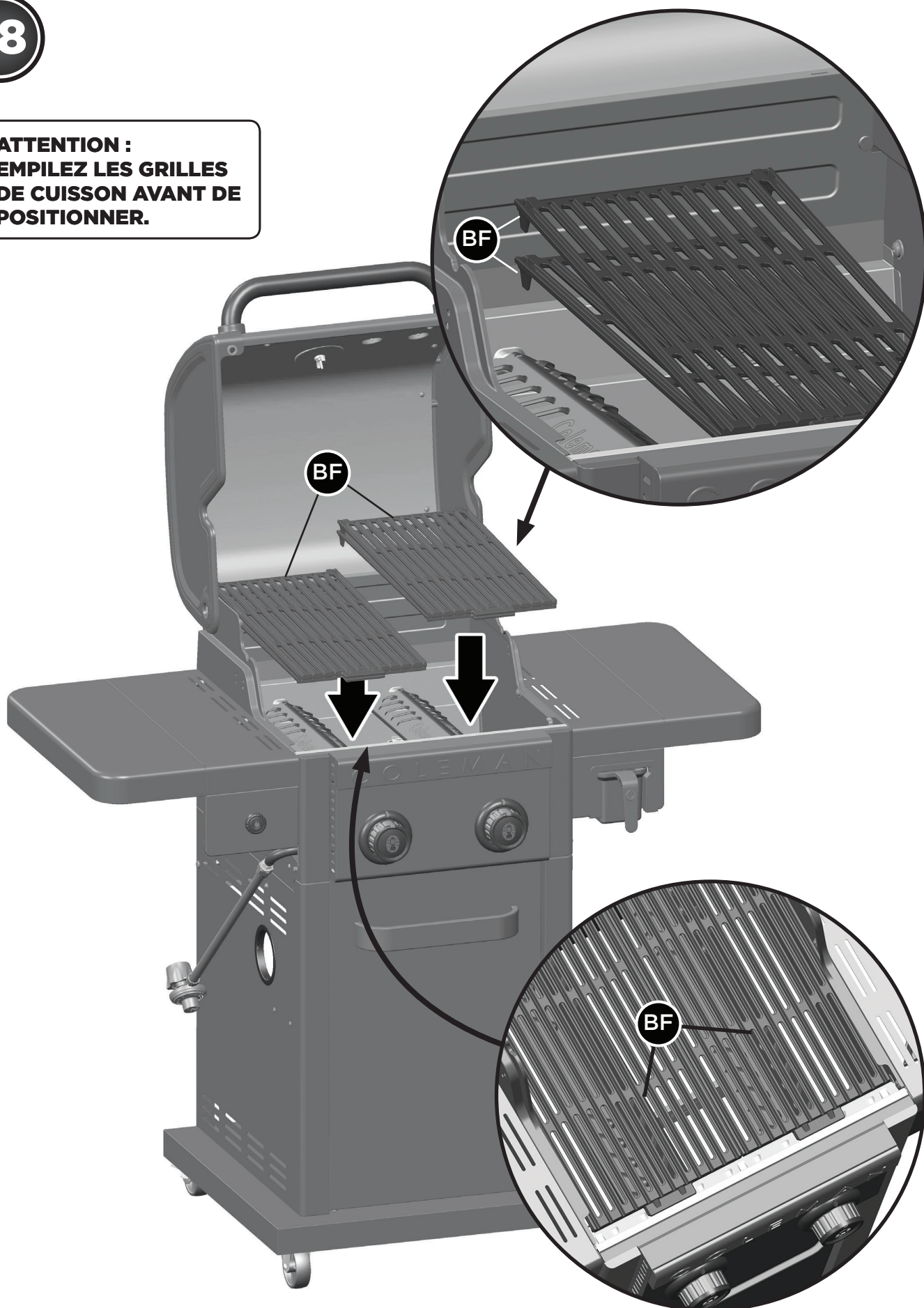

19

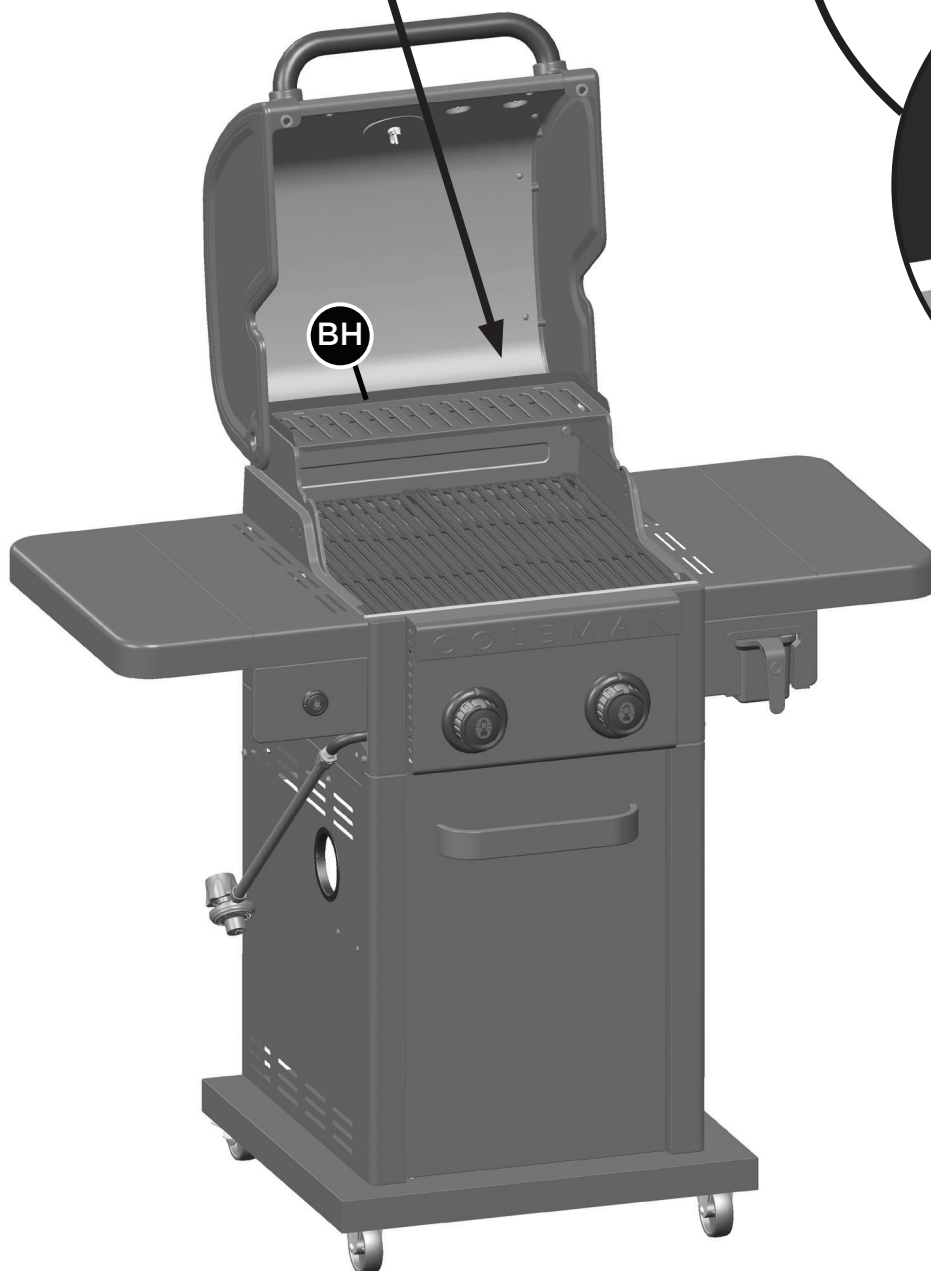
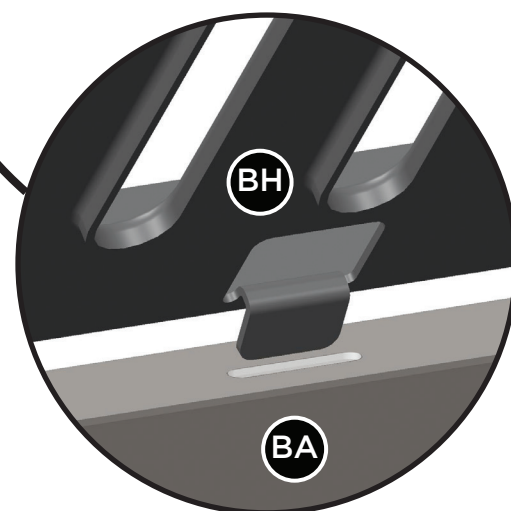
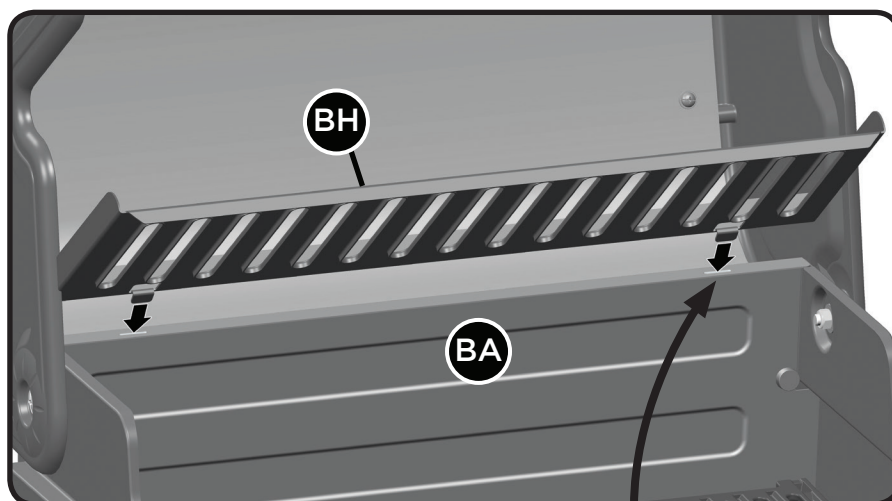

20

**SEULEMENT POUR LES MODÈLES À GAZ PROPANE.
POUR LE MODÈLE À GAZ NATUREL, SUIVEZ
L'ÉTAPE 21.**

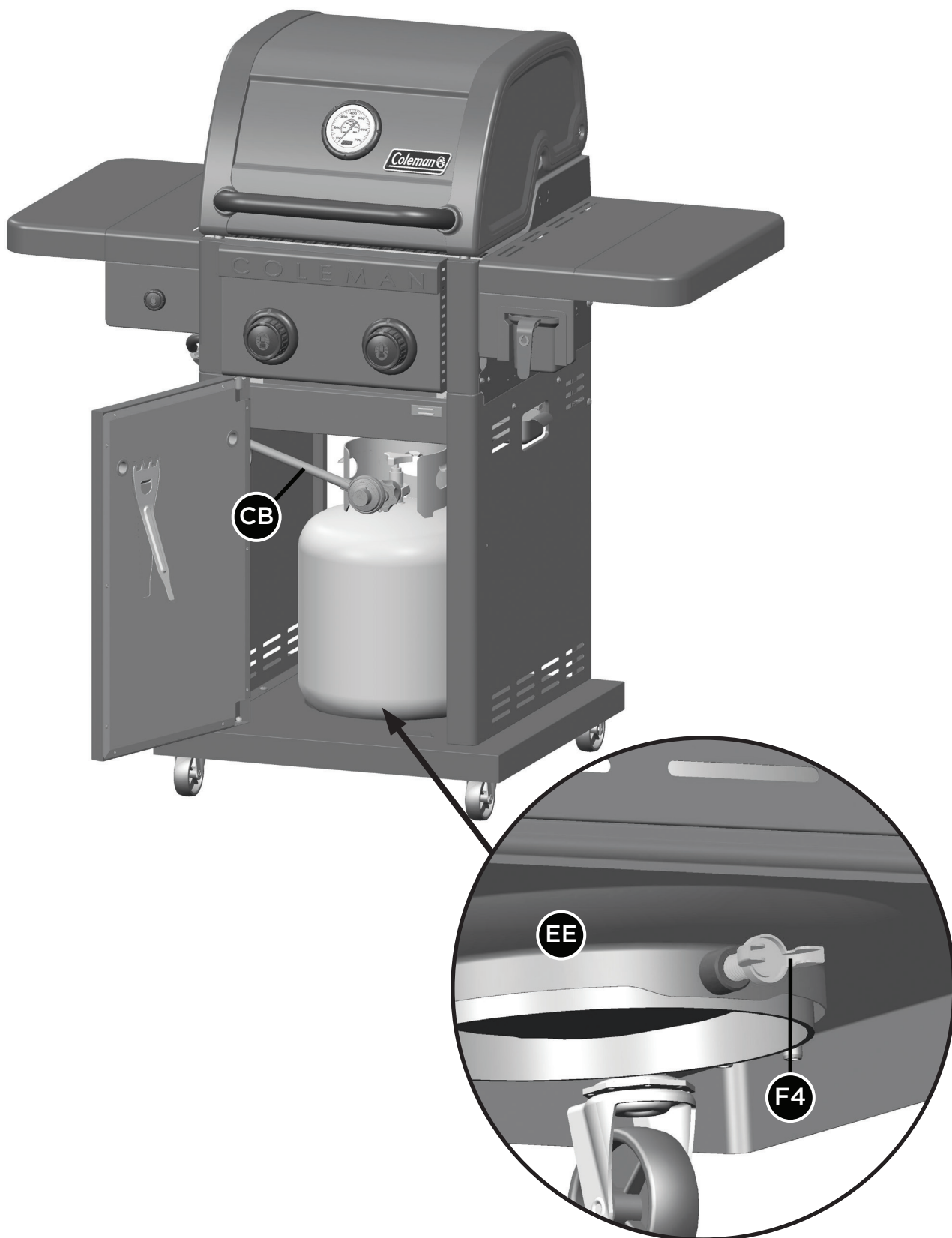

21 COMMENT CONVERTIR VOTRE BBQ À GAZ NATUREL

La configuration initiale de ce BBQ est réglée pour l'utilisation avec du gaz propane. Si vous désirez l'utiliser avec du gaz naturel, vous devez acheter la Trousse de conversion au gaz naturel, disponible chez Canadian Tire, no. d'article 85-2261-4.



IMPORTANT

Veillez à ce que l'emballage de la Trousse de conversion ait le symbole suivant :



**CONVERTIBLE
VALVE SYSTEM^{MC}**

MISES EN GARDE ADDITIONNELLES

Vous avez maintenant complété l'assemblage de votre BARBECUE COLEMAN^{MD} REVOLUTION^{MC}.

ÉTAPES SUIVANTES :

1. Positionnez votre BARBECUE
2. Lisez le MANUEL DE SÉCURITÉ ET D'ENTRETIEN
3. Effectuez la Liste de Contrôle du Grill

▲ AVERTISSEMENT :

POUR ASSURER LA SÉCURITÉ DE VOTRE FAMILLE, N'ESSEYEZ PAS D'ALLUMER CE BARBECUE TANT QUE VOUS N'AYEZ PAS LU LES PAGES 4 À 7 DE CE MANUEL DE SÉCURITÉ ET DE SOINS COLEMAN^{MD}. TOUS LES TESTS DE SÉCURITÉ ET DE FUITE DOIVENT ÊTRE EFFECTUÉS PAR L'UTILISATEUR AVANT D'ALLUMER CE BARBECUE.

▲ AVERTISSEMENT SURFACES CHAUDES

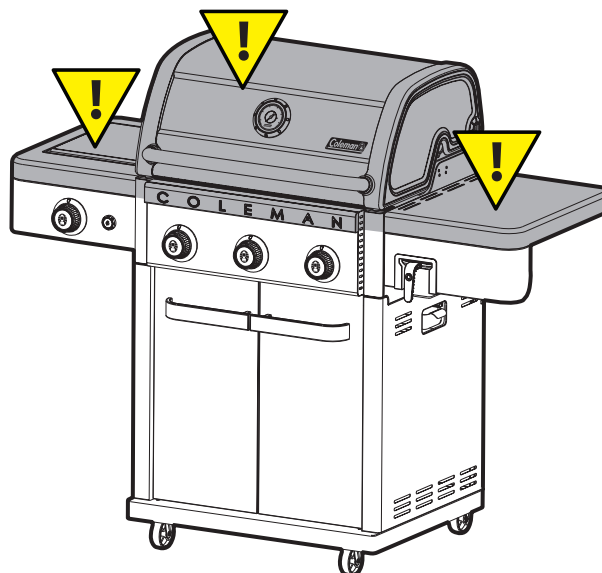

POSITIONNEZ VOTRE BARBECUE

Veillez toujours confirmer que ce Barbecue ne soit pas sous un objet combustible (ex : un auvent ou un parasol) ou à l'abris (ex : une véranda ou un gazebo) avant de l'allumer afin d'éviter un risque d'incendie.

Veillez toujours confirmer que ce Barbecue ne soit pas sous un surplomb d'une maison, d'un garage ou d'autre structure avant de l'allumer. Un surplomb peut servir à défléchir des embrasements et la chaleur irradiée dans la structure elle-même, ce qui pourrait causer un incendie.

Veillez toujours confirmer que ce barbecue soit positionné à plus de 36" (91.4cm) de matériaux ou de surfaces combustibles avant de l'allumer et qu'il n'y ait pas d'essence ou tout autre substances volatiles proche de ce Barbecue. Autrement, la température d'un feu de graisse ou de la chaleur irradiée peut être suffisante pour allumer des combustibles ou substances volatiles proches. Ne pas positionner proche de fenêtres, de clôtures ou de grillages.

Veillez toujours situer le Barbecue la où il y aura amplement d'air de combustion et de ventilation, mais ne le positionnez jamais directement dans le trajectoire d'un vent fort.

Placez le barbecue à niveau pour une performance optimale de Flare-Free Technology^{MC}.



Participez au



facebook.com/colemangrills



twitter.com/colemangrills

Fabriquées par Winners Products Engineering Ltd.

Coleman^{MD},  et  sont des marques déposées de
The Coleman Company, Inc. utilisées sous licence. ©2018 The Coleman Company, Inc.