



# REVOLUTION<sup>MC</sup>

## 4 BRÛLEURS



**FLARE FREE**  
**TECHNOLOGY<sup>TM</sup>**

## GUIDE DE MONTAGE

85-3167-4 (G53206) Propane

### **GARANTIE DE 5-ANS LIMITÉE**

Lisez ce guide au complet et conservez-le pour consultation.

Montez votre gril immédiatement. Les réclamations relatives aux pièces manquantes ou endommagées doivent être effectuées dans un délai de 30 jours suivant l'achat.

Réponse a vos questions sur votre produit, pièces, garantie et obtenir de l'aide technique, appelez nous au 1-800-275-4617.



## PRODUIT LOURD NÉCESSITANT 2 PERSONNES POUR LE SOULEVER

### CE GUIDE DOIT ÊTRE RANGÉ AVEC LE PRODUIT À TOUT MOMENT

Pour COMMANDER des pièces de rechange ou des accessoires non couverts par la garantie ou ENCORE pour activer votre garantie, consultez notre site Web à l'adresse [www.colemanbbqs.com](http://www.colemanbbqs.com)

#### ⚠ MISE EN GARDE

Rebords coupants. Portez des gants pour monter votre gril.

#### ⚠ MISE EN GARDE

Lisez et observez toutes les consignes de sécurité, instructions d'assemblage et directives d'entretien et d'utilisation avant de tenter d'assembler l'appareil et de cuisiner.

#### ⚠ INSTALLATEUR, MONTEUR OU CONSOMMATEUR

Ce guide doit toujours être conservé avec le produit.

#### ⚠ AVERTISSEMENT

Tout manquement aux directives du fabricant risque de causer des incendies, des explosions et des dommages matériels dangereux, ainsi que des blessures graves, voire la mort.

Suivez toutes les procédures de vérification d'étanchéité avant d'utiliser le barbecue, même si le gril a été assemblé par le distributeur. N'essayez pas d'allumer ce barbecue sans avoir lu la partie sur les directives d'allumage du guide d'entretien et de sécurité.

#### ⚠ DANGER

1. Si vous sentez une odeur de gaz:
  - a. Coupez l'alimentation en gaz de l'appareil
  - b. Éteignez toute flamme nue
  - c. Ouvrez le couvercle
  - d. Si l'odeur persiste, tenez-vous loin de l'appareil et communiquez immédiatement avec votre fournisseur en gaz ou le service d'incendie local.
2. Deux personnes sont nécessaires pour monter l'appareil.
3. Faites attention aux rebords coupants.

#### ⚠ AVERTISSEMENT

1. Ne pas entreposer ni utiliser de l'essence ni d'autres vapeurs ou liquides inflammables dans le voisinage de l'appareil, ni de tout autre appareil.
2. Une bouteille de propane qui n'est pas raccordée en vue de son utilisation, ne doit pas être entreposée dans le voisinage de cet appareil ou de tout autre appareil.

#### ⚠ ATTENTION

EN PLEIN SOLEIL, ET EN FONCTIONNEMENT, L'ACIER INOXYDABLES ET EN ACIER DU BARBECUE PEUT DEVENIR TRÈS CHAUD.

**CE BARBECUE EST RÉSERVÉ À UN USAGE EXTÉRIEUR**  
**ENTREZ EN CONTACT AVEC LE CENTRE D'APPELS S'IL MANQUE DES PIÈCES**  
**1-800-275-4617**

# LISTE DES FIXATIONS

## OUTILS REQUIS POUR L'ASSEMBLAGE

- Tournevis cruciforme n° 2 (long et court)
- Tournevis pour écrous à fente de 1/4 po (long et court)
- Clé à molette
- Pinces

No.	Désignation	N° de pièce	Quantité
1	1/4"-20UNCx38 vis	20120-13038-250	6
2	1/4"-20UNCx16 vis	20120-13016-250	26
3	NO.10-24UNCX13 vis	20124-10013-250	18
4	NO.8-32UNCX18 vis	20132-08018-250	2
5	NO.8-32UNCX10 vis	20332-08010-250	3
6	ST4.2X10 vis autotaraudeuse	22500-42010-137B	9
7	Rondelle caoutchoute	G501-0054-9100	10
8	1/4"-20UNC écrou	30220-13000-250	2
9	NO.8-32UNC écrou	30232-08000-250	2
10	Bouton	G532-3600-9000	1
11	M4 Wing Nut	33301-04000-032	1
12	Goupille	G405-0019-9200	1
13	Agrafe	G350-0026-9000	1

**⚠ Attention:**  
**La tôle peut causer des blessures. Portez des gants pour effectuer l'assemblage du barbecue.**  
**Soyez prudent lors de l'assemblage.**

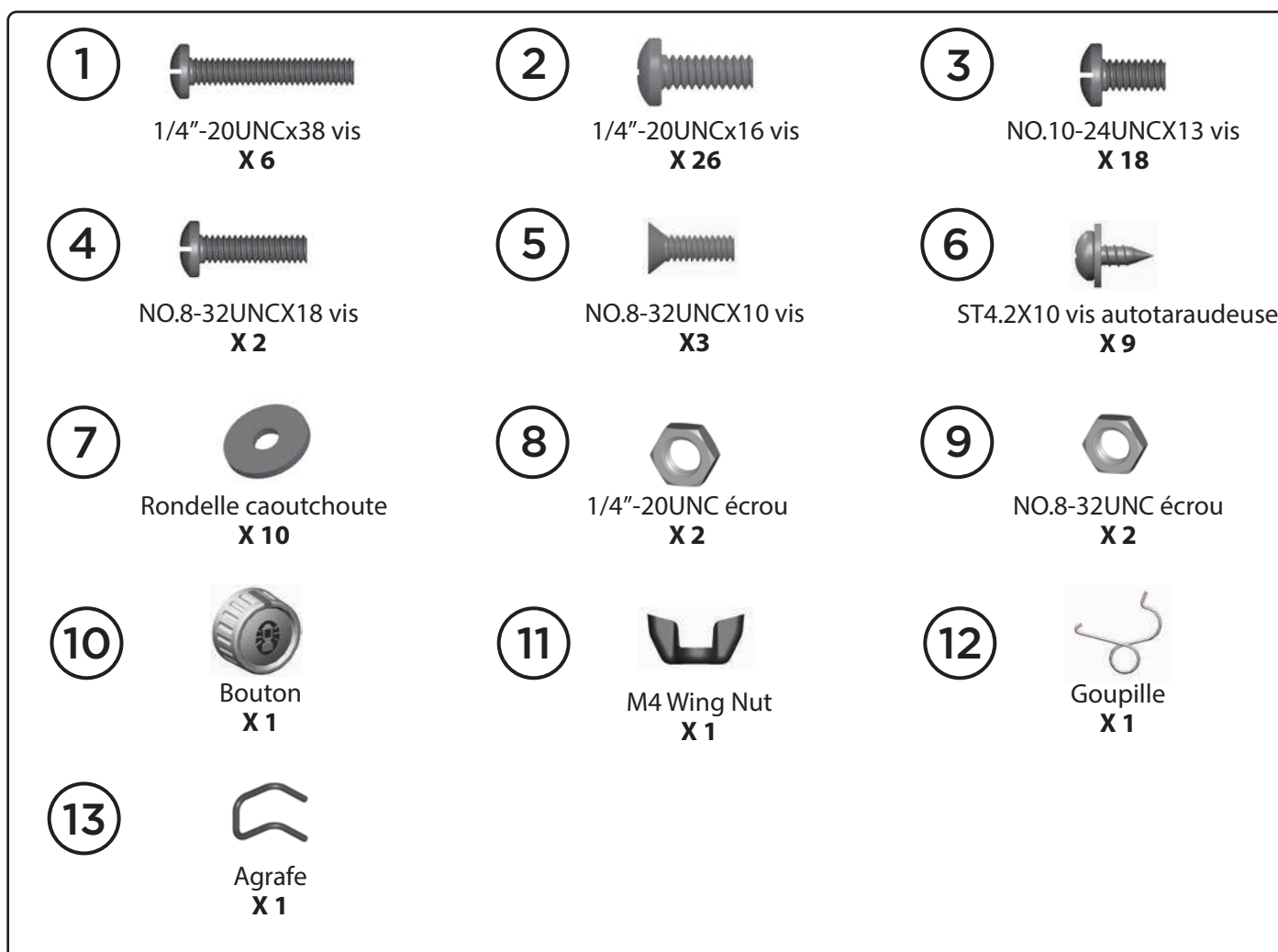

## AVANT D'ASSEMBLER LE BARBECUE, LISEZ ATTENTIVEMENT CES INSTRUCTIONS.

Assemblez le barbecue sur une surface propre et plane. Le barbecue est lourd. Il est nécessaire que deux personnes l'assemblent.

## LIST DE PIÈCES DU MODÈLE POUR 85-3167-4 (G53206)

N°	Qte.	Désignation	N° de pièce	N°	Qte.	Désignation	N° de pièce
AA	1	Assemblage soudé du couvercle supérieur	G532-2500-02	DA	1	Tablette latéral gauche	G532-0900-01
AB	1	Poignée du couvercle	G532-0004-01	DB	1	Bordure gauche de la tablette latérale	G532-C800-01
AC	1	Thermomètre	G532-0007-01	DC	1	Support arrière, tablette latéral gauche	G532-1300-01
AD	1	Collerette de Thermomètre	G532-0006-01	DD	1	Brûleur latéral	G532-5200-01
AE	2	Vis pour couvercle supérieur	G466-0007-01	DE	1	Cuvette de propreté, brûleur latéral	G515-0083-01
AF	2	Butoirs du couvercle, avant	G527-0002-02	DF	1	Fil de l'électrode, brûleur latéral	G515-0039-01
AG	2	Butoirs du couvercle, arrière	G303-0038-01	DG	1	Couvercle, brûleur latéral	G532-0029-01
BA	1	Compartiment des brûleurs	G532-2700-01	DH	1	Gril de cuisson du brûleur latéral	G501-0077-01
BB	4	Brûleurs principaux	G532-3500-01	DI	1	Tablette latéral droite	G532-0030-01
BC	3	Armature de brûleur	G532-0041-01	DJ	1	Bordure droite de la tablette latérale	G532-A800-01
BD	4	Plaque de distribution de chaleur	G532-0016-01	DK	1	Support arrière, tablette latéral droite	G532-1700-01
BE	1	Chenal de graisse	G532-0015-01	DL	1	Support de récipient à graisse - Flare Free	G532-0031-02
BF	6	Grilles de cuisson	G532-0017-02	DM	1	Récipient à graisse - Flare Free	G532-0031-02
BG	1	Outil de nettoyage	G532-0049-01	EA	1	Panneau latéral gauche	G532-1000-02
BH	1	Grille de réchaud	G532-0018-01	EB	1	Panneau latéral droit	G532-1100-02
BI	1	Porte-allumettes	G501-0068-01	EC	1	Assemblage de la porte gauche	G532-A100-01
BJ	1	Écran de chenal de graisse	G532-0063-01	ED	1	Assemblage de la porte droite	G532-A200-01
CA	1	Ensemble du collecteur - PL	G532-9700-01	EE	2	Poignée de porte	G532-0026-01
CB	1	Regulateur	G606-0008-01	EF	1	Étagère inférieure - PL	G532-0600-02
CC	1	Soupape du brûleur latéral - PL	G532-0072-01	EG	2	Roulette avec frein	G350-0023-01
CD	1	Tuyau métallique du brûleur latéral	G401-0068-01	EH	2	Roulette	G350-0024-01
CE1	1	Ensemble de l'allumeur électronique	G532-0019-01	EI	2	Ensemble d'aimant pour la porte	G527-0037-01
CE2	1	Capuchon pour la pile de l'allumeur	G532-0019-02	F1	1	Kit de quincaillerie	G532-B006-01
CE3	1	Bouton d'allumage Instastart™	G532-0082-01	F2	1	Manuel	G532-M006-01
CF	1	Ensemble d'électrodes du brûleur principal	G515-0067-01	F3	1	Manuel de sécurité et entretien	G363-M002-02
CG	5	Bouton de commande	G532-3600-01	F4	1	Vis de bonbonne	G505-0047-01
CH	5	Collerettes de bouton de commande	G363-0026-01				
CI	1	Panneau de commande	G532-0076-01				
CJ	1	Barre de support avant	G532-9000-01				
CK	1	Récipient à graisse, compartiment des brûleurs	G416-0015-01				
CL	2	Rail de récipient à graisse	G466-0034-01				
CM	1	Panneau arrière supérieur	G532-0067-01				
CN	1	Panneau arrière inférieur	G532-0066-01				
CO	1	Ecran thermique, compartiment des brûleurs	G532-0023-01				
CP	1	Ecran thermique - réservoir	G532-0033-01				
CQ	1	Fil d'exclusion du réservoir	G532-0077-01				



# INSTRUCTIONS D'ASSEMBLAGE

1

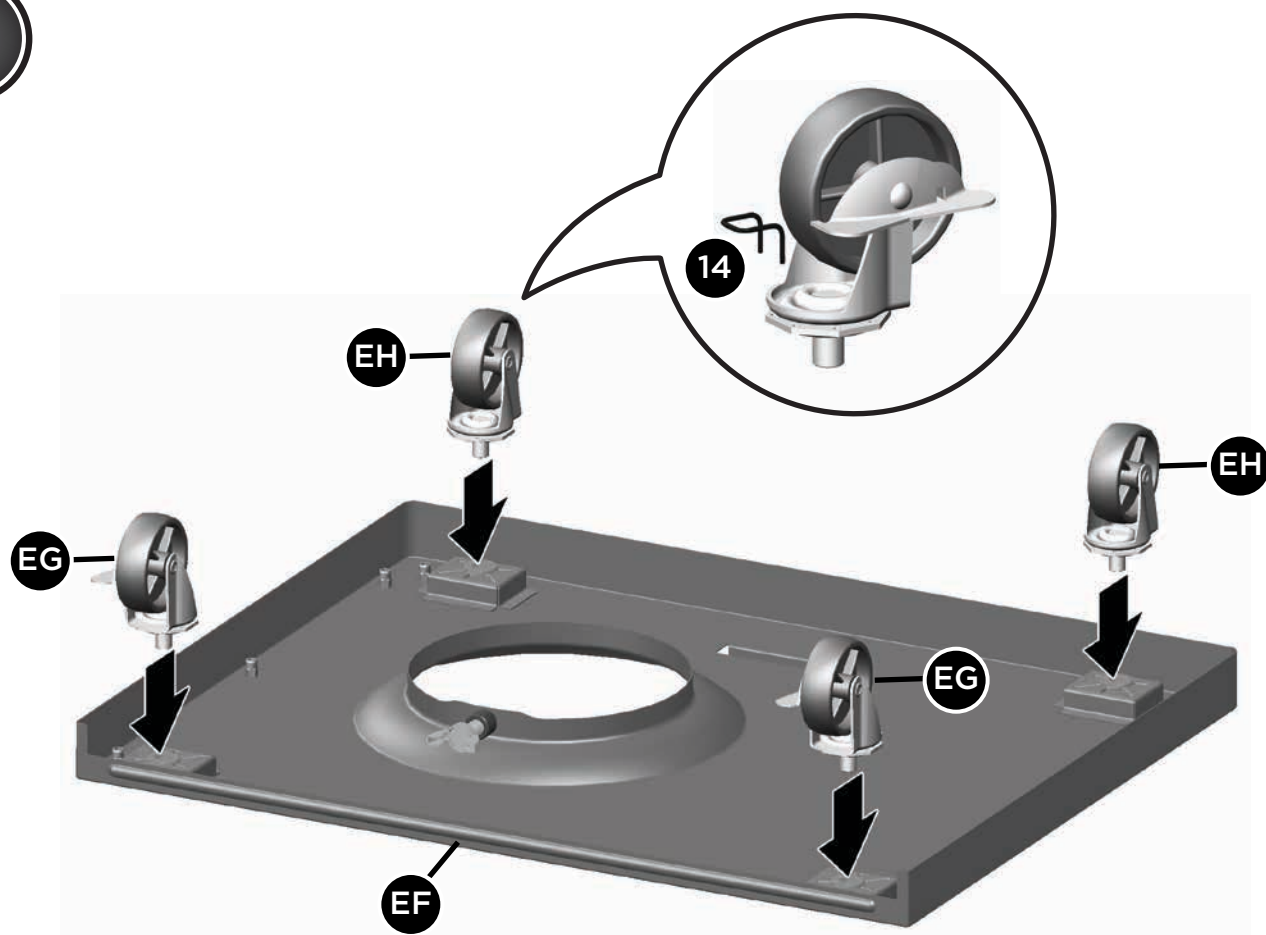



# INSTRUCTIONS D'ASSEMBLAGE

2

2X

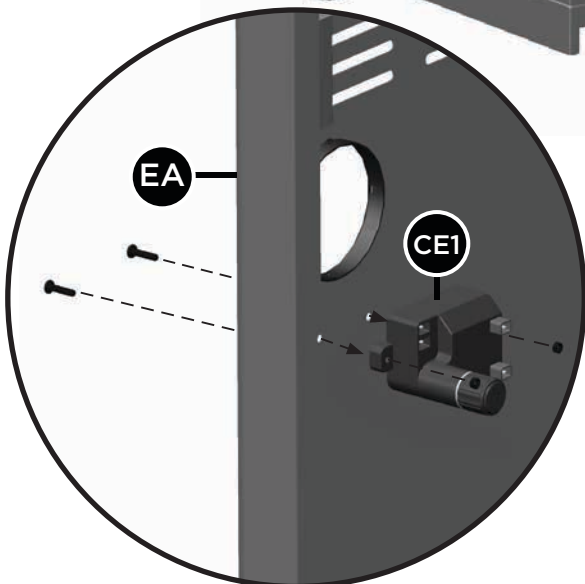
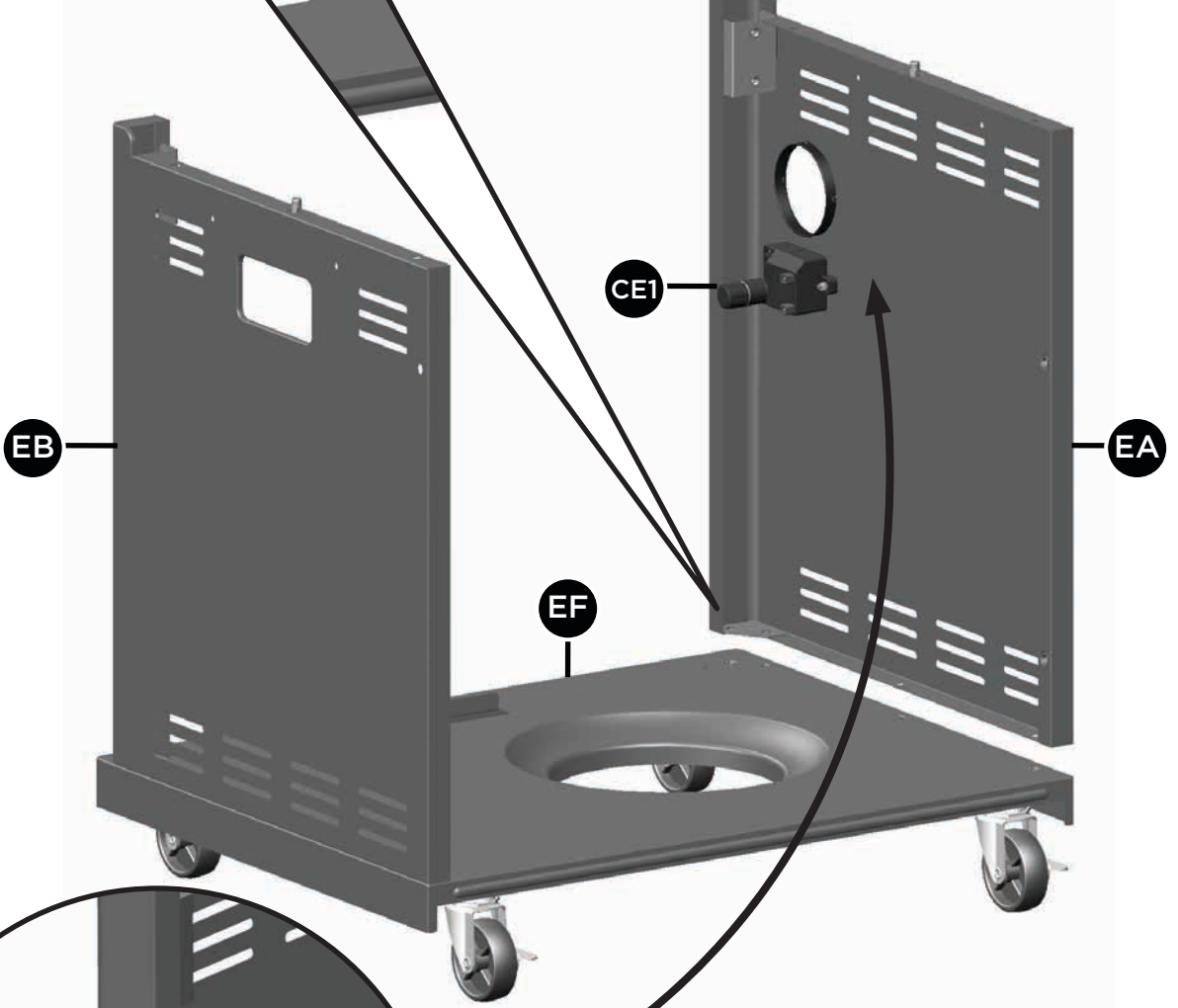
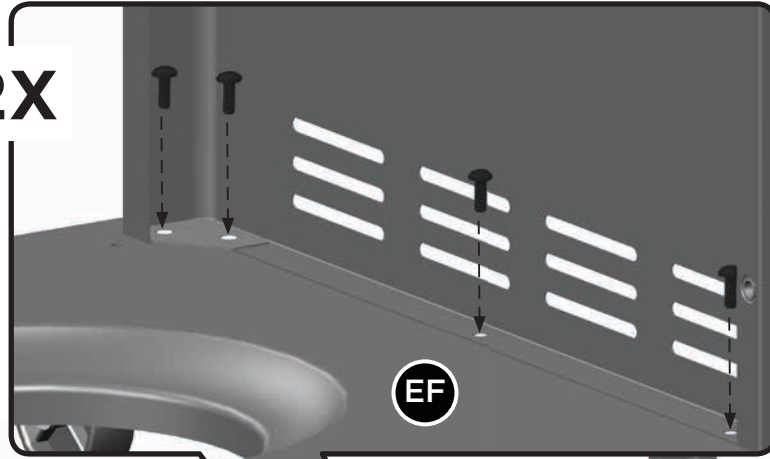
2

X 8



4	9
	
X 2	X 2

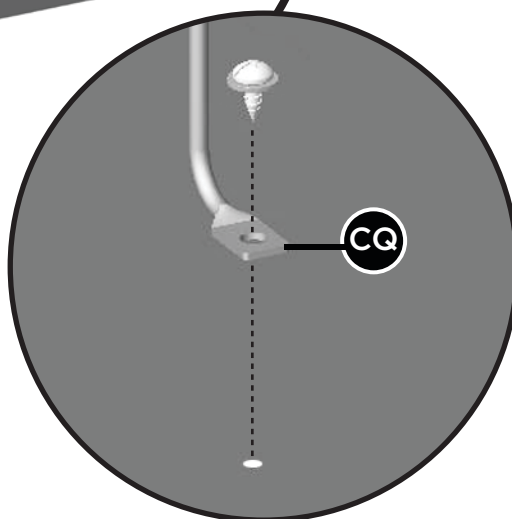
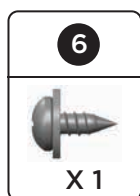
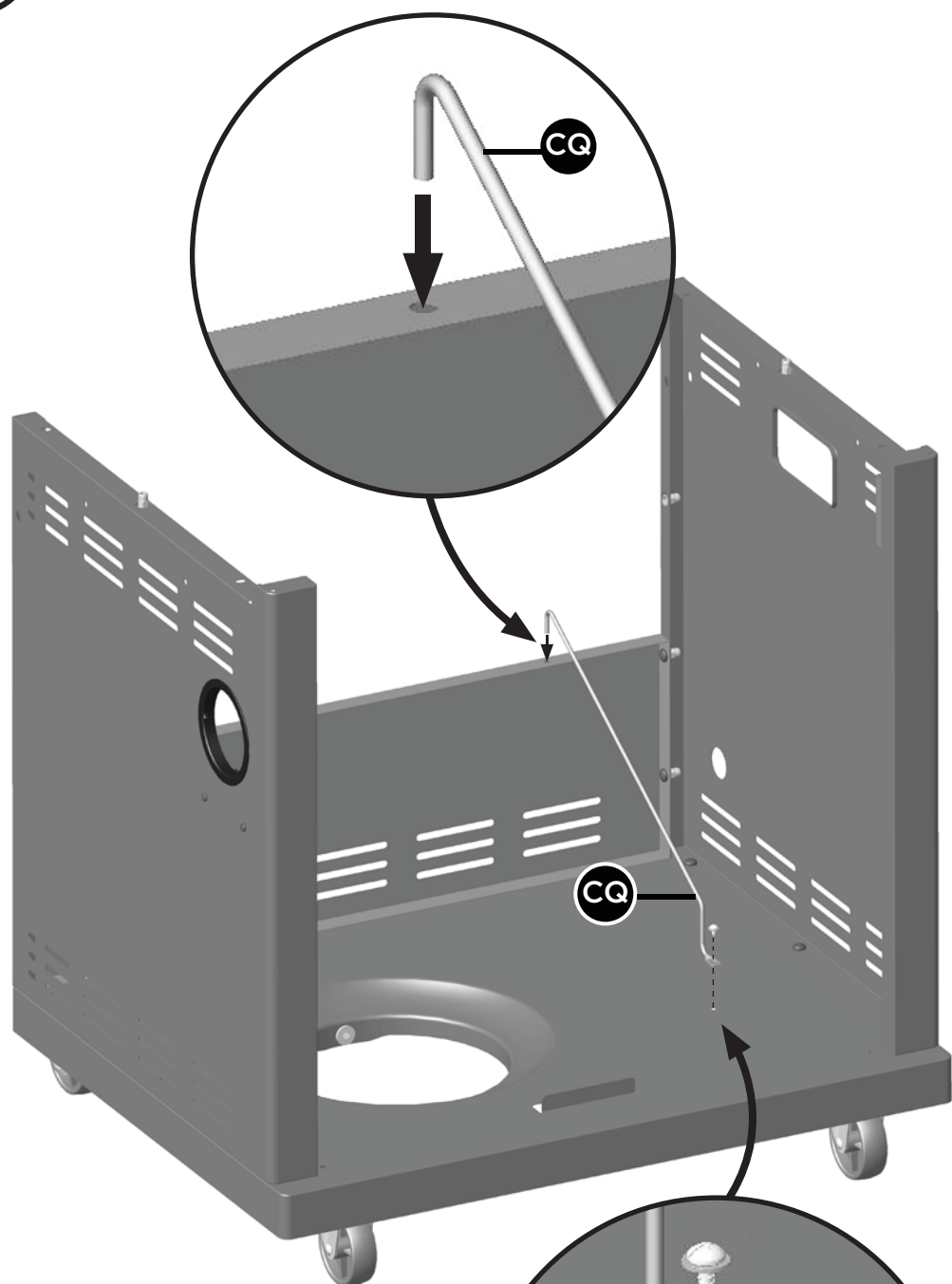

4



5

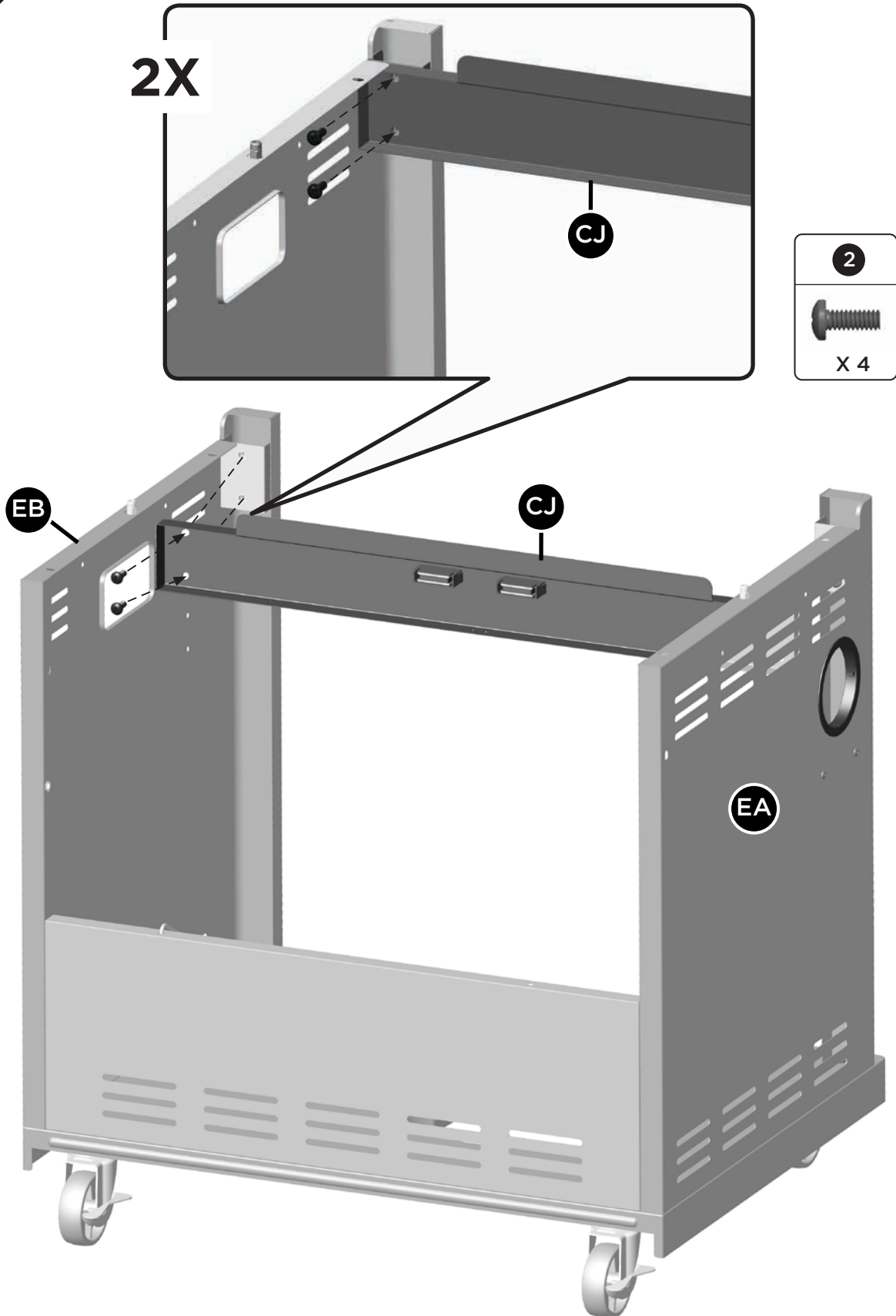

6

A.

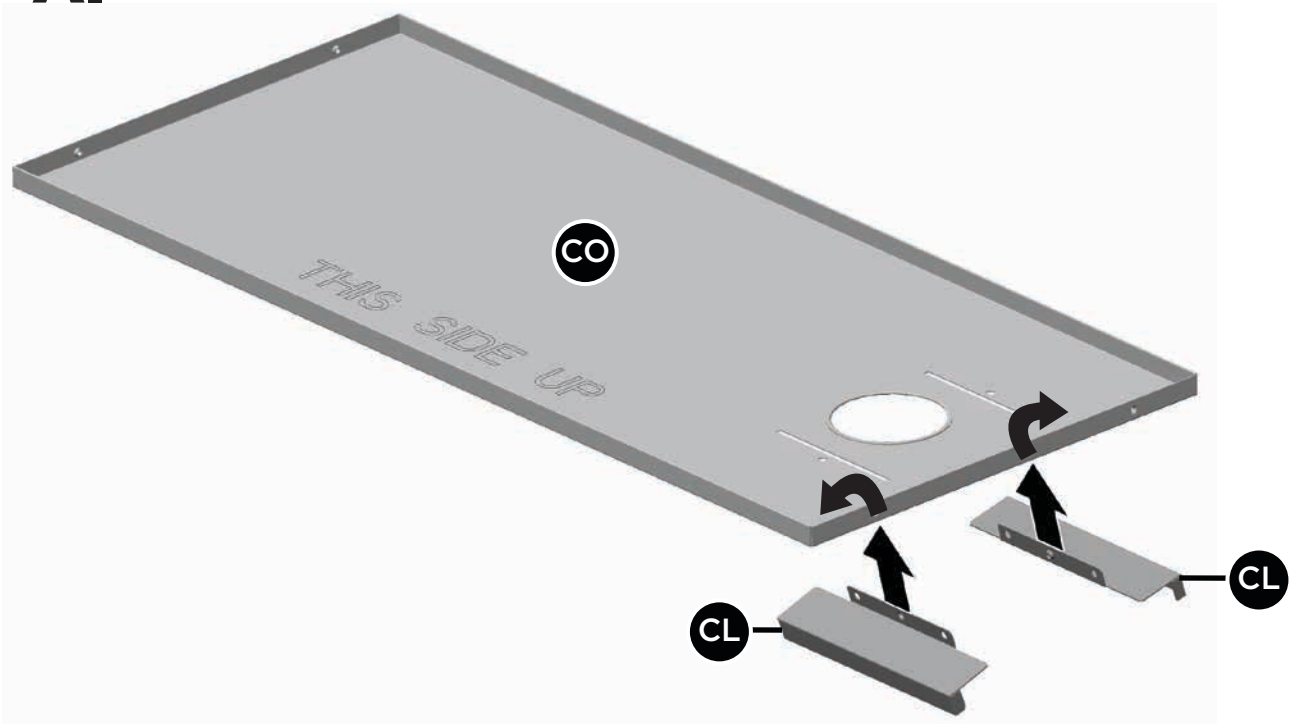

B.

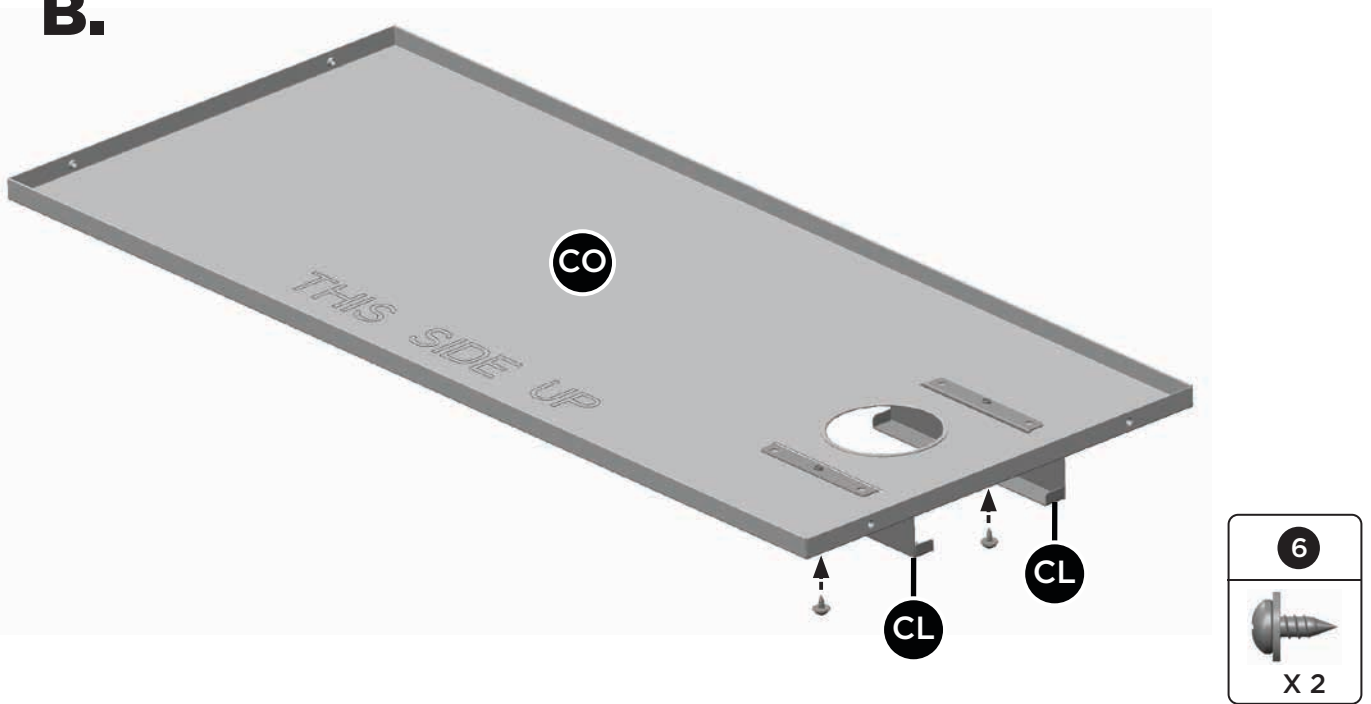

6

C.

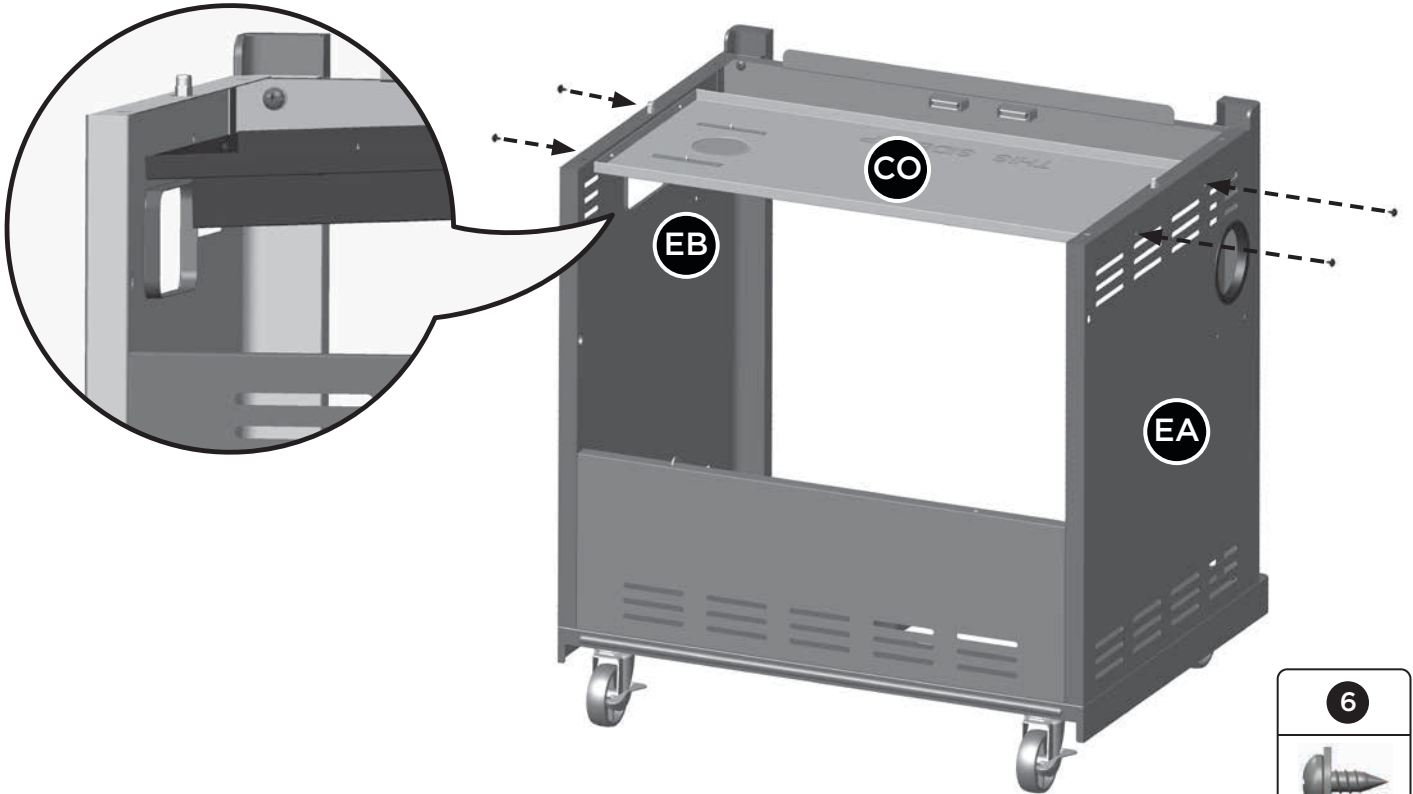

D.

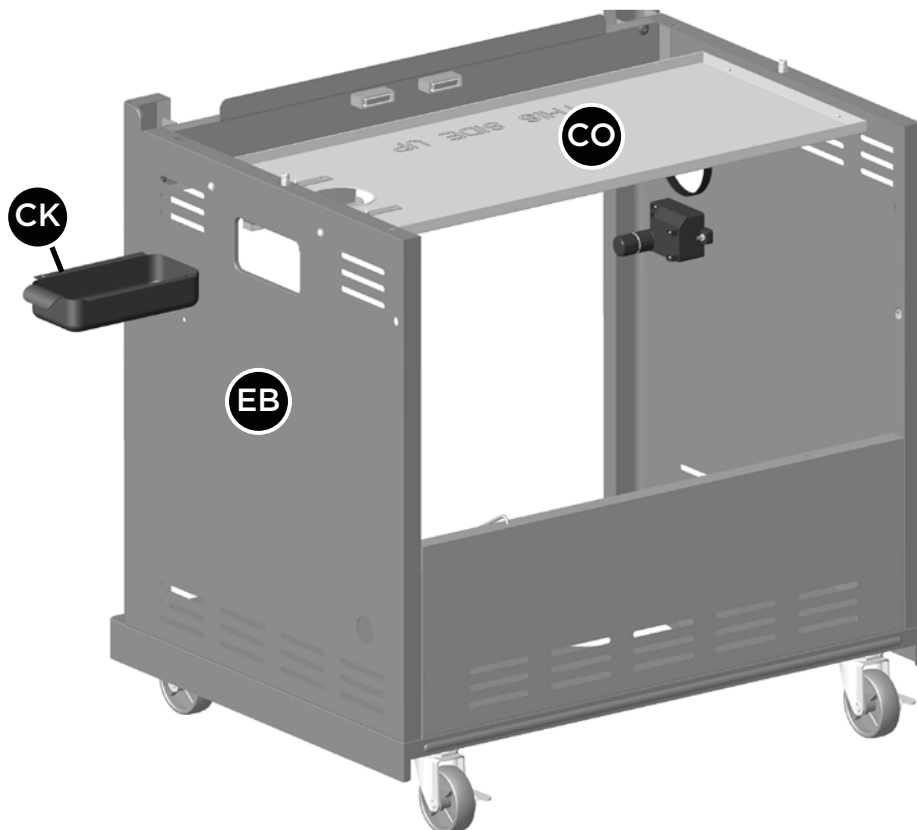

7

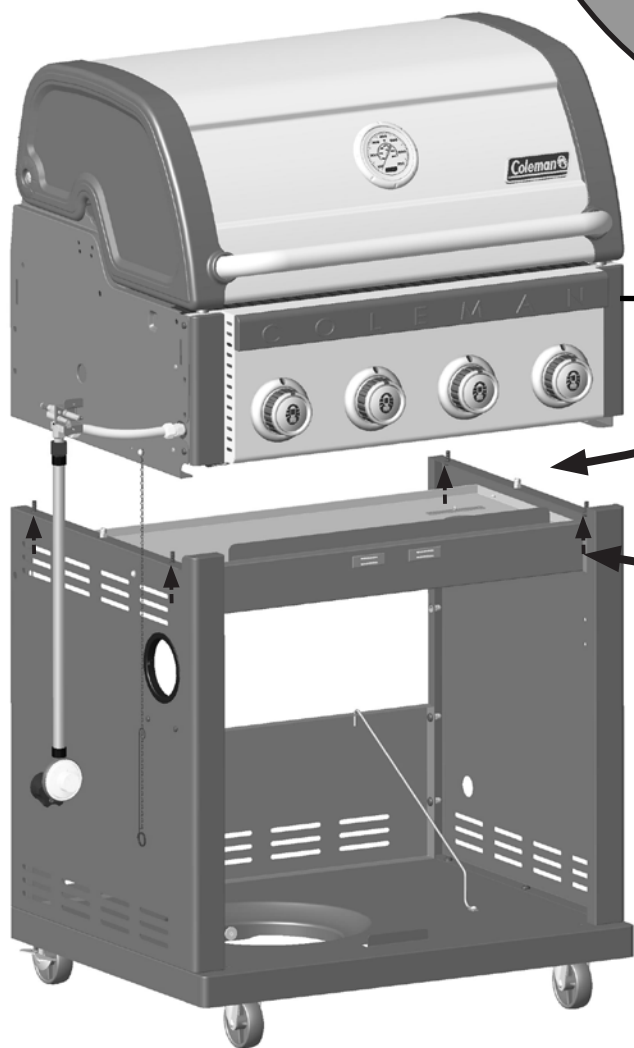
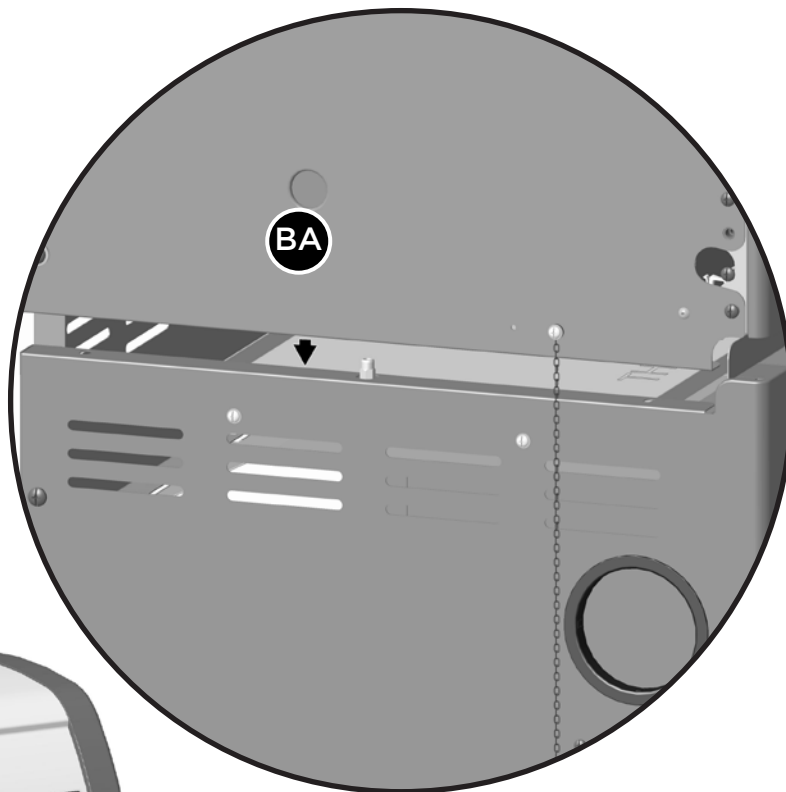

BA

2



X 4

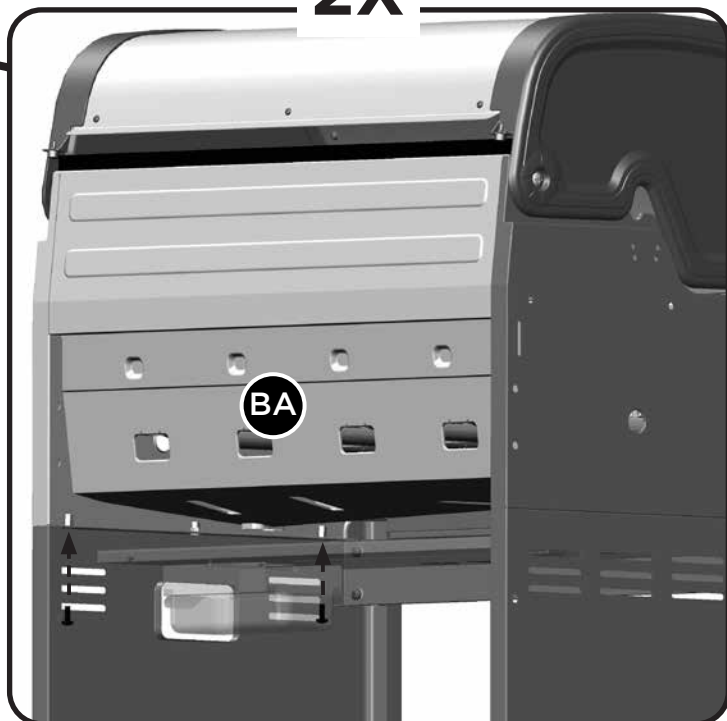

2X

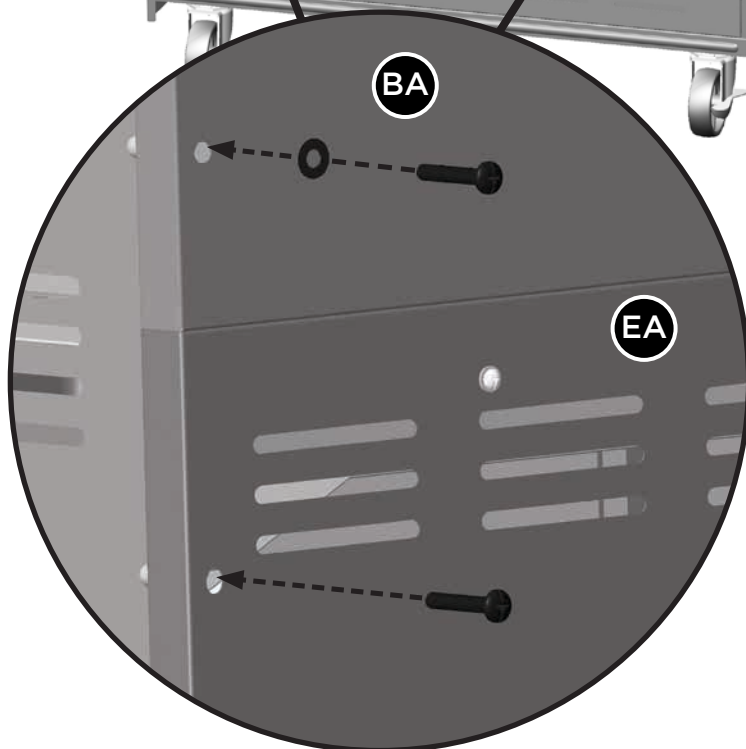
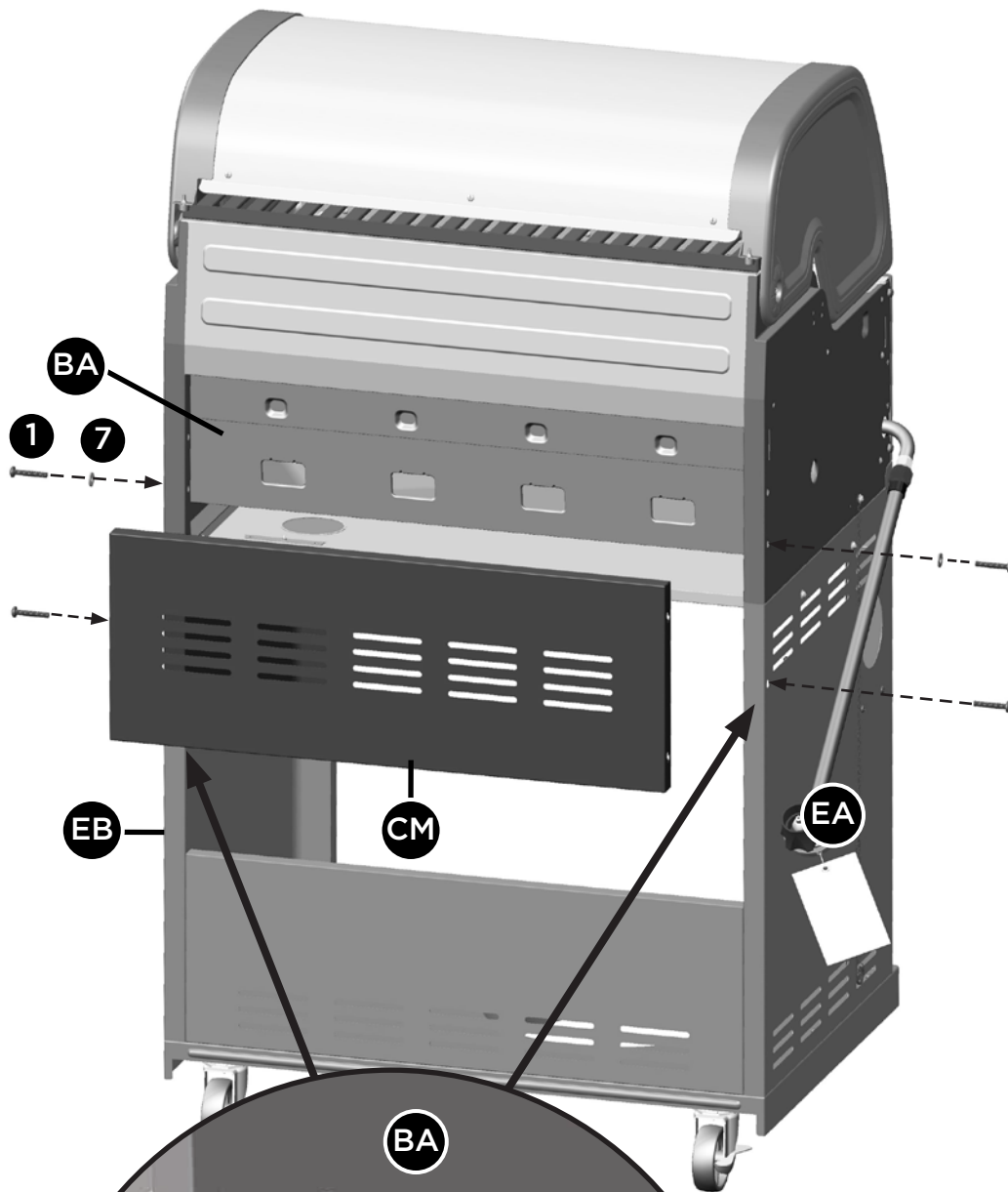

**⚠ AVERTISSEMENT :  
ATTENTION AUX  
MOINS!**

8



1	7
	
X 4	X 2

9

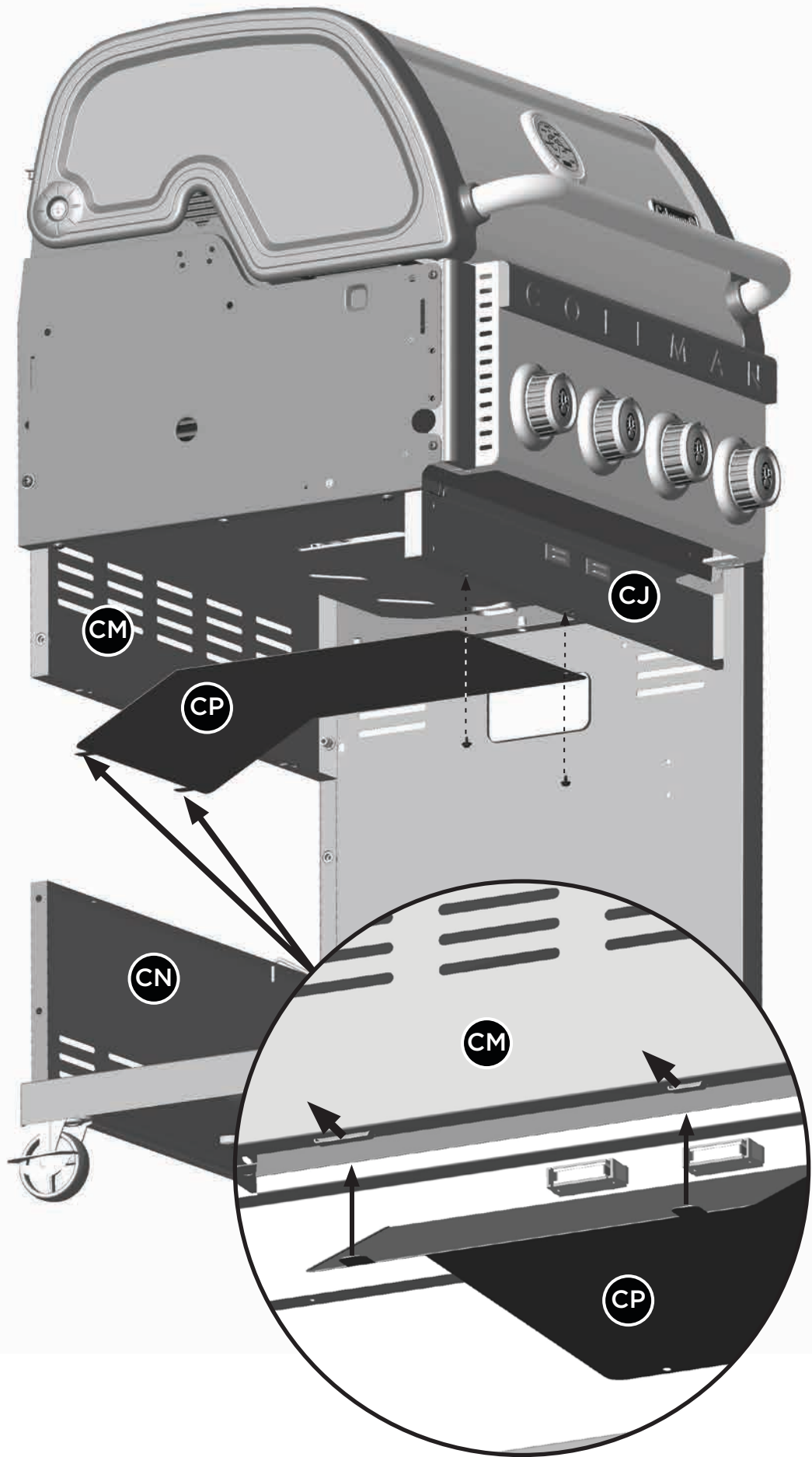

10

A.

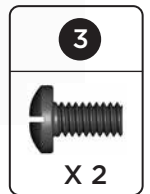
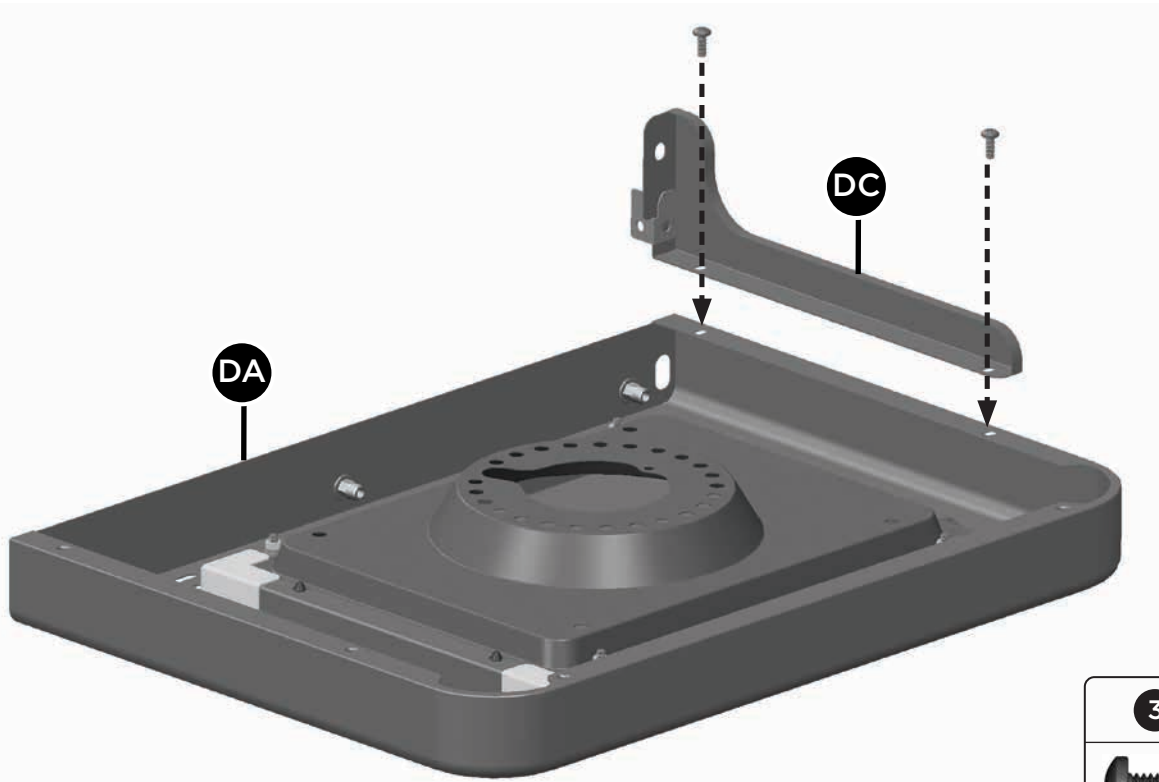

B.

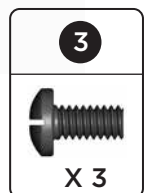
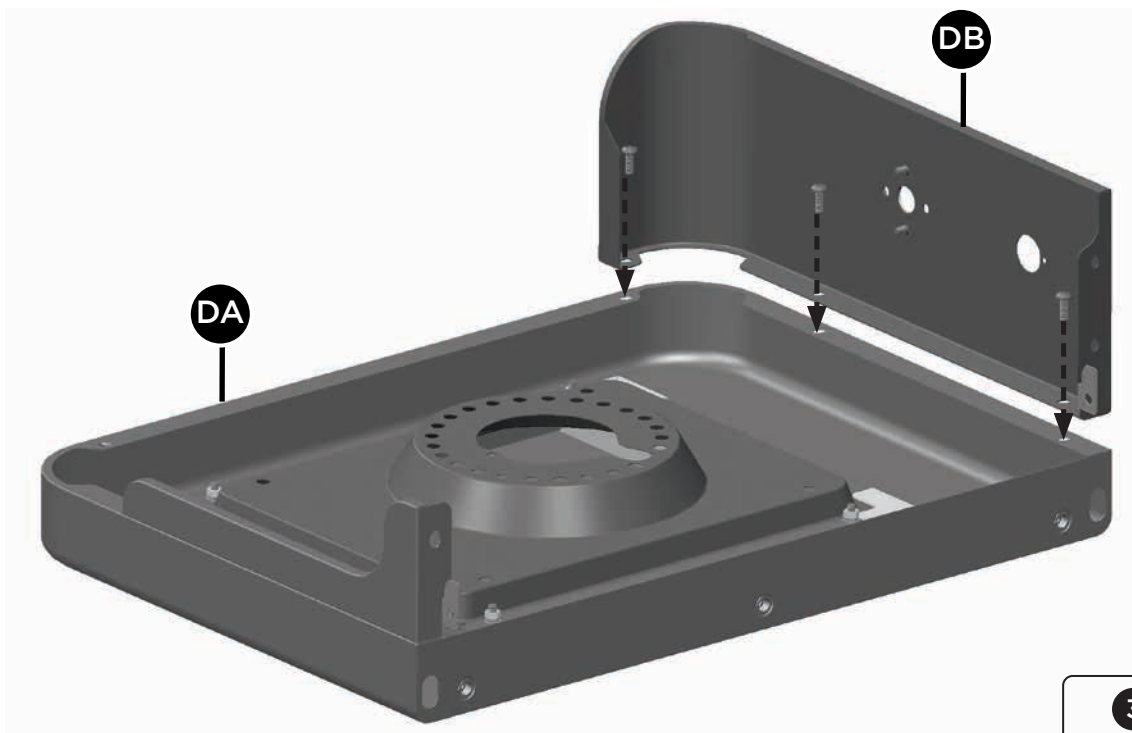

11

A.

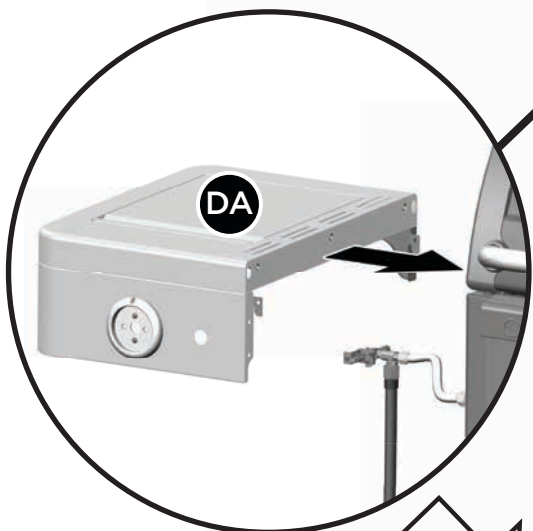
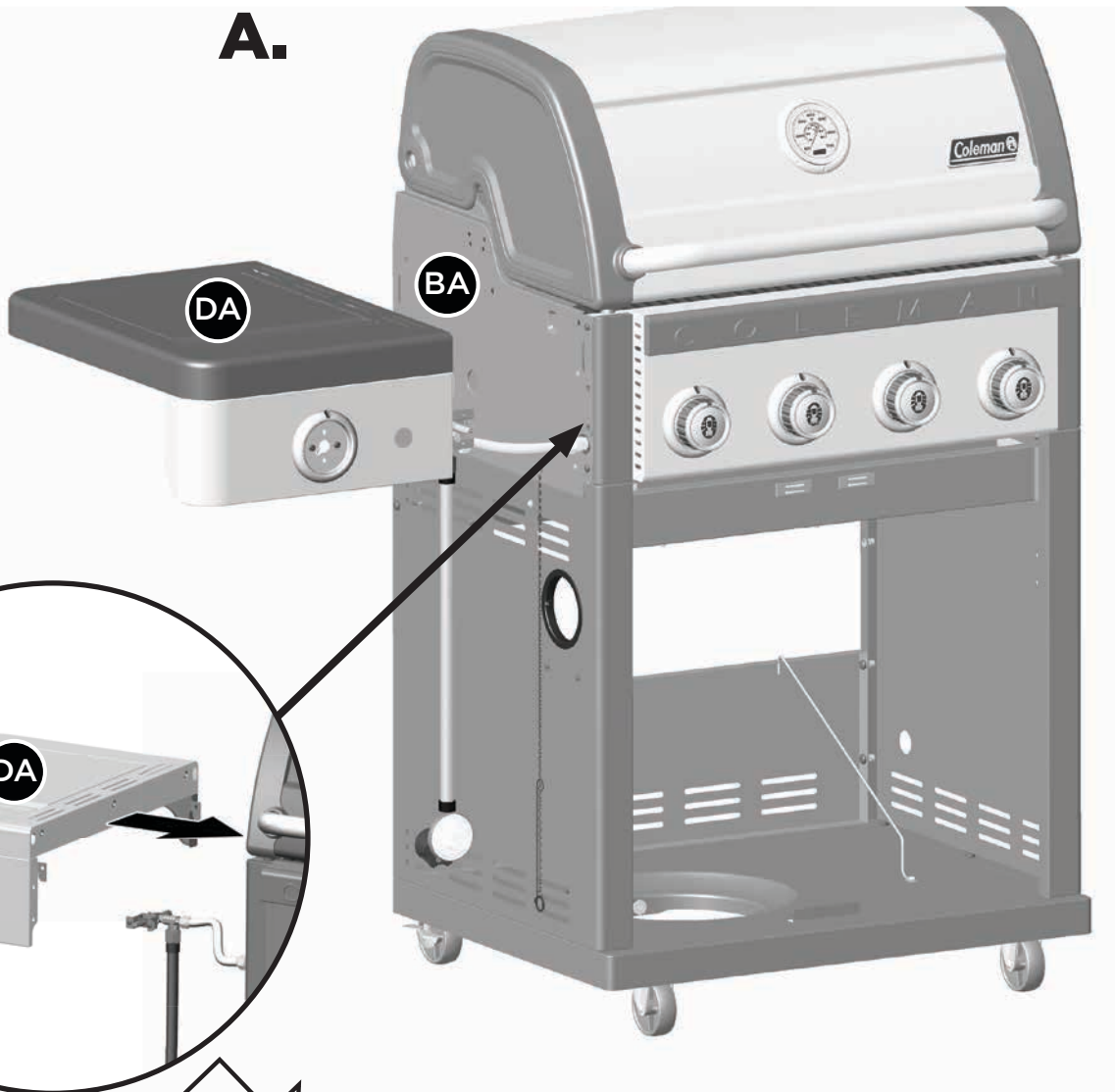

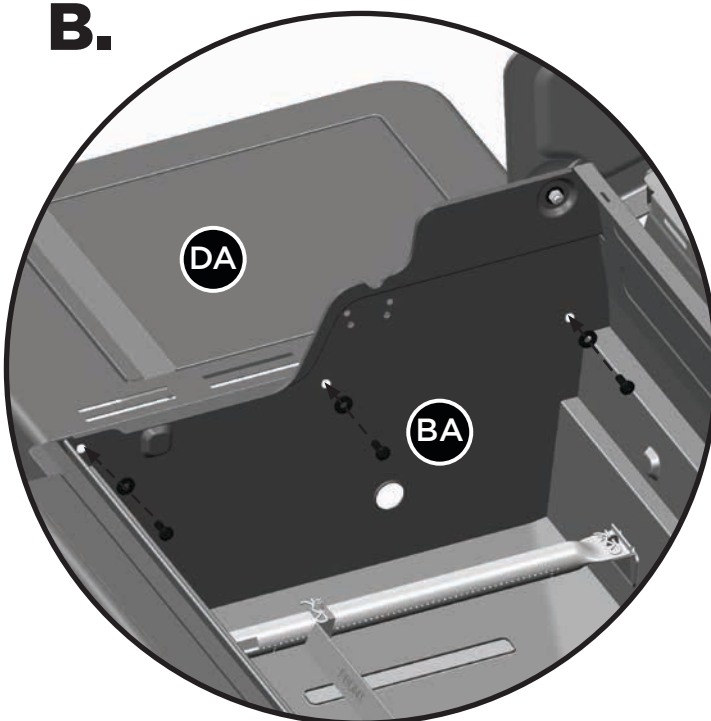

B.



**CONSEIL:**

Assurez-vous que le côté caoutchouté de la rondelle soit en contact avec le compartiment des brûleurs.

2	7
	
X 3	X 3

11

C.

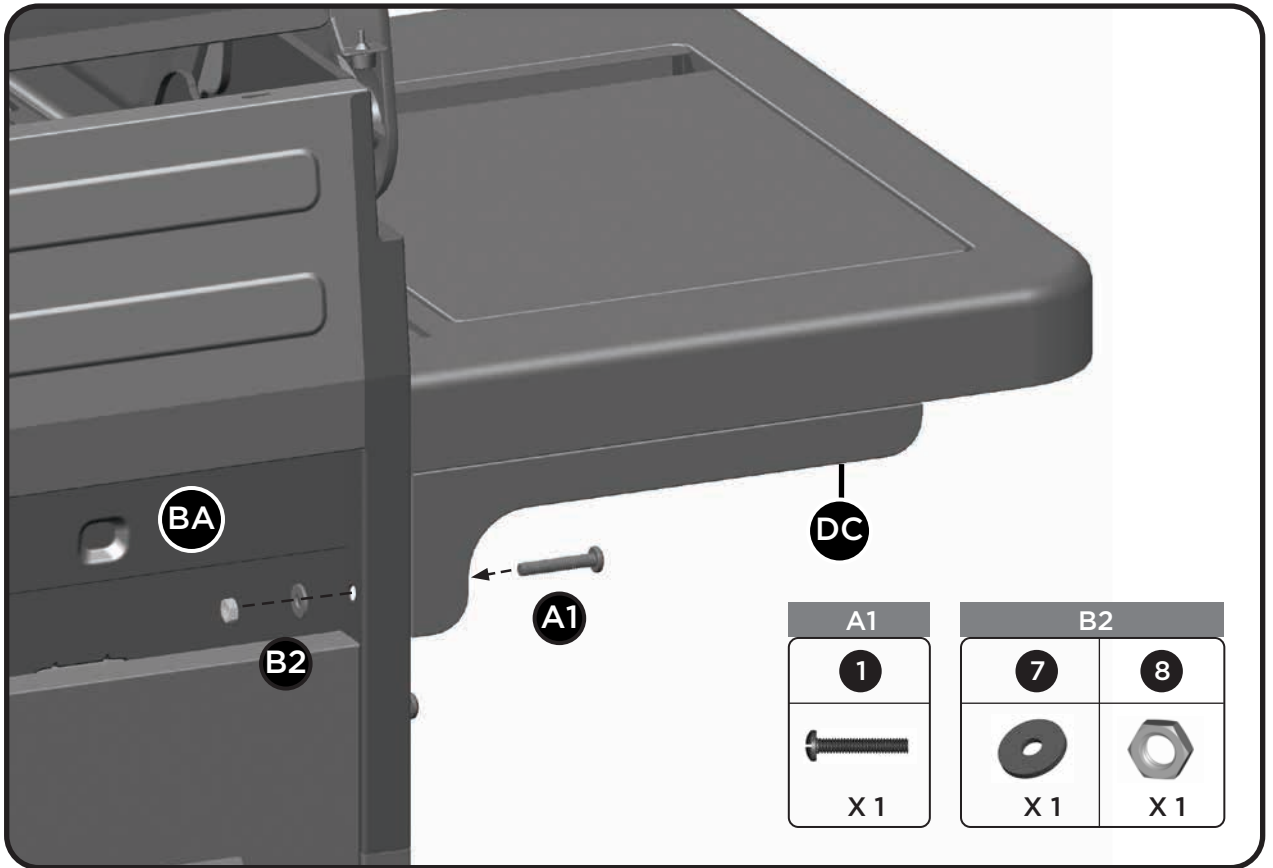

D.

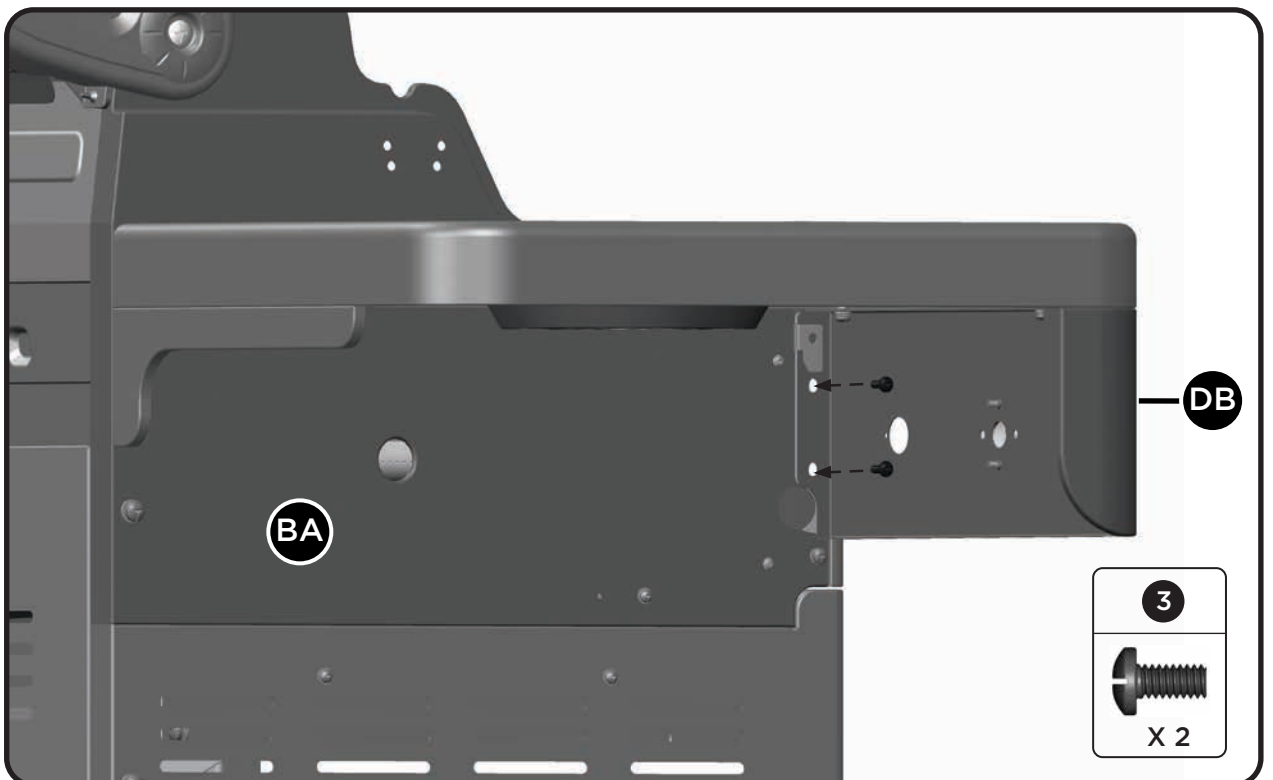

11

E.

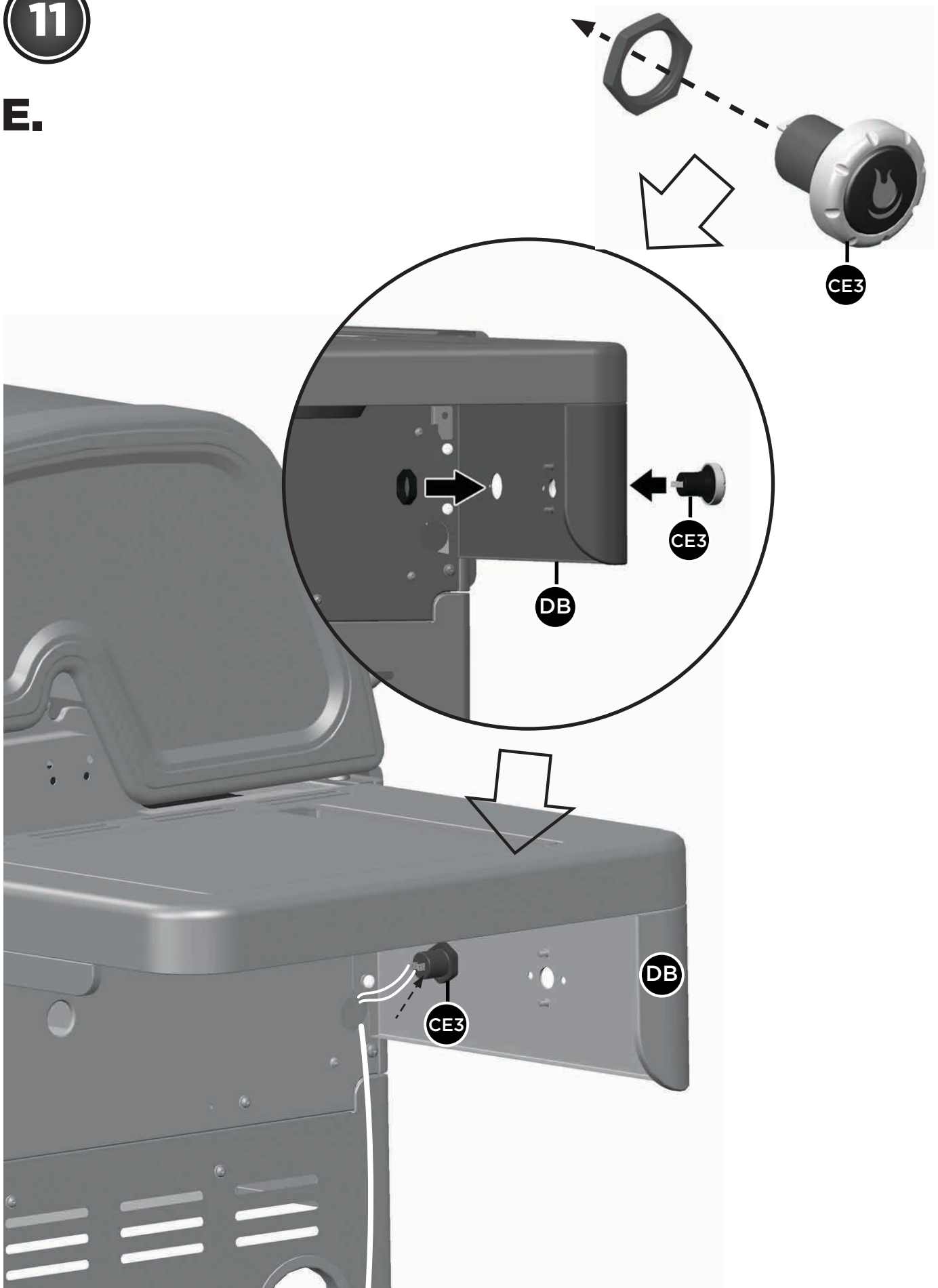

12

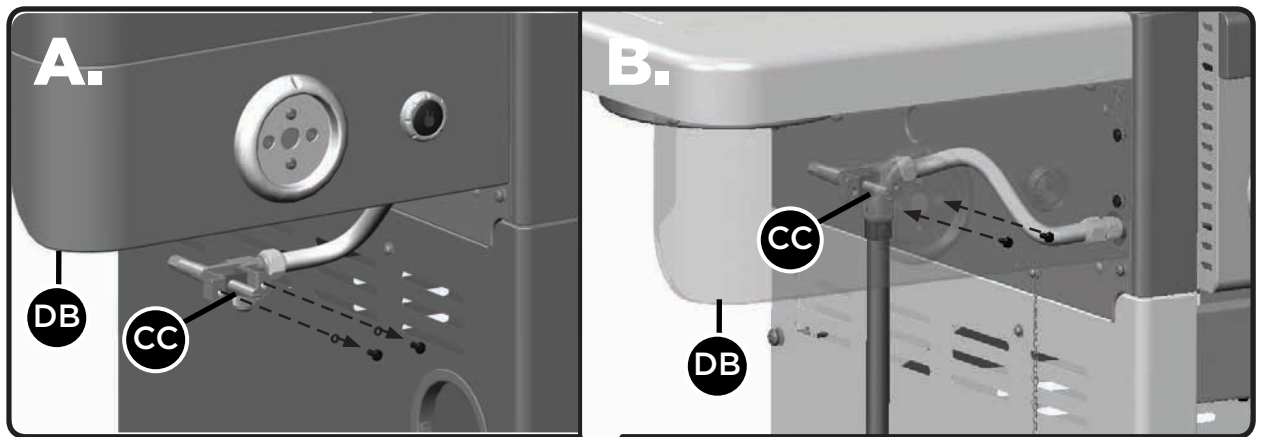

12

D.

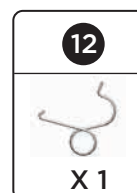
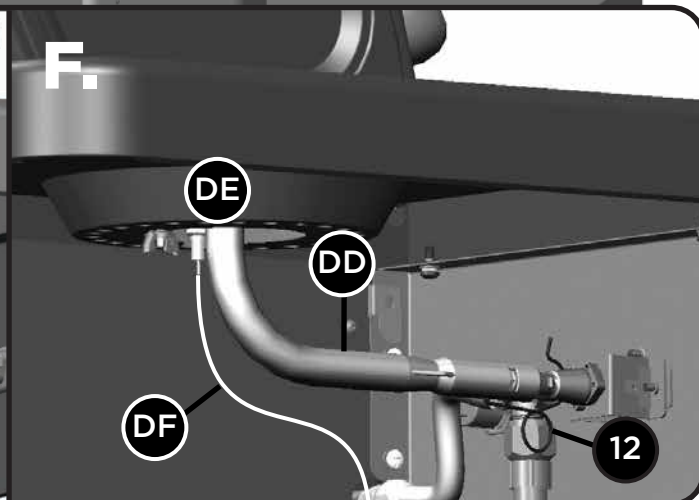
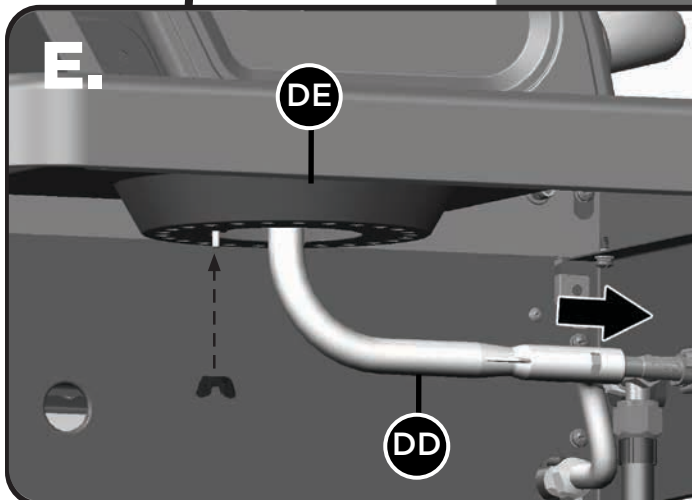

12

H.



13

**Assemblage de l'allumeur électronique**

Ensemble d'électrode du brûleur principale (CF), brûleur latéral (DF) et le bouton Instastart (CE3) peuvent être trouver au dessous du panneau de contrôle (CI), attaché au tubulures (CA). Insérez les électrodes dans l'allumeur électronique (CE1).

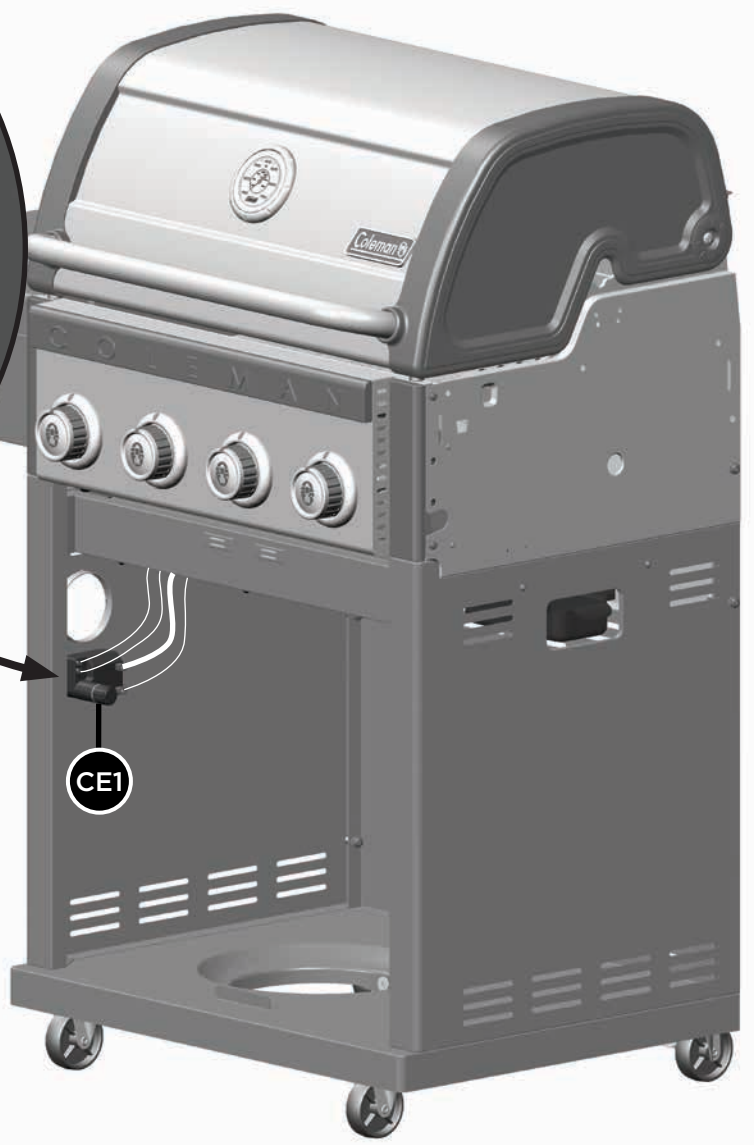
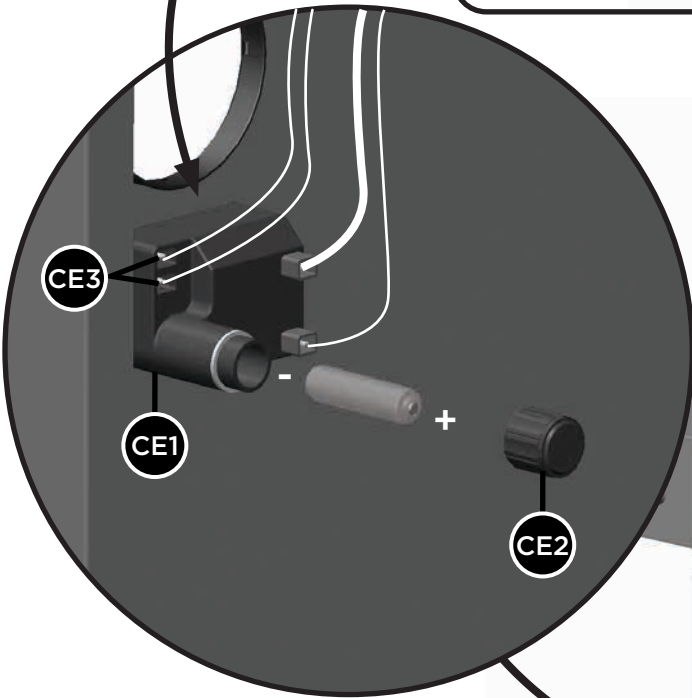
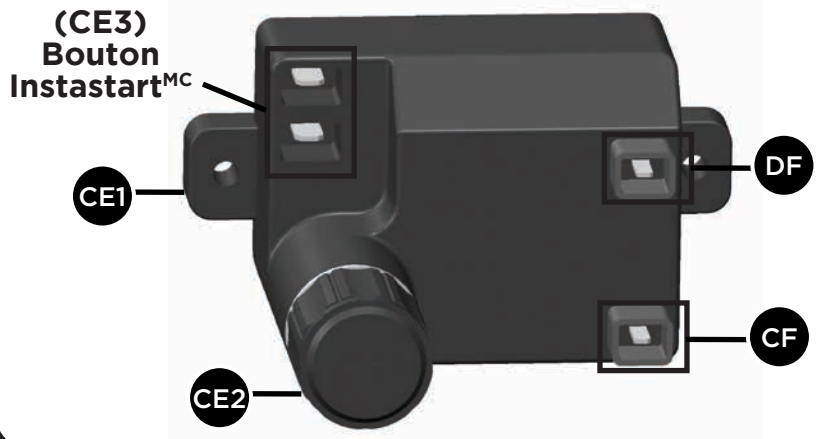

14

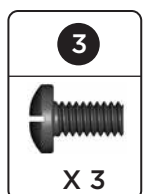
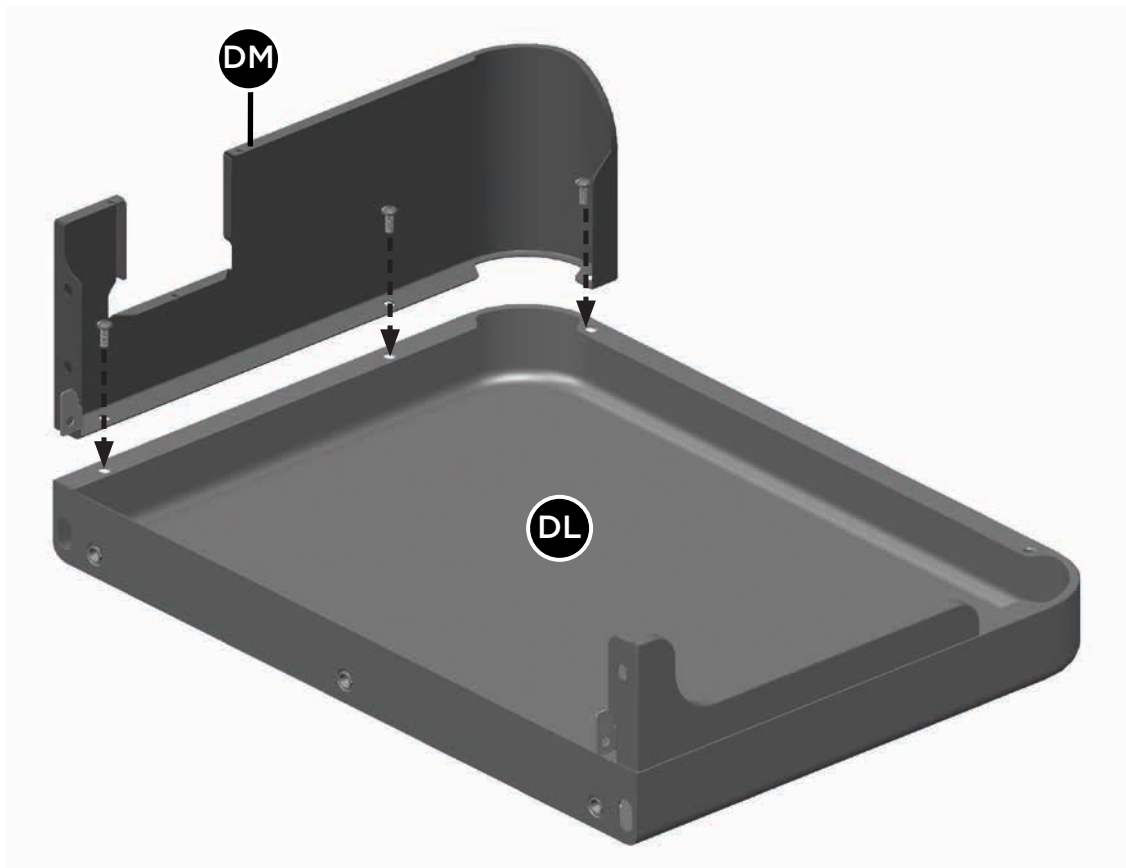
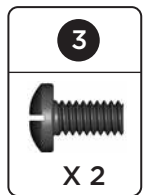
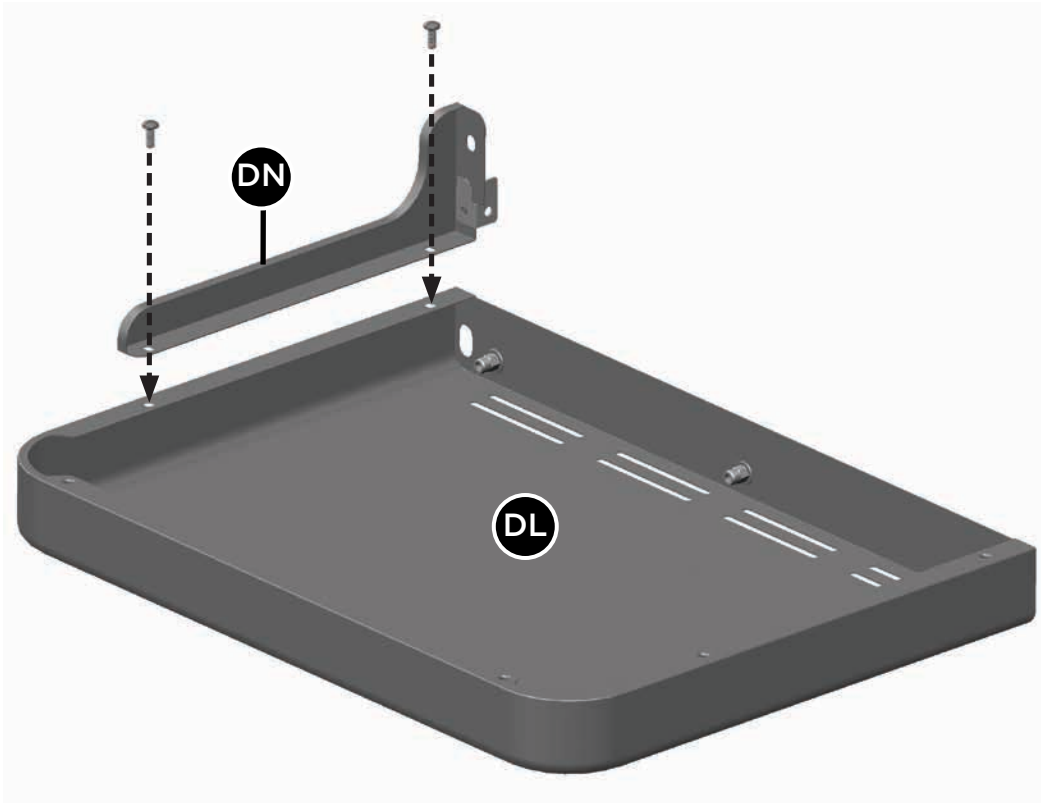

15



2	7
X 3	X 3

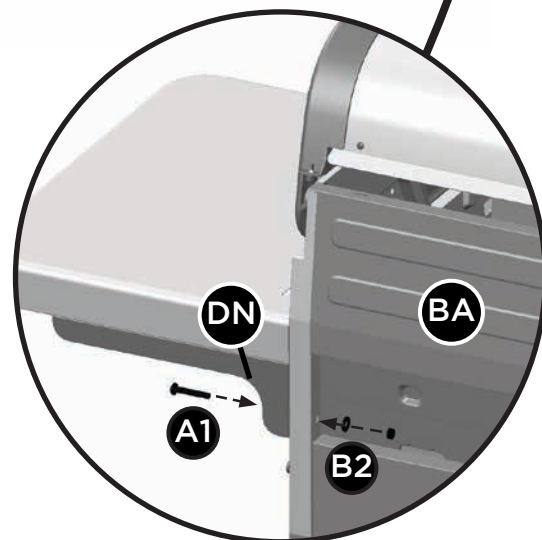
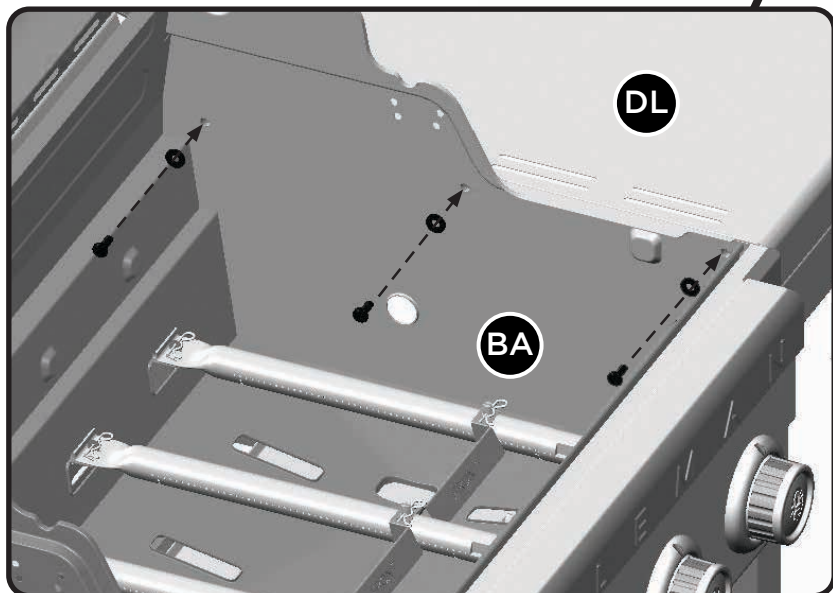

A1
1
X 1

B2	
7	8
X 1	X 1

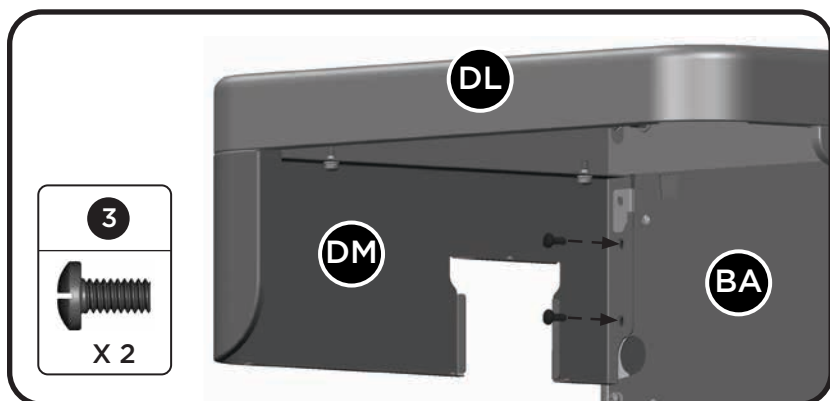

3
X 2

16

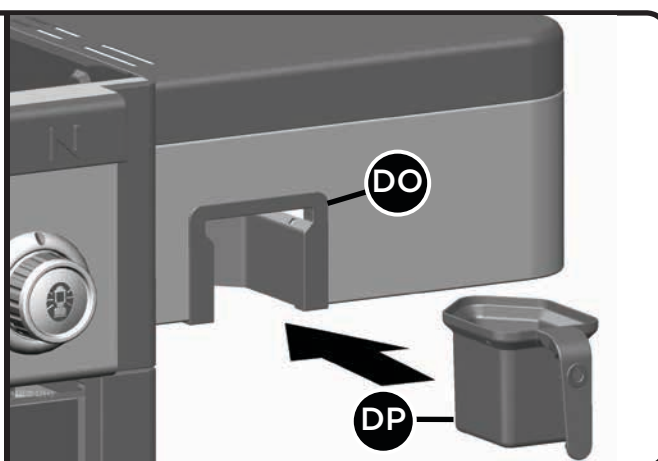
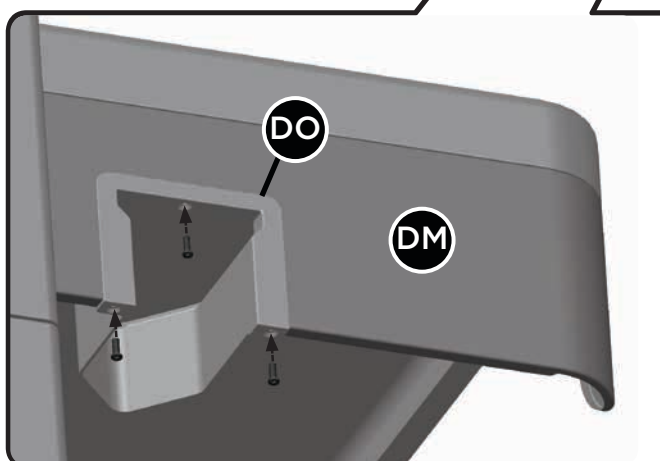

5



X 3

**⚠ ATTENTION:**  
**VIDEZ LE RÉCIPIENT À GRAISSE**  
**APRÈS CHAQUE UTILISATION.**

17

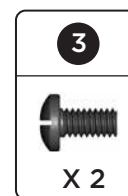
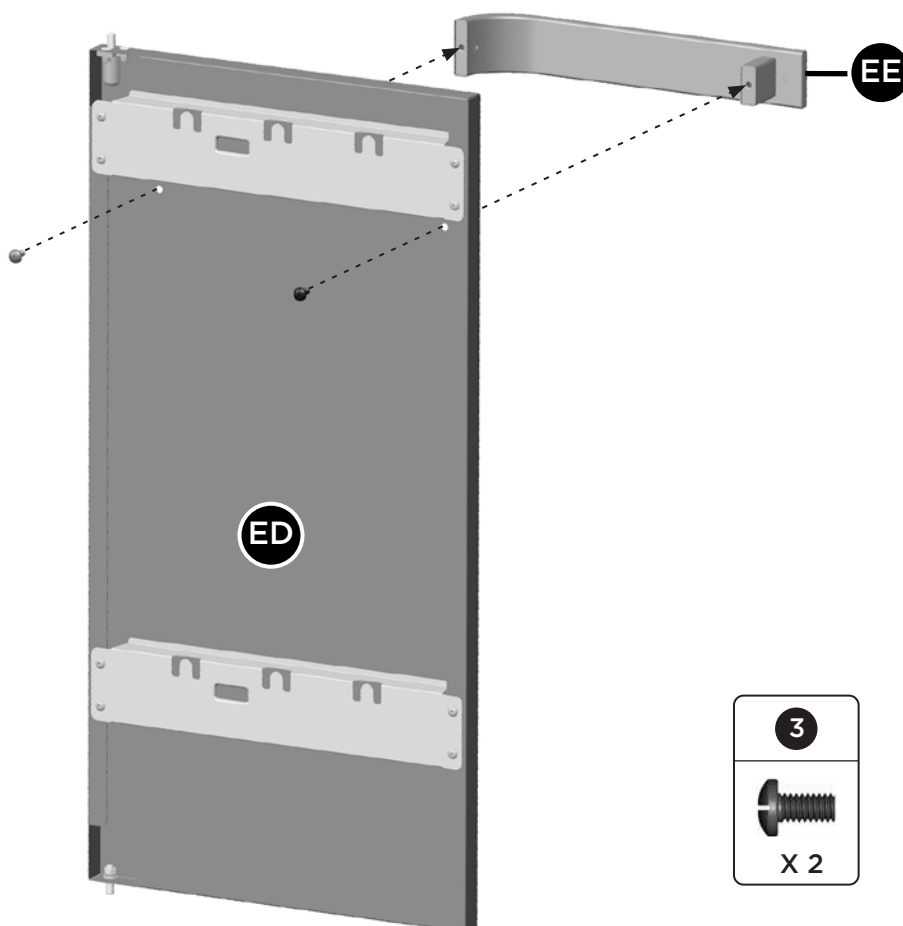
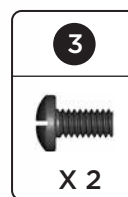
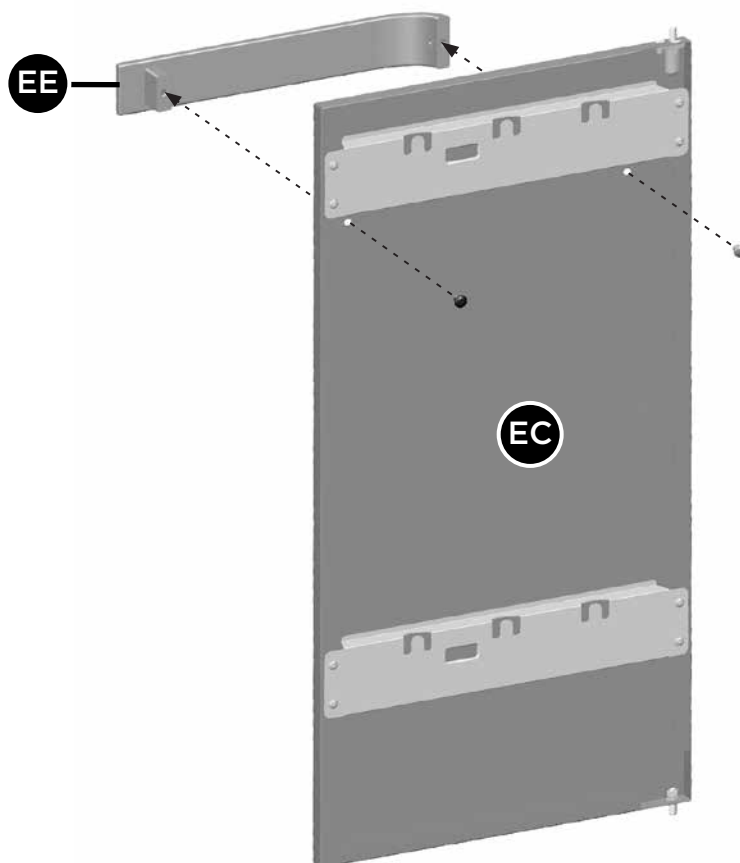

18

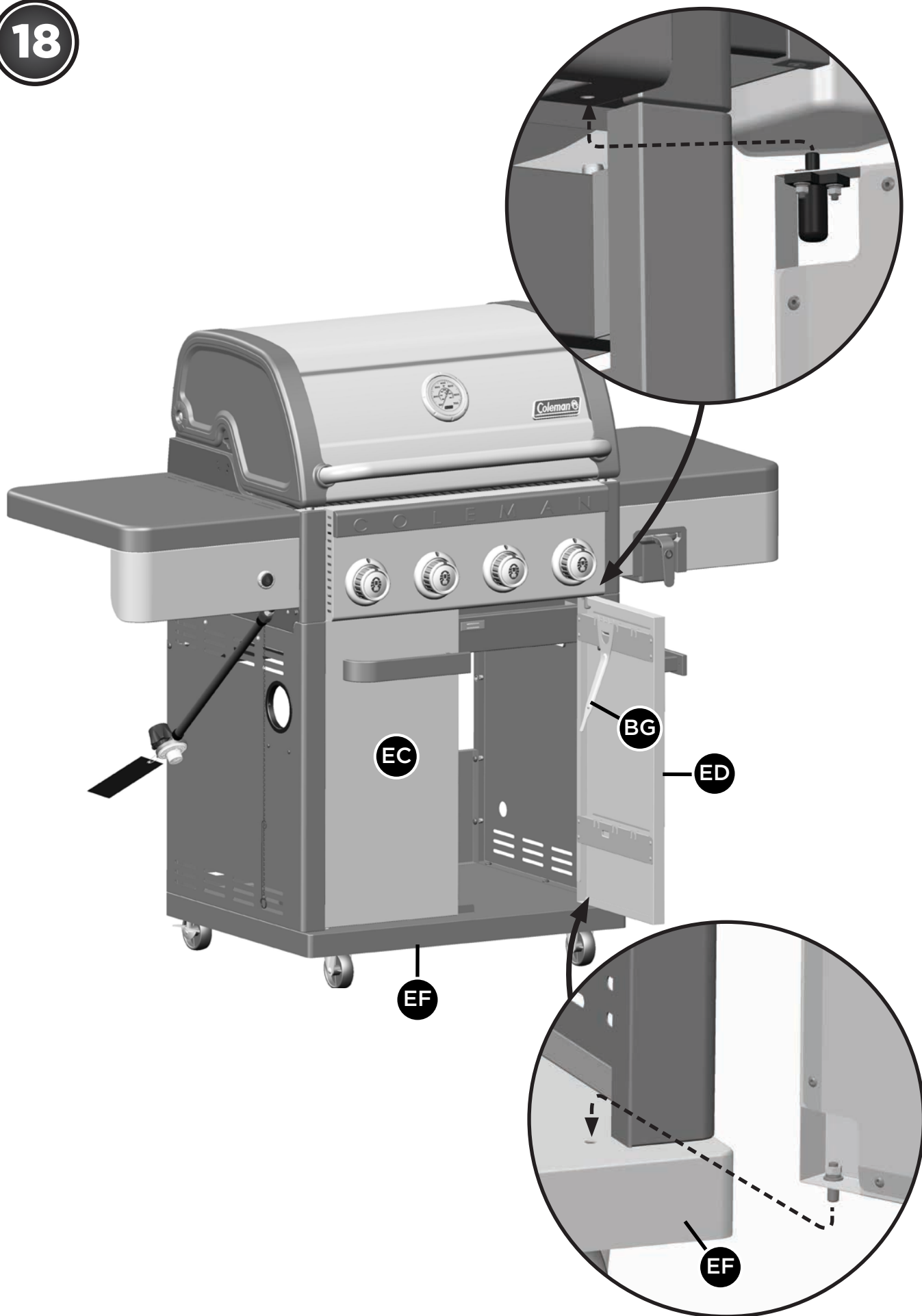



## CONVERTIBLE VALVE SYSTEM<sup>MC</sup>

**ATTENTION :** VOTRE MODÈLE DE BARBECUE comprend le CONVERTIBLE VALVE SYSTEM<sup>MC</sup>. Si vous voulez convertir votre barbecue DE PROPEANE à GAZ NATUREL, la trousse suivante est nécessaire:

La trousse de conversion au gaz naturel Convertible Valve System<sup>MC</sup> - no. d'article 85-2261-4 (disponible chez Canadian Tire).

Avant de compléter les étapes 19 à 24, suivez les étapes définies dans le mode d'emploi CONVERTIBLE VALVE SYSTEM<sup>MC</sup> qui accompagne la trousse.

19



20

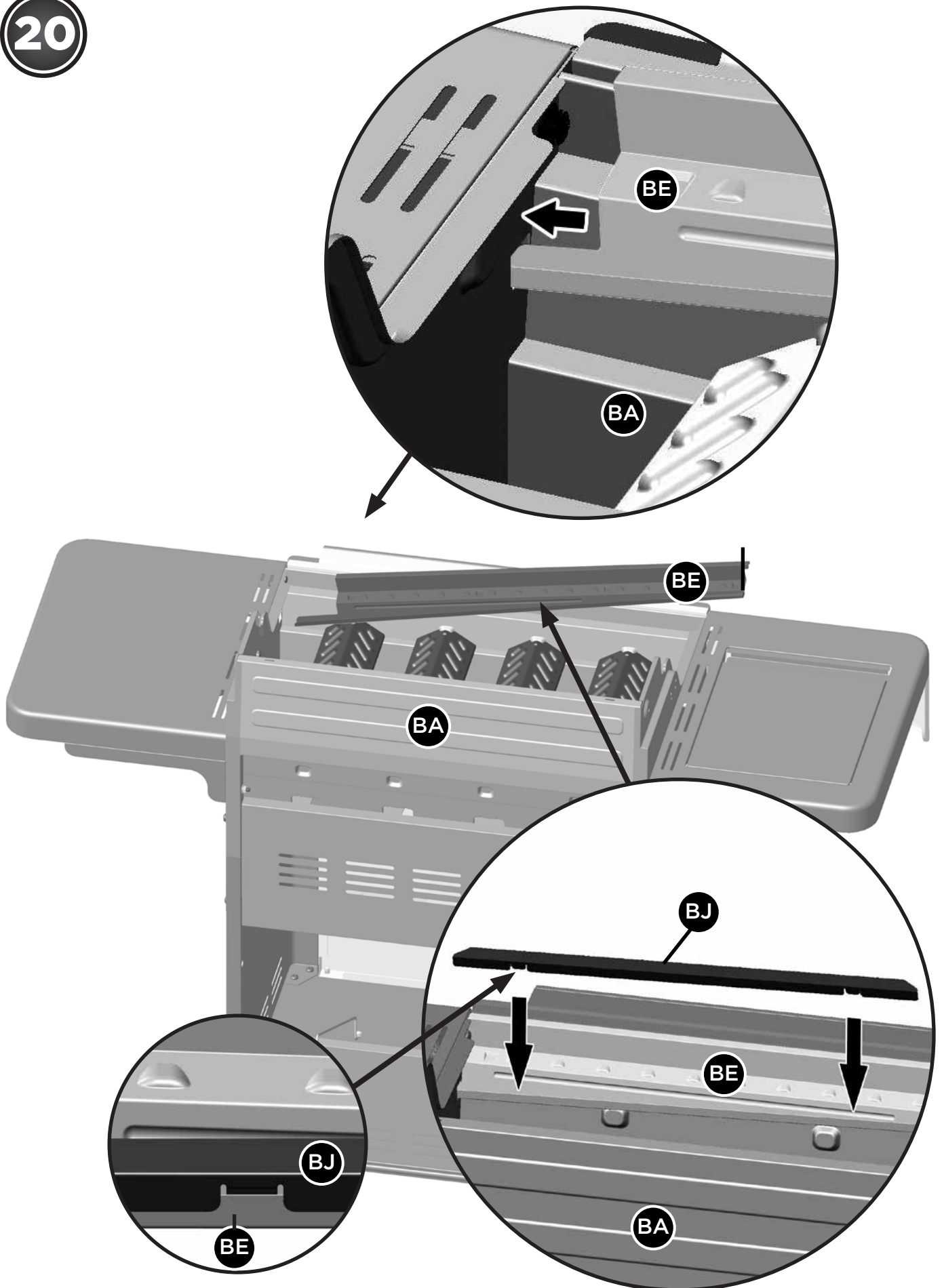

21

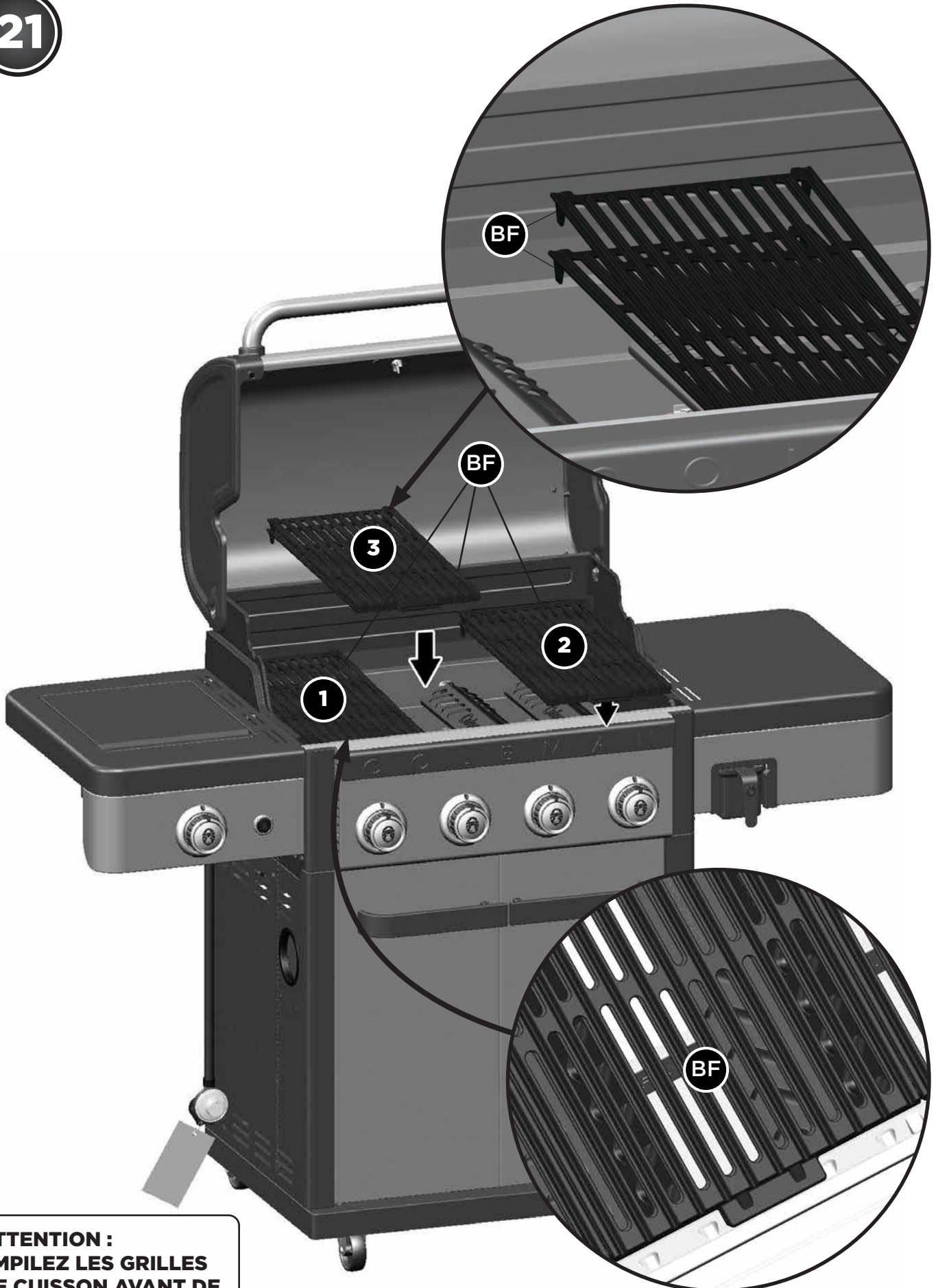

**⚠ ATTENTION :**  
**EMPILEZ LES GRILLES**  
**DE CUISSON AVANT DE**  
**POSITIONNER.**

22

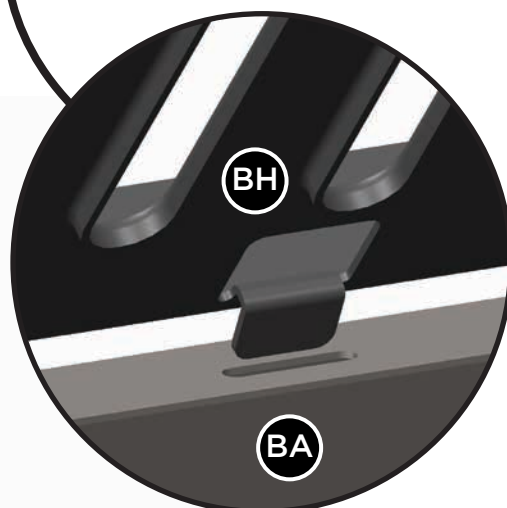
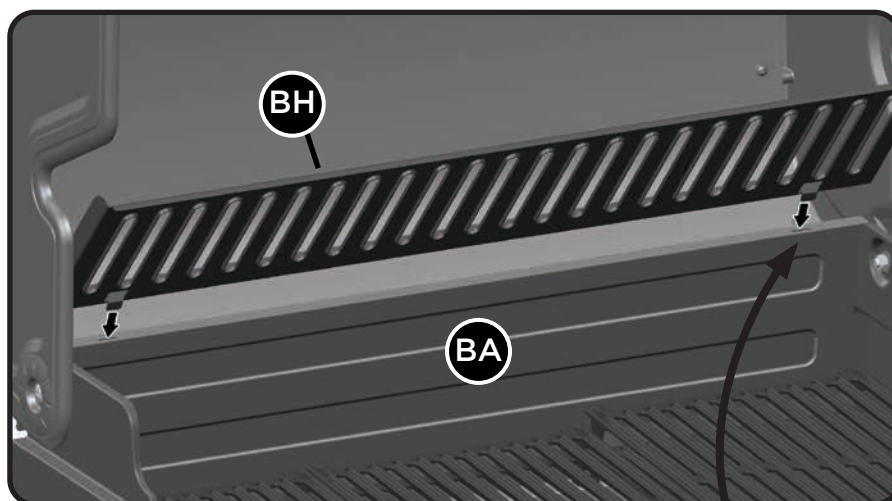

23

**SEULEMENT POUR LES MODÈLES À GAZ PROPANE.  
POUR LE MODÈLE À GAZ NATUREL, SUIVEZ L'ÉTAPE 24**



**⚠ ATTENTION :  
N'ENTREPOSEZ PAS DE  
BONBONNE DE PROPANE  
ADDITIONNELLE À L'INTERIEUR  
DU CHARIOT.**

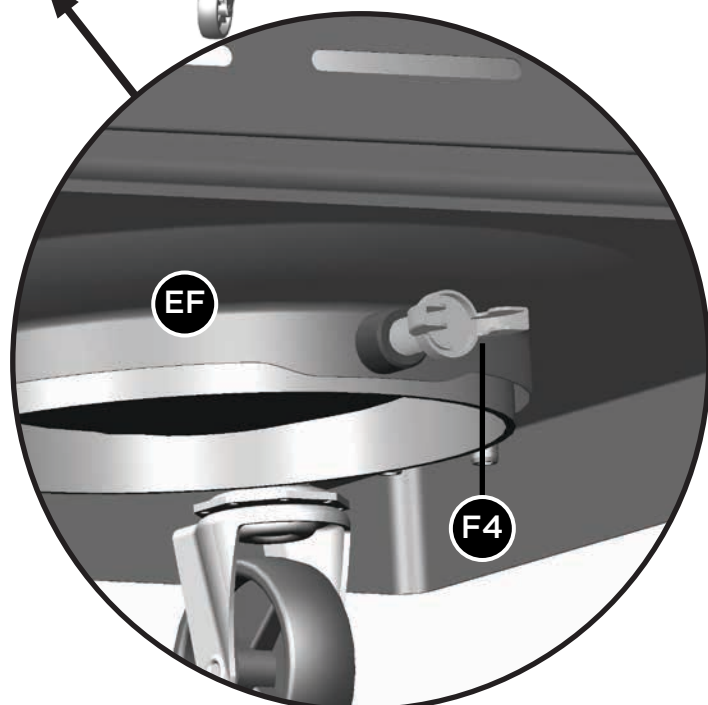

24

## COMMENT CONVERTIR VOTRE BARBECUE À GAZ NATUREL

Cette barbecue était vendu pour l'utilisation de gaz propane. Si vous désirez de le convertir au gaz naturel, vous devrez acheter le kit de conversion au gaz naturelle, vendue au Canadian Tire, no. d'article 85-2261-4.



### IMPORTANT

Veillez à ce que l'emballage de la Trousse de conversion ait le symbole suivant :



**CONVERTIBLE**  
VALVE SYSTEM<sup>MC</sup>

## MISES EN GARDE ADDITIONNELLES

Vous avez maintenant complété l'assemblage de votre BARBECUE COLEMAN<sup>MD</sup> REVOLUTION<sup>MC</sup>.

### ÉTAPES SUIVANTES :

1. Positionnez votre BARBECUE
2. Lisez le MANUEL DE SÉCURITÉ ET D'ENTRETIEN
3. Effectuez la Liste de Contrôle du Grill

#### ▲ AVERTISSEMENT :

POUR ASSURER LA SÉCURITÉ DE VOTRE FAMILLE, N'ESSAYEZ PAS D'ALLUMER CE BARBECUE TANT QUE VOUS N'AYEZ PAS LU LES PAGES 4 À 7 DE CE MANUEL DE SÉCURITÉ ET DE SOINS COLEMAN<sup>MD</sup>. TOUS LES TESTS DE SÉCURITÉ ET DE FUITE DOIVENT ÊTRE EFFECTUÉS PAR L'UTILISATEUR AVANT D'ALLUMER CE BARBECUE.

#### ▲ AVERTISSEMENT SURFACES CHAUDES

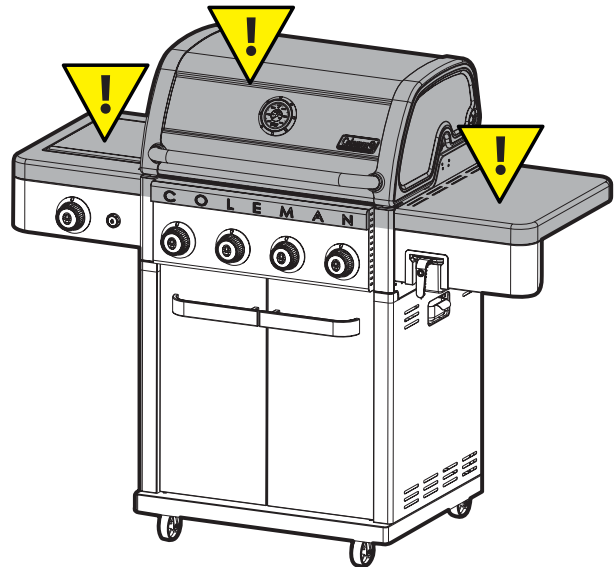

## POSITIONNEZ VOTRE BARBECUE

**Veillez toujours confirmer que ce Barbecue ne soit pas sous** un objet combustible (ex : un auvent ou un parasol) ou à l'abris (ex : une véranda ou un gazebo) avant de l'allumer afin d'éviter un risque d'incendie.

**Veillez toujours confirmer que ce Barbecue ne soit pas sous** un surplomb d'une maison, d'un garage ou d'autre structure avant de l'allumer. Un surplomb peut servir à défléchir des embrasements et la chaleur irradiée dans la structure elle-même, ce qui pourrait causer un incendie.

**Veillez toujours confirmer que ce barbecue soit positionné à plus de 36" (91.4cm)** de matériaux ou de surfaces combustibles avant de l'allumer et qu'il n'y ait pas d'essence ou tout autre substances volatiles proche de ce Barbecue. Autrement, la température d'un feu de graisse ou de la chaleur irradiée peut être suffisante pour allumer des combustibles ou substances volatiles proches. Ne pas positionner proche de fenêtres, de clôtures ou de grillages.

**Veillez toujours situer le Barbecue la où il y aura amplement** d'air de combustion et de ventilation, mais ne le positionnez jamais directement dans le trajectoire d'un vent fort.

**Placez le barbecue à niveau pour une performance optimale de Flare-Free Technology<sup>MC</sup>.**



Participez au





[facebook.com/colemangrills](https://facebook.com/colemangrills)



[twitter.com/colemangrills](https://twitter.com/colemangrills)

Fabriquées par Winners Products Engineering Ltd.

©2020 The Coleman Company, Inc.

Coleman,  et  sont des marques déposées de  
The Coleman Company, Inc. utilisées sous licence.